



ខេប

អង្គការសកម្មភាពសំរាប់បឋមសិក្សានៅកម្ពុជា
“ការអភិវឌ្ឍចក្រស្រូវនោយសា៣៥ឆ្នាំ”



របាយការណ៍ប្រចាំឆ្នាំ ២០១៤

៣០ មករា ២០១៥

(អង្គការ ខេប បានចុះបញ្ជីនៅក្រសួងមហាផ្ទៃកម្ពុជា ១៩៩៩)

ខេប គឺជាអង្គការក្រៅ
រដ្ឋាភិបាលក្នុងស្រុក ដែលធ្វើការចម្បង
នៅក្នុងវិស័យអប់រំក្នុងប្រព័ន្ធនៅក្នុងប្រទេសកម្ពុជា។
ខេប បានប្រតិបត្តិការគម្រោងនៅគ្រប់កម្រិតជាមួយអ្នក
ទទួលបាននៅក្នុងសាលាបឋមសិក្សា អនុវិទ្យាល័យ និងកម្ម
វិធីអាហារូបករណ៍សម្រាប់សិស្សនៅសាកលវិទ្យាល័យ។
ចំនួនកុមារទទួលបានផ្តល់មានជាង ១៥០.០០០ នាក់
និងគ្រូបង្រៀនជាច្រើនរយនាក់ ដែលបង្រៀននៅ
ជាង ៤០០សាលាក្នុង ១៤ខេត្ត។

ចក្ខុវិស័យ

ចក្ខុវិស័យរបស់ ខេប គឺផ្តល់លទ្ធភាពដល់កុមារ និងយុវជននូវ
ជម្រើសដ៏ល្អបំផុតនៅក្នុងជីវិតផ្អែកលើសក្តានុពលរបស់ពួកគេ
តាមរយៈទទួលបានការអប់រំល្អ។

គុណតម្លៃ

- ការផ្តល់សិទ្ធិអំណាច
- ការសាមគ្គី
- សេចក្តីមេត្តា
- ការគោរព
- កិច្ចសហប្រតិបត្តិការ
- ការកែប្រែថ្មី/ថ្មីប្រឌិតថ្មី
- តម្លាភាព
- ជឿជាក់

ក្រុមប្រឹក្សាភិបាល

- លោក ហ៊ាង កុយ ប្រធាន
- លោក ម៉ីន មុនី អនុប្រធាន
- លោក ឃីត ប្រិយ័ន ទីប្រឹក្សា-មិនពោះឆ្នោត
- លោក ធុន ថាត សមាជិក
- លោកស្រី ហែម មណី សមាជិក
- លោក នាយ ទីប៉ា សមាជិក

មាតិកា

សារនាយកប្រតិបត្តិ..... ៣
សេចក្តីសង្ខេប ៤
ការផ្តុះបញ្ជាំង និងការឆ្ពោះទៅមុខ ៥

កម្មវិធី

គម្រោង កែលម្អអប់រំកម្រិតមូលដ្ឋាននៅកម្ពុជា (IBEC) ៦
កម្មវិធី សាកល្បងទប់ស្កាត់ការបោះបង់ការសិក្សា (SDPP)..... ៨
គម្រោង សាលារៀនដៃគូ (BSI) ១០
គម្រោង លើកកម្ពស់សេវាកម្មសុខភាពសាលារៀន (ISHS) ១២
កម្មវិធី អាហារពេលព្រឹក (SFP)..... ១៣
គម្រោង សាលារៀនល្អប្រសើរ (SfE)..... ១៤
កម្មវិធី អប់រំបញ្ចូលគ្នា (IEP)..... ១៦
គម្រោង បង្កើនភាពងាយស្រួលចូលសាលារៀនតាមរយៈការគាំទ្រពី-
សហគមន៍ (REACH) ២០
គម្រោង គាំទ្រការសិក្សារបស់សិស្ស (PLP) ២២
គម្រោង វិធីសាស្ត្រសរុបដើម្បីពង្រឹងអំណាចសម្រាប់កុមារ (TRAC) ២៤
គម្រោង ខ្ញុំកំពុងរៀន! ២៦
គម្រោង សៀវភៅសម្រាប់អាស៊ី-កម្ពុជា (BFA) ២៧
គម្រោងពង្រឹងសិទ្ធិអំណាចយុវជនតាមរយៈការអប់រំ (EYE)..... ២៨

ប្រឹក្សាភិបាលសំខាន់ៗ និងការអភិវឌ្ឍក្នុងឆ្នាំនេះ..... ៣០
បច្ចុប្បន្នភាពរបស់សហគ្រាសសង្គម ធនធានសិក្សា ខេប (TTS-KAPE)៣២
ការបង្ហាញហិរញ្ញវត្ថុ ៣៣
ក្រុមអ្នកគ្រប់គ្រងនៅក្នុងឆ្នាំ២០១៤ ៣៤
រចនាសម្ព័ន្ធអង្គការ ខេប នៅក្នុងឆ្នាំ២០១៤..... ៣៥

សារសាយកម្រិតបង្កើត

ជួសមុខឱ្យសហគមន៍ខេប ខ្ញុំមានសេចក្តីរីករាយសូមបង្ហាញជូននូវរបាយការណ៍ប្រចាំឆ្នាំស្តីពីប្រតិបត្តិការរបស់យើងសម្រាប់ឆ្នាំ២០១៤ នៃសារពើពន្ធ។



អង្គការ ខេប បានបញ្ចប់ការងាររបស់ខ្លួនឆ្នាំនេះជាមួយនិងការលើកទឹកចិត្តដ៏មានអត្ថន័យសម្រាប់ការអនុវត្តបច្ចុប្បន្ន និងបន្តទៅពេលអនាគត។ ក្នុងនេះរួមបញ្ចូលទាំងដំណើរទស្សនកិច្ចដ៏ខ្ពង់ខ្ពស់ជាប្រវត្តិសាស្ត្ររបស់ឯកឧត្តមបណ្ឌិតរដ្ឋមន្ត្រីក្រសួងអប់រំ យុវជន និងកីឡា ទៅមើលការអនុវត្តសាកល្បងនៃគម្រោងសាលារៀនដៃគូរបស់អង្គការ ខេប នៅក្នុងសាលាបឋមសិក្សា-អនុវិទ្យាល័យ ហ៊ុន សែន អនុវត្តខេត្តកំពង់ចាម និងជាហេតុបណ្តាលឱ្យកើតមានសិក្ខាសាលាថ្នាក់ជាតិដ៏ថ្មីមួយស្តីពី **“សាលារៀនដៃគូសំខាន់ៗ”** ដែលគាំទ្រថវិកាដោយទីភ្នាក់ងារសហរដ្ឋអាមេរិកដើម្បីអភិវឌ្ឍន៍អន្តរជាតិ (USAID) និងក្រសួងអប់រំ យុវជន និងកីឡា។ ព្រឹត្តិការណ៍នេះបានផ្តល់នូវការទទួលស្គាល់ដ៏ធំធេងចំពោះការងាររបស់អង្គការ ខេប ក្នុងការកែលម្អគុណភាពអប់រំតាមរយៈវិធីសាស្ត្រច្នៃប្រឌិតថ្មីៗ ដូចជា គំរូគ្រប់គ្រងចម្រុះនៅតាមសាលារៀន និងភាពជាដៃគូរស់យកជន និងរដ្ឋ។ ឯកឧត្តមបណ្ឌិតរដ្ឋមន្ត្រីក្រសួងអប់រំបានចូលរួមក្នុងសិក្ខាសាលានេះរយៈពេលពីរថ្ងៃជាប់គ្នាដោយផ្ទាល់ដែលជាកិត្តិយសដ៏ខ្ពង់ខ្ពស់របស់អង្គការ ខេប និងដៃគូអភិវឌ្ឍជាច្រើនទៀត។

ទោះបីជាអង្គការ ខេប បានបិទបញ្ចប់ដោយជោគជ័យនូវគម្រោងកែលម្អអប់រំកម្រិតមូលដ្ឋាននៅកម្ពុជា (IBEC) ជាគម្រោងមានរយៈពេល៥ឆ្នាំដ៏ធំជាងគេបំផុតរបស់អង្គការ ខេប ដែលគាំទ្រថវិកាដោយទីភ្នាក់ងារសហរដ្ឋអាមេរិកដើម្បីអភិវឌ្ឍន៍អន្តរជាតិ (USAID)។ ទោះជាយ៉ាងណា ក៏អង្គការ ខេប បានទទួលព័ត៌មានដ៏ល្អមួយចំនួនអំពីការអនុវត្តគម្រោងថ្មីចំនួន២ទៀតដែលនឹងក្លាយជាយុទ្ធសាស្ត្រដ៏ល្អសម្រាប់អនាគតនឹងជួយជំនួសបាននូវការកាត់បន្ថយថវិកាពីរដ្ឋាភិបាលសហរដ្ឋអាមេរិកសម្រាប់ការអប់រំនៅកម្ពុជា។ គម្រោងទទួលបានការអនុវត្តថវិកាថ្មី រួមមាន៖ អង្គការ All Children Reading (ACR) (ដំណាក់កាលទី២) និងដៃគូថ្មីគឺអង្គការឆាលហ្វាន់/អូស្ត្រាលី។ ថវិការបស់អង្គការ ACR គឺមានការប្រកួតប្រជែងក្នុងពិភពលោកហើយ ខេបគឺជាអង្គការតែមួយគត់ដែលត្រូវបានជ្រើសរើសដោយផ្អែកលើភាពរឹងមាំរបស់ខ្លួននៅក្នុងការអភិវឌ្ឍគម្រោងប្រកបដោយភាពច្នៃប្រឌិតថ្មីៗ។ ក្នុងពេលតំណាលគ្នានេះដែរ ខេបទទួលបានដៃគូថ្មីគឺអង្គការឆាលហ្វាន់បានសន្យាធ្វើជាដៃគូរយៈពេលវែង និងមានថាមពលថ្មីដែលនឹងបន្តធ្វើការងារជាមួយអង្គការ ខេប នៅក្នុងការអប់រំប្រកបដោយភាពច្នៃប្រឌិត។

អង្គការ ខេប មានសក្តិភាពដ៏សំខាន់ៗដទៃទៀតក្នុងឆ្នាំ២០១៤នេះ រួមមាន៖ ការឧបត្ថម្ភដំបូងសម្រាប់សិស្សអាហារូបករណ៍ទៅរៀនថ្នាក់ជំនាញនៅសាកលវិទ្យាល័យក្នុងប្រទេសថៃ ដែលជាផ្នែកមួយនៃអនុសាសន៍យោគយល់គ្នាជាមួយរាជរដ្ឋាភិបាលនៃប្រទេសនេះ។ សិស្សអាហារូបករណ៍ទាំង១១នាក់នេះត្រូវបានឧបត្ថម្ភថវិការួមគ្នាពីអង្គការមូលនិធិអូក្រី និងក្រសួងអប់រំប្រទេសថៃ។ សិស្សអាហារូបករណ៍ទាំងនេះទទួលបានការសម្របសម្រួល និងទទួលខុសត្រូវដោយគម្រោងអប់រំកុមារី (GEI) ដែលជាគម្រោងមួយបានដំណើរការរយៈពេលវែងជាងគេបំផុតរបស់ ខេប នឹងធ្វើសម្បទានជាសន្តិភាព និងការយោគយល់គ្នាទៅវិញទៅមករវាងព្រះរាជាណាចក្រទាំងពីរ។

អង្គការ ខេប បានបំពេញផែនការយុទ្ធសាស្ត្រថ្មី និងបានធ្វើបច្ចុប្បន្នភាពទិសដៅគម្រោងសម្រាប់រយៈពេល៥ឆ្នាំបន្តទៀត ជាពិសេស យើងបានឃើញស្រាប់ហើយថា៖ ការឧត្តម្ភគាំទ្រថវិកាពីរដ្ឋាភិបាលសហរដ្ឋអាមេរិកត្រូវបានកាត់បន្ថយទំហំជាបណ្តើរៗ ដែលជានិច្ចកាលវាជាប្រភពជំនួយដ៏ធំបំផុតសម្រាប់អង្គការ-សង្គមស៊ីវិលនៅកម្ពុជាក្នុងចំណោមជំនួយទ្វេភាគី។ តំបន់យុទ្ធសាស្ត្រថ្មីៗផ្តោតសំខាន់ៗទៅលើកម្មវិធីយុវជន ថ្នាក់អនុក្រឹត្យកុមារតូច និងភាពជាដៃគូរស់យកជន និងរដ្ឋ។ អង្គការ ខេប នឹងបង្កើនការតស៊ូមតិដើម្បីពង្រីកតួនាទីរបស់ខ្លួនក្នុងចំណោមអង្គការ និងសង្គមស៊ីវិលក្នុងស្រុកជាច្រើនទៀតកំពុងធ្វើការងារក្នុងវិស័យអប់រំក្នុងប្រព័ន្ធដោយប្រើប្រាស់វិស័យសុខាភិបាលជាគំរូសម្រាប់ដឹកនាំការខិតខំប្រឹងប្រែងទាំងនេះ។

ជាថ្មីម្តងទៀត អង្គការ ខេប សូមផ្ញែងអំណរគុណចំពោះក្រសួងអប់រំ យុវជន និងកីឡា និងដៃគូអភិវឌ្ឍដទៃៗ និងអង្គការ-សង្គមស៊ីវិលក្នុងស្រុកដែលមានកិច្ចសហការយ៉ាងជិតស្និទ្ធនាពេលកន្លងមក ហើយយើងនឹងមានកិច្ចសហការបន្តយ៉ាងស្អិតម្អូតនៅក្នុងឆ្នាំបន្ទាប់ទៀត។

ភ្នំពេញ ថ្ងៃទី ១០ ខែមករា ឆ្នាំ២០១៥
ខេប កម្រិតបង្កើត

សេរី វណ្ណា

សេចក្តីសង្ខេប

នៅក្នុងឆ្នាំ២០១៤នេះ អង្គការ ខេប បានធ្វើបច្ចុប្បន្នភាពផែនការយុទ្ធសាស្ត្រសម្រាប់ឆ្នាំ២០១៤-២០១៨។ មានវិស័យជាច្រើនដែលអង្គការ ខេប មើលឃើញថាមានតម្រូវការច្រើនសម្រាប់ទិសដៅថ្មីក្នុងការអភិវឌ្ឍនៅប្រទេសកម្ពុជា។ ទាំងនេះរួមមាន៖ (១) អំណានថ្នាក់ដំបូង (២) ការអប់រំបំណិនជីវិត និងជំនាញការងារ (៣) ការអប់រំផ្សព្វផ្សាយដល់យុវជន និង (៤) ភាពជាដៃគូរដ្ឋ និងឯកជន។ អង្គការ ខេប ទទួលបានជំនាញដ៏សំខាន់នៅក្នុងវិស័យនិមួយៗទាំងអស់នេះនៃវដ្តផែនការយុទ្ធសាស្ត្ររយៈពេល៥ឆ្នាំចុងក្រោយ ហើយមើលឃើញឱកាសសំខាន់នេះសម្រាប់អភិវឌ្ឍកម្មវិធីថ្មីតាមទិសដៅ ប្រសិនបើអង្គការរំលែងរកបានម្ចាស់ជំនួយដែលមានសកម្មភាព ឬវត្ថុបំណងស្រដៀងគ្នា។ អង្គការ ខេប ក៏បានចាប់អារម្មណ៍នៅក្នុងការអប់រំស្រាវជ្រាវផងដែរដើម្បីធ្វើការផ្លាស់ប្តូរកម្មវិធីឱ្យមានការយល់ដឹងកាន់តែប្រសើរអំពីបរិបទផ្ទាល់ប្តូរសង្គមនៅកម្ពុជា ដូចជា ការលូតលាស់របស់យុវជន កំណើនអន្តោរប្រវេសន៍ និងនិរន្តរភាពដទៃទៀត។ ឧ. អង្គការ ខេប ទើបតែបញ្ចប់ការវិភាគស្ថានភាពយុវជន ដែលបានបន្ថែមការយល់ដឹងច្រើនទៀតអំពីបញ្ហាយុវជន។ ដូច្នេះ អង្គការ ខេប ត្រូវការចូលរួមពាក់ព័ន្ធការស្រាវជ្រាវបន្ថែមទៀតដើម្បីធ្វើការផ្លាស់ប្តូរកម្មវិធីរបស់ខ្លួន និងធ្វើឱ្យប្រាកដថា មូលដ្ឋានគ្រឹះនេះគឺជាបទពិសោធន៍មួយសម្រាប់អន្តរាគមន៍ពេលអនាគត។

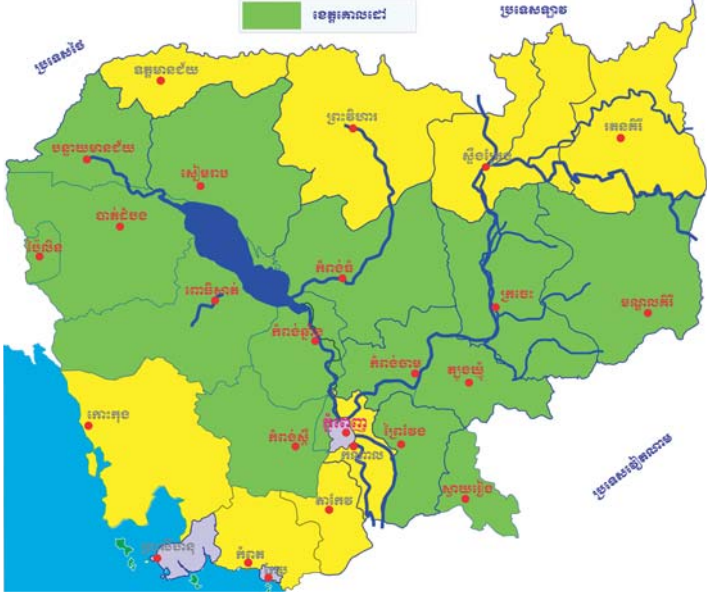

អង្គការ ខេប បានចាប់ផ្តើមអនុវត្តគម្រោងចំនួន១៥នៅក្នុងឆ្នាំ២០១៤។ ទោះបីជាយ៉ាងណាក៏ដោយ នៅចុងឆ្នាំ២០១៤នេះ អង្គការ ខេប មើលឃើញថា ទៀតថា នេះពិតជាចាប់ផ្តើមអន្តរកាលតូចមួយដែលអង្គការត្រូវយកចិត្តទុកដាក់។ ទោះបីជាយ៉ាងណាក៏ដោយ នេះគឺជាអន្តរកាលមួយដែល ខេប បានកំពុងធ្វើផែនការសម្រាប់រយៈពេលយូរឱ្យបានដូចគម្រោងដែលគាំទ្រថវិកាដោយ USAID ដែលទើបតែបិទបញ្ចប់ទៅ។ អង្គការ ខេប បានយល់ថាគម្រោងកែលម្អអប់រំកម្រិតមូលដ្ឋាននៅកម្ពុជា (IBEC) នឹងបិទបញ្ចប់នៅខែកញ្ញា ឆ្នាំ២០១៤ បន្ទាប់ពីប្រតិបត្តិការរយៈពេល៥ឆ្នាំរួចមក ហើយកម្មវិធីសាកល្បងទប់ស្កាត់សិស្សបោះបង់ការសិក្សា (SDPP) ក៏នឹងបិទបញ្ចប់នៅឆ្នាំ២០១៥ខាងមុខនេះដែរ។ គម្រោងទាំងពីរនេះទទួលបានការគាំទ្រថវិកាពី USAID ដែលបច្ចុប្បន្នមានថវិកាច្រើនជាងពាក់កណ្តាលនៃថវិការបស់អង្គការ ខេប។ ជាលទ្ធផល ថវិកាដែលទទួលបាននៅឆ្នាំនេះគឺធ្លាក់ចុះពី ៣.១១១.៥៣៣ដុល្លារអាមេរិកឆ្នាំទៅមកនៅត្រឹម ៣.០៤៧.៣៤៣,២១ដុល្លារអាមេរិកនៅឆ្នាំ២០១៤នេះ ឬធ្លាក់ចុះចំនួន ២%។ គម្រោងដំបូងទៀតដែលរំពឹងថានឹងមិនបន្តទៀតនោះគឺគម្រោង SDPP ដែលជាគម្រោងធំចុងក្រោយរបស់អង្គការ ខេប នឹងត្រូវបិទបញ្ចប់នៅខែឧសភា ឆ្នាំ២០១៥ ខាងមុខនេះ។ អង្គការ ខេប បានកំពុងរៀបចំខ្លួនសម្រាប់ស្ថានភាពនេះជាច្រើនឆ្នាំបន្ទាប់ពីគម្រោង IBEC និង SDPP បញ្ចប់ ដែលបច្ចុប្បន្ននេះ យើងបានដឹងថា USAID មិនទាន់មានផែនការវិនិយោគបន្ថែមក្នុងប្រព័ន្ធអប់រំនៅកម្ពុជាឡើយ។ នៅក្នុងឆ្នាំ២០១៤នេះ គឺជាឆ្នាំអន្តរកាលដ៏លំបាកបានចាប់ផ្តើមកើតឡើងចំពោះអង្គការ ខេប។

ទោះបីជាយ៉ាងណាក៏ដោយ នៅក្នុងឆ្នាំនេះការចំណាយសរុបមានចំនួន ២.៧៧៥.១៨៥ដុល្លារអាមេរិកដែលបង្ហាញឱ្យឃើញថា មានការចំណាយថវិកាប្រហែលជា ៩១%។ ទិន្នន័យនេះបង្ហាញពីអត្រាខ្ពស់នៃប្រសិទ្ធភាពដែលអង្គការ ខេប បានប្រើប្រាស់ប្រភពថវិការបស់ខ្លួន។ ជាការពិតបើធៀបនឹងឆ្នាំមុនៗ ឆ្នាំនេះថវិកាចំនួន ៧៧% ត្រូវបានចំណាយទៅលើអ្នកទទួលបានផល ដៃគូអភិវឌ្ឍ និងការអប់រំស្រាវជ្រាវ។

នៅពេលអន្តរកាលនេះ ការិយាល័យកម្មវិធីរបស់អង្គការ ខេប បានរាយការណ៍ថាមានគម្រោងចំនួន៦ក្នុងចំណោម១៥ បានបិទបញ្ចប់វដ្តថវិការបស់ខ្លួននៅក្នុងឆ្នាំនេះ។ គម្រោងទាំងអស់នោះរួមមាន៖ គម្រោង IBEC គម្រោង TRAC គម្រោង BSI គម្រោង EYE គម្រោង PLP គម្រោង SFP និងគម្រោង GEI ដែលគាំទ្រថវិកាដោយអង្គការ TdH ផងដែរ។ ដោយក្តីរីករាយ គម្រោង GEI ត្រូវបានអង្គការមូលនិធិ Oaktree ឧបត្ថម្ភថវិកាបន្តយ៉ាងតិចចំនួនមួយឆ្នាំទៀត។ ទោះបីជាយ៉ាងណាក៏ដោយ ការបិទបញ្ចប់គម្រោង SFP ដែលផ្តល់ថវិកាដោយអង្គការស្បៀងអាហារពិភពលោកគឺជាការផ្លាស់ប្តូរដ៏សំខាន់មួយរបស់អង្គការ ខេប ព្រោះនេះជាគម្រោងដែលមានរយៈពេលវែងជាងគេបំផុត(រយៈពេល១៣ឆ្នាំ) ហើយជាជំនួយកាលបានផ្តល់ការគាំទ្របន្ថែមដល់គម្រោងដទៃទៀត។ ជាមួយគ្នានេះដែរ ការផ្តាច់ជំនួយរបស់អង្គការ TdH គឺមានវដ្តថវិកា៥ឆ្នាំរួចហើយ។ ទោះបីជាយ៉ាងណាក៏ដោយ ការបញ្ចប់គម្រោង EYE គឺជាឱកាសស្នូលមិនដល់ និងជាការបង្ហាញពីភាពខិតខំប្រឹងប្រែងរបស់អង្គការដ៏ខ្លាំងដែលកំពុងតែពង្រឹងកម្មវិធីយុវជនក្នុងខេត្តកំពង់ចាម។ ទោះបីជាគម្រោងដំណើរការបានមួយឆ្នាំហើយទៅក្តី ក៏ម្ចាស់ជំនួយបានធ្វើការសម្រេចចិត្តប្តូរពិភពលោកទៅធ្វើនៅភ្នំពេញដោយផ្តាច់ដៃគូជាមួយអង្គការ ខេប។

គម្រោងចំនួន ១៥ ក្នុងឆ្នាំ២០១៤	
IBEC	គម្រោង កែលម្អអប់រំកម្រិតមូលដ្ឋាននៅកម្ពុជា
SDPP	កម្មវិធី សាកល្បងទប់ស្កាត់ការបោះបង់ការសិក្សា
BSI	គម្រោង សាលារៀនដៃគូ
ISHS	គម្រោង លើកកម្ពស់សេវាកម្មសុខភាពសាលារៀន
GEI	គម្រោង អប់រំកុមារី
CTSP	គម្រោង អាហារូបករណ៍សិស្សនៅសាកលវិទ្យាល័យ
PEI	គម្រោងអប់រំជនជាតិព្នង
SFE	គម្រោង សាលារៀនល្អប្រសើរ
SFP	កម្មវិធី អាហារពេលប្រឹក
REACH	គម្រោង បង្កើនភាពងាយស្រួលចូលសាលារៀនតាមរយៈការគាំទ្រពិសេសបំផុត
PLP	គម្រោង គាំទ្រការសិក្សារបស់សិស្ស
TRAC	គម្រោង វិធីសាស្ត្រសរុបដើម្បីពង្រឹងអំណានសម្រាប់កុមារ
QLE/ILP	គម្រោង ខ្ញុំកំពុងរៀន!
EYE	គម្រោងពង្រឹងសិទ្ធិអំណាចយុវជនតាមរយៈការអប់រំ
BFA	គម្រោង សៀវភៅសម្រាប់អាស៊ី-កម្ពុជា

ការឆ្លុះបញ្ចាំង និង ការឆ្ពោះទៅមុខ!

ទោះបីជាមានការគំរាមកំហែងពីអន្តរកាលកម្មវិធីខាងលើក៏ដោយ ក៏ក្រុមអភិវឌ្ឍកម្មវិធីអង្គការ ខេប មានសកម្មភាពយ៉ាងសកម្មក្នុងការអភិវឌ្ឍកម្មវិធីថ្មីៗ និងរកម្ចាស់ជំនួយថ្មីៗ ជាសរុប មានគម្រោងថ្មីៗចំនួន១១ បានបង្កើតនៅក្នុងឆ្នាំ២០១៤ នេះ មានគម្រោងចំនួន៧ត្រូវបានយល់ព្រម គម្រោង៣ទៀតកំពុងរងចាំយល់ព្រម និងគម្រោង១ទៀតមិនបានជោគជ័យ។ គម្រោងទាំងនេះមានការប្រកួតប្រជែងយ៉ាងខ្លាំង រាប់បញ្ចូលទាំងគម្រោង E4K ដែលជាគម្រោងប្រកួតប្រជែងបែបពិភពលោក ដែលមានតែអង្គការ ខេប តែមួយគត់ត្រូវបានជ្រើសរើសទទួលជំនួយ។ **សហព័ន្ធអង្គការ ACRC** គឺជាអង្គការប្រមូលផ្តុំម្ចាស់ជំនួយ រួមមាន៖ ទីភ្នាក់ងារសហរដ្ឋអាមេរិកដើម្បីអភិវឌ្ឍអន្តរជាតិ (USAID) ទីភ្នាក់ងារអូស្ត្រាលីដើម្បីអភិវឌ្ឍអន្តរជាតិ (AusAID) និងអង្គការទស្សនាពិភពលោក និងអង្គការ ACR ដែលទទួលបានកិត្តិយសដ៏ល្បីល្បាញ។ ម៉្យាងវិញទៀត អង្គការ ខេប បានធ្វើកិច្ចព្រមព្រៀងចុងក្រោយជាមួយអង្គការអាណាហ្គាន់ដើម្បីចាប់ផ្តើមធ្វើសម្ព័ន្ធភាពបែបយុទ្ធសាស្ត្ររយៈពេលយូរ ដោយផ្តោតទៅលើការប្រើប្រាស់ផ្នែកអប់រំ ហើយនេះនឹងក្លាយទៅជាសម្ព័ន្ធភាពដ៏មានសារៈសំខាន់សម្រាប់កម្មវិធីនាពេលអនាគតរបស់អង្គការ ខេប។ ការរៀបចំគម្រោងដទៃទៀតក៏បានចរចាជាមួយម្ចាស់ជំនួយដោយជោគជ័យដើម្បីពង្រីកគម្រោង។ នេះរួមទាំងគម្រោងសាលារៀនដៃគូត្រូវបានយល់ព្រមបន្តរយៈពេល២ឆ្នាំទៀតដោយសារវាជាគម្រោងមួយដែលមានសារៈខ្ពស់បំផុតរបស់អង្គការ ខេប។ ជាមួយគ្នានេះដែរ ក៏មានការចរចាជាមួយម្ចាស់ជំនួយ WeWorld/Intervita ដើម្បីបន្តគម្រោង REACH ផងដែរ។



ការអភិវឌ្ឍដ៏ទាក់ទាញមួយទៀតនៃកម្មវិធីថ្មីបានធ្វើឱ្យមានការសន្ទនាសន្យាជាមួយរដ្ឋមន្ត្រីក្រសួងអប់រំដែលនឹងផ្តល់មូលនិធិផ្តល់ដល់អង្គការ ខេប ដើម្បីជួយពន្លឿនកំណើតម្រងអប់រំថ្មី ជាពិសេស ពាក់ព័ន្ធនឹងសាលារៀនជំនាន់ថ្មី។ ខណៈពេលការចរចាកំពុងបន្តអង្គការ ខេប យល់ឃើញថាឱកាសនេះគឺជាមធ្យោបាយមួយដើម្បីបង្កើនទំនាក់ទំនងជាមួយក្រសួងអប់រំកាន់តែជិតស្និទ្ធ។

នៅពេលដំណាលគ្នានេះ អង្គការ ខេប បានបន្តការខិតខំគាំទ្រដល់សហគ្រាសសង្គមដែលប្រើប្រាស់កំលាំងទីផ្សារដើម្បីគាំទ្រការប្រើប្រាស់ក្នុងការអប់រំ។ នេះចង់សំដៅសំខាន់ទៅលើ ធនធានសិក្សា (ធនស) ដែលបានផលិតសម្ភារៈបង្រៀនដំបូងកំឡុងឆ្នាំនេះ និងបានកសាងទីផ្សារសម្រាប់លក់ផលិតផលខ្លួន។ ធនស បានចេញរបាយការណ៍អំពីប្រាក់ចំណូលចំនួនជាង **២០០.០០០ដុល្លារអាមេរិក**ក្នុងឆ្នាំនេះ ដែលកំពុងយកទៅវិនិយោគការអភិវឌ្ឍផលិតផលបន្ថែម ក៏ដូចជាការឧបត្ថម្ភដល់សាលាក្រីក្រផងដែរ។ ទោះបីជា ធនស មានលក្ខណៈឯករាជ្យពីអង្គការ ខេប ក៏អង្គការទាំងពីរនេះរក្សា បានទំនាក់ទំនងស្និទ្ធស្នាល និងផ្តល់ការគាំទ្រទៅវិញទៅមក។

ការអភិវឌ្ឍកម្មវិធីថ្មីៗ

គម្រោង	ដៃគូ	ម្ចាស់ជំនួយ	លក្ខខណ្ឌ	រយៈពេល
1. E-books for Khmer (E4K)	• Thun Thean Seksa (TTS)	All Children Reading	បានយល់ព្រម	២ ឆ្នាំ
2. Easy2Learn	• --	Child Fund/Australia	បានយល់ព្រម	៣ ឆ្នាំ
3. Educate a Child	• Aide et Action • CARE	អង្គការមូលនិធិ Qatar	បានយល់ព្រម	៣ ឆ្នាំកន្លះ
4. Books for Asia	• --	អង្គការមូលនិធិអាស៊ី (TAF)	បានយល់ព្រម	៩ ខែ
5. Beacon School Initiative (Extension)	• --	អង្គការមូលនិធិ OakTree	បានយល់ព្រម	២ ឆ្នាំ
6. Cambodia Tertiary Scholarship Program (New Batch)	• --	អង្គការមូលនិធិអាស៊ី (TAF)	បានយល់ព្រម	៤ ឆ្នាំ
7. REACH Extension	• Ciai	WeWorld-Intervita	នៅរងចាំ	១ ឆ្នាំ
8. Accountability for Social Services (A4SS)	• Family Health International 360 • Health & Development Alliance	ទីភ្នាក់ងារសហរដ្ឋអាមេរិកដើម្បីអភិវឌ្ឍន៍អន្តរជាតិ (USAID)	មិនជោគជ័យ	៣ ឆ្នាំ
9. QLE Expansion	• To be determined	Save the Children/NORAD	នៅរងចាំ	២ ឆ្នាំ
10. Empowering Youth through Education and Advocacy	• PoEYS • PoLVT	ម្ចាស់អំណោយឯកជន	បានយល់ព្រម	៩ ខែ
11. New Generation School Initiative	• --	ក្រសួងអប់រំ យុវជន និងកីឡា	នៅរងចាំ	បើក-បញ្ចប់

៦ គម្រោងកែលម្អអប់រំកម្រិតមូលដ្ឋាននៅកម្ពុជា (IBEC)

ប្រវត្តិកម្មវិធី

ម្ចាស់ជំនួយ	ទីភ្នាក់ងារសហរដ្ឋអាមេរិកដើម្បីអភិវឌ្ឍអន្តរជាតិ (USAID) តាមរយៈអង្គការអប់រំពិភពលោកអន្តរជាតិ (WE.IC)
អ្នកទទួលបានផលផ្ទាល់	សិស្សបឋម ៨១.០២៤នាក់ (ស្រី ៣៩.៣០១នាក់) សិស្សអនុវិទ្យាល័យ ៥៥.៣៥៩ (២៤.៩៨១នាក់) សរុបអ្នកទទួលបានផល: ១៣៦.៣៨៣នាក់ (ស្រី ៦៧.៥១៩នាក់)
ថវិកាទទួលបានក្នុងឆ្នាំ ២០១៤	៣៩៧.០២៦ដុល្លារអាមេរិក
ថវិកាសម្រាប់អ្នកទទួលបានផលក្នុងម្នាក់ខេត្តគ្រប់ដណ្តប់	២.៩១ដុល្លារអាមេរិក
ស្រុកគ្រប់ដណ្តប់	៦ ខេត្ត (កំពង់ចាម ក្រចេះ សៀមរាប ស្វាយរៀង ព្រៃវែង និងកំពង់ធំ)
ស្រុកគ្រប់ដណ្តប់	៤៩ ស្រុក (១៦ ក្នុងខេត្តកំពង់ចាម ៩ ក្នុងខេត្តក្រចេះ ៦ ក្នុងខេត្តសៀមរាប ៥ ក្នុងខេត្តស្វាយរៀង ៨ ក្នុងខេត្តព្រៃវែង និង ៥ ក្នុងខេត្តកំពង់ធំ)
បឋមសិក្សាគោលដៅ	១៩២ បឋមសិក្សា
មធ្យមសិក្សាគោលដៅ	១៣០ អនុវិទ្យាល័យ
កាលបរិច្ឆេទចាប់ផ្តើមគម្រោង	តុលា ២០០៩
កាលបរិច្ឆេទបញ្ចប់គម្រោង	កញ្ញា ២០១៤

បច្ចុប្បន្នភាពគម្រោង

បន្ទាប់ពីបានដំណើរការរយៈពេល៥ឆ្នាំមក គម្រោង IBEC បានឈានដល់ឆ្នាំបិទបញ្ចប់នៅចុងខែកញ្ញា ឆ្នាំ២០១៤នេះ។ ការវាយតម្លៃឯករាជ្យមួយពីខាងក្រៅរបស់គម្រោងសន្និដ្ឋានថា “ការបញ្ចប់ការវាយតម្លៃអនុវត្តគម្រោងបានផ្តល់នូវភស្តុតាងដើម្បីបញ្ជាក់ថា គម្រោង IBEC ពិតជាបានសម្រេចទិសដៅដ៏ធំក្នុងការកែលម្អការបង្រៀនសិស្ស គុណភាព និងភាពទាក់ទងនៃការអប់រំមូលដ្ឋាននៅកម្ពុជា(ទំព័រ៣៩)”។ ជាក់ស្តែង គម្រោងសម្រេចបានតាមសូចនាករ៩៤%ពីការអនុវត្ត។ ជាសរុប ការជោគជ័យគម្រោងគឺបានបង្ហាញទាំងជោគជ័យរបស់អង្គការផងដែរ គឺជាពេលវេលាមួយត្រូវគិតអំពីការបន្តគំនិតផ្តួចផ្តើមដែលគម្រោងបានបង្កើតស្រាប់។ ជោគជ័យគម្រោង IBEC គឺជាចំណែកនៃស្តង់ដារអនុវត្តដោយសម្រេចបាន (៩៤%) និងផលជះរបស់ខ្លួនទាំងទៅលើការទទួលបានការអប់រំ (ឧ. ការបោះបង់បានធ្លាក់ចុះ) និងគុណភាព (ឧ. លើកកម្ពស់អត្រាឡើងថ្នាក់ក្នុងចំណោមសិស្សរៀនធ្លាក់ ការកាត់បន្ថយការខ្វះខាត កម្មវិធីសិក្សាអប់រំបំណិនជីវិត) គឺជាភស្តុតាងដែលការរៀបចំការអប់រំអាចធ្វើទៅបាន និងមានប្រសិទ្ធភាពដោយគ្មានបញ្ហាសុវត្ថិភាពរាំងស្ងួត។

ទោះបីជាយ៉ាងណាក៏ដោយ សទ្ធផលខាងលើបានផ្តល់គំនិតនៅពេលមានការពិភាក្សាអំពីការអភិវឌ្ឍនាបច្ចុប្បន្នក្នុងវិស័យនេះដែលកាន់តែសាមញ្ញជាងមុន និងទៅជាកម្មវិធីតែមួយ។ ប្រហែលជា IBEC ជាគម្រោងក្នុងសំដាប់វែងចុងក្រោយនៃគម្រោងសមាហរណកម្មអប់រំនៅក្នុងប្រទេសកម្ពុជា (ឧ. គម្រោង CFSI គម្រោង ESCUP និងគម្រោង sFl) ត្រូវបានកសាងចេញពីមេរៀនដ៏ល្អបំផុតមកដែលជាកម្មវិធីផ្តល់សទ្ធផលអត្រាសិទ្ធិភាពសាលារៀន។ ឆ្លងកាត់ការសិក្សាដែលផ្តល់មូលនិធិពីម្ចាស់ជំនួយនៅពេលចាប់ផ្តើមកាលពី១០ឆ្នាំដំបូងបានសន្និដ្ឋានថា នេះគឺជាគម្រោងពហុមួយផ្តើមឡើងធ្វើឱ្យមានប្រសិទ្ធភាព។ ជាសរុបគឺបានបង្ហាញទាំងហេតុផលល្អផ្នែកលើភស្តុតាងសម្រាប់គម្រោងសមាហរណកម្ម ដូចជា គម្រោង IBEC ក្នុងខណៈពេលសទ្ធផលវិជ្ជមានរួមរបស់គម្រោងត្រូវបានផ្ទៀងផ្ទាត់សទ្ធភាពជាទូទៅកសាងចេញពីការលំបាកក្នុងកម្រិតខ្ពស់។

- សមាសភាគបច្ចេកទេសទំហំ ៤ របស់គម្រោង IBEC**
១. កសាងសមត្ថភាពមន្ត្រីរដ្ឋាភិបាល អង្គការក្រៅរដ្ឋាភិបាលក្នុងស្រុក និងការស្វែងរកការគាំទ្រដើម្បីនិរន្តរភាព (សូចនាករសម្រេចបាន ១០០%)
 ២. បង្កលទ្ធភាពទទួលបានការអប់រំប្រកបដោយសមធម៌ (សូចនាករសម្រេចបាន ៩១%)
 ៣. កែលម្អការគ្រប់គ្រងសាលារៀន និងការចូលរួមពីសហគមន៍ (សូចនាករសម្រេចបាន ៨៨%)
 ៤. កែលម្អវិបទទំនាក់ទំនងអប់រំ (សូចនាករសម្រេចបាន ៩០%)

គម្រោង IBEC បានបញ្ចប់ដោយមានលទ្ធផលល្អបន្ទាប់ពីការអនុវត្តច្រើនឆ្នាំនៃកម្មវិធីអង្គការ ខេប ដែលបានប្រើជាគម្រោងសមាហរណកម្មគំរូមួយដើម្បីដោះស្រាយបញ្ហាដោយមានគុណភាព រួមមាន៖ ការបង្កលទ្ធភាព និងគុណភាពអប់រំ សុខភាព ការចូលរួមរបស់មាតាបិតា និងការគ្រប់គ្រងសាលារៀន។ គម្រោងនេះបានគាំទ្រអន្តរាគមន៍ជាច្រើន ដូចជា៖ កម្មវិធីអាហារូបករណ៍ដល់កុមារក្រីក្រ ជំនួយការបង្រៀនសម្រាប់កុមារជាមួយនឹងតម្រូវការសិក្សាពិសេស ការអភិវឌ្ឍបណ្តាញសិស្ស ការបណ្តុះបណ្តាលគ្រូ ការអប់រំវិបទំនាក់ទំនងជីវិត បណ្តាញកុមារជួយកុមារ ក្រុមប្រឹក្សាកុមារ ទីប្រឹក្សាកុមារី និងការគាំទ្រលើហេដ្ឋារចនាសម្ព័ន្ធ។ ដំណាក់កាលដ៏សំខាន់នេះ គម្រោងបានសម្រេចក្នុងកំឡុងពេលអនុវត្តរបស់ខ្លួន រួមមាន៖ ការអភិវឌ្ឍកម្មវិធីអប់រំបំណិនជីវិតលើកដំបូងនៅកម្ពុជា ការទទួលបានការទទួលស្គាល់អំពីការអនុវត្តរបស់អង្គការ ខេប និងអង្គការ BSDA និងការពង្រីកប្រព័ន្ធបច្ចេកវិទ្យាព័ត៌មាន និងសារគមនាគមន៍នៅក្នុងសេវាអប់រំ។



ការលើកកម្ពស់ការអនុវត្តដោយច្នៃប្រឌិត៖ គ្រូបឋមដែលមានការគាំទ្រចិត្តបានប្រើប្រាស់ “ការខ្សែនសរសេរជាក្រុម” ដើម្បីរៀបចំសិស្សឱ្យរៀនជាក្រុម។



ក្រសួងអប់រំបានអនុវត្តប្រើប្រាស់វិធីសាស្ត្រដើម្បីបំណិនជីវិត៖ ដោយមានជំនួយពីរដ្ឋមន្ត្រីក្រសួងអប់រំ IBEC បានធ្វើការងារជាមួយនាយកដ្ឋានរបស់ក្រសួងដើម្បីពង្រឹងការអនុវត្តលើសៀវភៅបំណិនជីវិតចំនួន ២៨ក្បាលដាក់ឱ្យប្រើប្រាស់នៅក្នុងឆ្នាំសិក្សា ២០១៤-១៥ ដែលជាការផ្តល់ឱ្យកម្ពុជានូវកម្មវិធីសិក្សាបំណិនជីវិតជារចនាសម្ព័ន្ធសម្រាប់សតវត្សរ៍នេះ។

“ការសាកល្បងកែលម្អការអប់រំសម្រាប់សត្វក្បូរ ២១”

រូបភាពសកម្មភាព

ការផ្តល់សិទ្ធិអំណាចតាមរយៈការបង្កើនលទ្ធភាពបច្ចេកវិទ្យាព័ត៌មាន និងសារព័ត៌មាន (ICT) គម្រោង IBEC និរន្តរ៍ត្រឹមតែបញ្ចូលរបៀបថ្មីរៀនលេខក្នុងកម្មវិធីបណ្តុះបណ្តាលបច្ចេកវិទ្យាសិស្ស និងគ្រូមានលទ្ធភាពប្រើប្រាស់ ICT ដោយនិរន្តរភាព។ រូបនេះសិស្សវិទ្យាល័យធ្វើបង្ហាញដោយប្រើកម្មវិធី

PowerPoint ។



ការផ្សារភ្ជាប់បំណិនជីវិតជីវភាព និងជំនួយផ្នែកអាហារ រូបករណ៍: សិស្សអាហារូបករណ៍ពិនិត្យមើលទាត្រួសាររបស់គាត់ដែលប្រើប្រាស់គម្រោងទឹក។



ការដោះស្រាយបញ្ហាកម្រិត: គ្រួសារពេញនិយមនៅសាលារៀនជនបទក្នុងខេត្តក្រចេះកំពុងបានផែនការមើលវត្តមានសិស្ស។



← ព្រឹត្តិបត្រព័ត៌មានសាលាត្រូវបានផ្តល់ដោយសិស្ស: សម្ភារៈ ICT នៅសាលាធ្វើឱ្យសិស្សយកជំនាញ ICT ទៅធ្វើការ បង្កើតសហគមន៍ ក្នុងសាលា។

តម្លាង IBEC បានសម្រេចស្ថេរភាព កម្ពុជាខ្សែកោង:

សមាសភាគ	សូចនាករសរុបប្រចាំឆ្នាំ	ផលសម្រេច (%)
១. ការកសាងសមត្ថភាព	៩	១០០%
២. បង្កលទ្ធភាពទទួលបានការអប់រំប្រកបដោយសមត្ថភាព	២៤	៨៨%
៣. កែលម្អការគ្រប់គ្រងសាលា និងការចូលរួមពីសហគមន៍	១១	១០០%
៤. កែលម្អបរិបទទំនាក់ទំនងអប់រំសរុប (សូចនាករទាំងអស់)	៧០	៩៤%

ផលប៉ះពាល់សង្គម

មានការច្នៃប្រឌិតថ្មីសំខាន់ៗជាច្រើនដែលគម្រោង IBEC បានផ្តល់ដល់ប្រព័ន្ធអប់រំក្នុងការអនុវត្តរយៈពេល៥ឆ្នាំ។ ការច្នៃប្រឌិតថ្មីមួយចំនួនក្នុងចំណោមការច្នៃប្រឌិតថ្មីដែលសំខាន់ជាងគេរួមមានចំណុចដោយដូចខាងក្រោម:

- ការអភិវឌ្ឍកម្មវិធីសិក្សាបំណិនជីវិតជីវភាព និងការយល់ព្រមចិត្តស្តីពីសីលធម៌:** គម្រោងនេះបានអភិវឌ្ឍកម្មវិធីសិក្សាបំណិនជីវិតជីវភាពនិងការយល់ព្រមចិត្តស្តីពីសីលធម៌ ដើម្បីឆ្លើយតបនឹងបញ្ហាដែលបានរកឃើញជាច្រើន។
- ការពង្រឹងសង្គមស៊ីវិល:** កិច្ចខិតខំកសាងស្ថាប័នដៃគូសង្គមស៊ីវិលចំនួន២ដើម្បីទទួលបានការទទួលស្គាល់ពីគណកម្មាធិការសហប្រតិបត្តិការដើម្បីកម្ពុជា (CCC)។
- ការច្នៃប្រឌិតថ្មីនៃការងារសិក្សា និងសិក្សា:** គម្រោង IBEC បានជួយអង្គការ ខេប ក្នុងការបង្កើតសហគ្រាសសង្គមមួយដែលមានឈ្មោះថា **ធនធានសិក្សា** ឬហៅថា **ធនធាន** ដើម្បីធានាបង្កលទ្ធភាពជានិរន្តរភាពក្នុងការបង្កើតសម្ភារៈបង្រៀន និងរៀនដល់សាលារៀនទាំងអស់។
- ការអភិវឌ្ឍគោលវិធីសិក្សាសាលារៀនច្នៃប្រឌិតថ្មី:** គម្រោងនេះបានបង្កើតវិធីសាស្ត្រថ្មីក្នុងការជ្រើសរើសសាលារៀនដោយផ្អែកលើការស្ទង់មតិជារចនាសម្ព័ន្ធនៃផលប្រយោជន៍ និងការលើកទឹកចិត្តរវាងសាលារៀនដែលបានឈរឈ្មោះ។
- ការបង្កើនសិទ្ធិប្រើប្រាស់បច្ចេកវិទ្យាព័ត៌មាន និងសារព័ត៌មាន (ICT):** គម្រោង IBEC បានបញ្ចូលការច្នៃប្រឌិតក្នុងបច្ចេកវិទ្យាដោយដោយផ្ទាល់លើកម្មវិធីសិក្សាសាលារៀននៅជនបទក្នុងប្រទេសកម្ពុជាដោយប្រើប្រាស់ **ឧបករណ៍ស៊ីនក្រាមអិស** នៅសាលារៀនទាំង២៦។
- ការបង្កើនសិទ្ធិសិក្សាសិទ្ធិ:** IBEC គឺជាគម្រោងទឹកដីមួយដែលអភិវឌ្ឍគោលវិធីចូលរួមពាក់ព័ន្ធដល់សាលារៀនដែលផ្អែកលើ **ការប្រឹក្សាអាជីព**។
- ការច្នៃប្រឌិតថ្មីនៃកម្មវិធីសិក្សាសាលារៀន:** ការសម្រេចបានសំខាន់ៗដទៃទៀតរបស់គម្រោង IBEC ក្នុងគុណភាពអប់រំ រួមមានការណែនាំអំពី (i) ថ្នាក់មុខវិជ្ជា (ii) ការផ្តល់ការប្រើប្រាស់បន្ទប់ពិសោធន៍ឱ្យបានកម្រិតអតិបរមា និង (iii) ការប្រើប្រាស់ក្រុមប្រឹក្សាកុមារ និងក្លឹបមុខវិជ្ជាដើម្បីពង្រីកការសិក្សារបស់សិស្ស។
- ការច្នៃប្រឌិតថ្មីនៃកម្មវិធីសិក្សាសាលារៀន:** ចាប់តាំងពីដំណើរការមក គម្រោង IBEC បានស្វែងរកការចូលរួមរបស់ក្រុមប្រឹក្សាឃុំក្នុងការលើកកម្ពស់សេវាអប់រំចំពោះសាលានៅមូលដ្ឋាន។ ដំណើរការចូលរួមនេះពាក់ព័ន្ធការបណ្តុះបណ្តាលសាលារៀនដើម្បីតស៊ូមតិជាមួយក្រុមប្រឹក្សាឃុំ រកការគាំទ្រមូលនិធិពីមូលនិធិវិនិយោគ ដែលបានទទួលពីរដ្ឋាភិបាលថ្នាក់កណ្តាល។ ដូច្នេះ ការបង្កើតទម្លាប់គាំទ្រដល់សាលារៀននៅមូលដ្ឋានទាំងនេះនឹងបន្តដំណើរការបន្ទាប់ពីគម្រោងបញ្ចប់។
- ការបង្កើតសាលារៀនវិទ្យាសាលាស្រូវ:** ជាទូទៅ សាលារៀនដៃគូគឺជាសាលាពិសេសដែលមានការគ្រប់គ្រងដ៏រឹងមាំ មានកម្រិតទុកចិត្តខ្ពស់ក្នុងការវិនិយោគ និងរក្សាតម្រូវការវិនិយោគទាំងនេះបាន។ សាលារៀនដៃគូត្រូវបានទទួលស្គាល់យ៉ាងខ្លាំងពីក្រសួងអប់រំ យុវជន និងកីឡា និងសមាសភាពផ្សេងៗនៃគោលវិធីដែលត្រូវបានដាក់បញ្ចូលទៅក្នុងកំណែទម្រង់អប់រំនាពេលបច្ចុប្បន្ន។
- ការដោះស្រាយបញ្ហាសង្គមស៊ីវិល:** ភាពជោគជ័យដ៏ធំមួយទៀតរបស់គម្រោង IBEC គឺទាក់ទងនឹងការដោះស្រាយបញ្ហាកង្វះគ្រូបង្រៀន។ គោលវិធីនេះគឺផ្អែកលើកម្រិតជ្រើសរើសគ្រូមូលដ្ឋាន កម្រិតអាហារូបករណ៍-សាលាគរុកោសល្យ និងវិក្រិតការខេត្ត និងការប្រើប្រាស់គ្រួសារគមន៍បណ្តុះបណ្តាលអាសន្ន ការជ្រើសរើស និងដាក់បញ្ចូលគ្រូបង្រៀនជាយុទ្ធសាស្ត្រតាមវិធីនេះគឺបានកាត់បន្ថយកម្រិតផលធៀបសិស្ស-គ្រូបាន៨% នៅក្នុងតំបន់គោលដៅ និងគ្រូចំនួន៣៦០នាក់ ត្រូវបានជ្រើសរើសនៅតំបន់ផ្ទាល់។
- ការពង្រឹងសិទ្ធិសិក្សាសិទ្ធិ WASH ដ៏ធំ:** ក្នុងការអនុវត្តរយៈពេល៥ឆ្នាំ គម្រោងនេះបានវិនិយោគក្នុងប្រព័ន្ធ WASH មានទឹកប្រាក់ប្រហែលជា ១លានដុល្លារអាមេរិកនៅសាលារៀនចំនួន២៩០ ដែលផ្តល់ផលដល់សិស្ស និងគ្រូចំនួន ១៣៣.៥៨០នាក់។ ភាគច្រើននៃការវិនិយោគទាំងនេះបានបង្ហាញអំពីរចនាបថថ្មីក្នុងបរិក្ខារ WASH ដូចជា កន្លែងលាងដៃ បង្គន់ដែលមានសោភ័ណភាពរចនាបថទទួលបានដាក់ឱ្យមាននៅក្នុងបរិស្ថានសាលារៀន។
- ការយល់ព្រមចិត្តស្តីពីសីលធម៌:** រាល់លទ្ធផលសម្រេចបាននីមួយៗដូចរៀបរាប់ខាងលើ IBEC សម្រេចបានជាគម្រោងកម្រិតខ្ពស់ដោយមាន **ការយល់ព្រមចិត្តស្តីពីសីលធម៌** ពីអ្នកពាក់ព័ន្ធរបស់ក្រសួងអប់រំ យុវជន និងកីឡានៅក្នុងកម្រិតខ្ពស់បំផុត ដោយសារមានការឯកភាពរហ័សលើកម្មវិធីសិក្សាបំណិនជីវិត និងគោលវិធីសាលារៀនដៃគូ។

កម្មវិធីសាកល្បងទប់ស្កាត់ការបោះបង់ ការសិក្សាសិស្ស (SDPP)

ប្រវត្តិកម្មវិធី

ម្ចាស់ជំនួយ	អង្គការអន្តរជាតិត្រីអេដិវី អាស៊ីអាគ្នេយ៍ អ៊ិនធឺណេស៊ីនណាល (CAI) /USAID
អ្នកទទួលបានផលផ្ទាល់	សិស្ស ៥៩.២៧១នាក់ (ស្រី២៧.៣៤៨) ទទួលបានអន្តរាគមន៍តែមួយ ឬទាំងពីររបស់កម្មវិធី SDPP នៅក្នុងសាលាទទួលបានអន្តរាគមន៍
ថវិកាប្រចាំឆ្នាំ ២០១៤	១.៣១១.៥៤៦.២៩ ដុល្លារអាមេរិក
ថវិកាសម្រាប់អ្នកទទួលបានផលម្នាក់ខេត្តគ្រប់ដណ្តប់	មិនមាន កំឡុងឆ្នាំនេះ ៦ ខេត្ត: (បន្ទាយមានជ័យ ពោធិ៍សាត់ បាត់ដំបង កំពង់ស្ពឺ ព្រៃវែង និងស្វាយរៀង)
ចំនួនស្រុកគ្រប់ដណ្តប់របស់សិក្សាគោលដៅមធ្យមសិក្សាគោលដៅ	៤៥ ស្រុក គ្មាន អនុវិទ្យាល័យ ៣២២ សាលា (២១៥ សាលាទទួលបានអន្តរាគមន៍ និង ១០៧ សាលាប្រៀបធៀប)
កាលបរិច្ឆេទចាប់ផ្តើមគម្រោង	កញ្ញា ២០១០
កាលបរិច្ឆេទបញ្ចប់គម្រោង	បន្តដល់ខែឧសភា ឆ្នាំ២០១៥

បច្ចុប្បន្នភាពគម្រោង

ការសាកល្បងអន្តរាគមន៍ទាំងពីរ

បុគ្គលិកសាលារៀនដែលបានទទួលវគ្គបំប៉នប្រព័ន្ធលើកម្មវិធីជាមុននៅដើមឆ្នាំសិក្សា នៅតែបន្តអនុវត្តប្រព័ន្ធលើកម្មវិធីជាមុននៅក្នុងសាលាទទួលបានអន្តរាគមន៍ទាំង ២១៥ នៅទូទាំងខេត្តគោលដៅនៅឆ្នាំសិក្សា ២០១៣-២០១៤ ដោយផ្តោតលើសេសសល់សិស្សប្រឈមថ្នាក់ទី៧-៩ ជាង ៤០.០០០នាក់។ ការកំណត់សិស្សប្រឈមត្រូវបានបញ្ចប់នៅដើមឆ្នាំសិក្សាសម្រាប់សិស្សថ្នាក់ទី៧ ទី៨ និងសិស្សរៀនចូលដែលត្រូវបានបញ្ជូនទៅក្នុងចំនួនសិស្សដែលត្រូវបានកំណត់ពីឆ្នាំមុន ហើយពួកគេនៅតែបន្តការសិក្សា ដោយប្រើប្រាស់កត្តាបោះបង់ការសិក្សាដែលមានស្រាប់ដូចជា អវត្តមានពីសាលារៀន លទ្ធផលសិក្សាខ្សោយ និងឥរិយាបថក្នុងចំណោមសិស្សផ្សេងទៀត។ សិស្សទាំងនេះបានទទួលការគាំទ្រ និងការតាមដានពីគ្រូទទួលបានបន្តកថ្នាក់ និងបុគ្គលិកសាលារៀនក្នុងការកាត់បន្ថយសិស្សប្រឈមនឹងការបោះបង់ រួមមាន៖ ការពិនិត្យលើលទ្ធផលសិក្សា ទំនាក់ទំនងជាមួយមាតាបិតាសិស្ស ការចុះសួរនាំតាមផ្ទះ ការបង្កើនការយកចិត្តទុកដាក់ក្នុងថ្នាក់រៀន និងកិច្ចប្រជុំគ្រប់គ្រងករណី។ វគ្គបំប៉នប្រព័ន្ធលើកម្មវិធីជាមុនត្រូវបានផ្តល់ដល់សមាជិកសមាគមមាតាបិតាសិស្ស/សហគមន៍នៅគ្រប់ខេត្តគោលដៅ កាលពីខែមករា និងកុម្មៈឆ្នាំ២០១៤។ ការបណ្តុះបណ្តាលផ្តោតលើការកែលម្អជំនាញទំនាក់ទំនង និងសម្របសម្រួលនៅពេលរៀបចំកិច្ចប្រជុំសហគមន៍ដែលបានគ្រោងទុកក្នុងអំឡុងឆ្នាំនេះ ដើម្បីលើកកម្ពស់ការយល់ដឹងអំពីផលប៉ះពាល់នៃសិស្សបោះបង់ការសិក្សា និងលើកទឹកចិត្តឱ្យមាតាបិតាសិស្សគាំទ្រឱ្យកូននៅរៀនបន្ត។ សមាជិកសមាគមមាតាបិតាសិស្សក៏បានចុះសួរនាំយ៉ាងសកម្មទៅដល់ផ្ទះសិស្សអវត្តមាន ឬសិស្សរៀនខ្សោយជាមួយបុគ្គលិកសាលារៀន ឬតែងបន្ទាប់ពីទទួលបានដំណឹងពីសាលារៀន។



ប្រព័ន្ធលើកម្មវិធី
មុន៖ គ្រូទទួលបានបន្តកថ្នាក់ផ្តល់ការគាំទ្រដល់សិស្សប្រឈមនឹងការបោះបង់នៅក្នុងថ្នាក់។

បុគ្គលិក IT របស់គម្រោងនៅតែបន្តជួយដោះស្រាយបញ្ហាកុំព្យូទ័រនៅក្នុងខេត្តនីមួយៗ។ បញ្ហាមួយទាក់ទងនឹងការថែទាំឆ្នាំងថាមពលពន្លឺព្រះអាទិត្យ៖ បុគ្គលិក IT របស់កម្មវិធី SDPP បានធ្វើការជាមួយសាលារៀនដើម្បីសង់ដំណើរដោយប្រើប្រាស់វត្ថុធាតុដើមក្នុងស្រុក ដូចជា ដើមឈើ ដើម្បីឡើងជួតសម្អាតឆ្នាំងថាមពលពន្លឺព្រះអាទិត្យលើដំបូលជាប្រចាំ។

សាលារៀននីមួយៗក្នុងចំណោមសាលាទទួលបានអន្តរាគមន៍ និងសាលាប្រៀបធៀបទាំង៣២ខេត្តទទួលបានប័ណ្ណសរសើរ និងហិបដែលមានស្បៀងរឿងនិទាន និងគតិលោកចំនួន ៨០ក្បាលសម្រាប់សិស្ស ជារង្វាន់ដែលសាលាបានចូលរួមនៅក្នុងគម្រោងនេះក្នុងឆ្នាំសិក្សានេះទៅ។

កម្មវិធីសាកល្បងទប់ស្កាត់សិស្សបោះបង់ការសិក្សា (អេសឌីភីភី) ជាកម្មវិធីពហុប្រទេសដែលមានរយៈពេលបីឆ្នាំ ហើយកម្មវិធីនេះទទួលបានការឧបត្ថម្ភពីទីភ្នាក់ងារសហរដ្ឋអាមេរិកដើម្បីអភិវឌ្ឍន៍អន្តរជាតិ ក្នុងគោលបំណងដើម្បីកាត់បន្ថយអត្រាសិស្សបោះបង់ការសិក្សានៅកម្រិតបឋមសិក្សា និងមធ្យមសិក្សា ។ គម្រោងនេះមានគោលបំណងណែនាំកម្មវិធីផ្អែកលើភស្តុតាងដល់បេសកកម្មរបស់ទីភ្នាក់ងារសហរដ្ឋអាមេរិកដើម្បីអភិវឌ្ឍន៍អន្តរជាតិ និងបណ្តាប្រទេសនានានៅអាស៊ី និងមជ្ឈិមបូព៌ាអំពីការទប់ស្កាត់សិស្សបោះបង់ការសិក្សាដោយសាកល្បងនូវប្រសិទ្ធភាពអន្តរាគមន៍ទប់ស្កាត់សិស្សបោះបង់ការសិក្សានៅក្នុងប្រទេសគោលដៅចំនួនបួន រួមមានប្រទេសកម្ពុជា ឥណ្ឌា តាជីគីស្ថាន និងមីយ៉ាន់ម៉ា។

- កម្មវិធីអេសឌីភីភីត្រូវបានរៀបចំឡើងដើម្បីប្រតិបត្តិការងារក្នុងបីដំណាក់កាល គឺ៖
១. កំណត់ការអនុវត្តកម្មវិធីទប់ស្កាត់សិស្សបោះបង់ការសិក្សានៅសហរដ្ឋអាមេរិក និងប្រទេសកំពុងអភិវឌ្ឍន៍។
 ២. កំណត់ក្រុម ថ្នាក់ និង/ឬតំបន់ភូមិសាស្ត្រដែលរងផលប៉ះពាល់ខ្លាំងបំផុតដោយការបោះបង់ការសិក្សា និងវិភាគលក្ខខណ្ឌ ដែលមានឥទ្ធិពលលើការបោះបង់ការសិក្សា
 ៣. គ្រោងរៀបចំ អនុវត្ត និងវាយតម្លៃលើអន្តរាគមន៍ ដើម្បីឱ្យសិស្សប្រឈមនឹងការបោះបង់នៅបន្តការសិក្សានៅក្នុងតំបន់ដែលរងផលប៉ះពាល់ធ្ងន់ធ្ងរបំផុត។

កម្មវិធីអេសឌីភីភីត្រូវបានអនុវត្តដោយអង្គការអន្តរជាតិត្រីអេដិវី អាស៊ីអាគ្នេយ៍ អ៊ិនធឺណេស៊ីនណាល ហើយអង្គការសកម្មភាពសំរាប់បឋមសិក្សានៅកម្ពុជា (ខេប) កំពុងអនុវត្តកម្មវិធីអេសឌីភីភីក្នុងប្រទេសកម្ពុជា ដោយធ្វើការយ៉ាងជិតស្និទ្ធជាមួយ រដ្ឋាភិបាល និងអ្នកពាក់ព័ន្ធនានា តាមរយៈកិច្ចព្រមព្រៀង និងវិធីសាស្ត្រដែលបានអនុវត្តជាមួយក្រសួងអប់រំ យុវជន និងកីឡា កម្មវិធីអេសឌីភីភី កំពុងធ្វើការជាមួយថ្នាក់ទី៧ ទី៨ និងទី៩ ក្នុងអនុវិទ្យាល័យ៣២២ នៅក្នុងខេត្តចំនួន៦ មានជាអាទិ៍ ខេត្តបន្ទាយមានជ័យ បាត់ដំបង កំពង់ស្ពឺ ព្រៃវែង ពោធិ៍សាត់ និងស្វាយរៀង។ ក្នុងឆ្នាំ២០១១ អ្នកពាក់ព័ន្ធផ្អែកអប់រំសំខាន់ៗបានប្រមូលគំនិតលើការទប់ស្កាត់ការបោះបង់ការសិក្សាតាមរយៈដំណើរការពិគ្រោះយោបល់។ អន្តរាគមន៍ជាអាទិភាពចំនួនពីរ គឺប្រព័ន្ធលើកម្មវិធីជាមុន និងបន្ទប់រៀនកុំព្យូទ័រត្រូវបានបង្កើតឡើងដោយស្របតាមផែនការយុទ្ធសាស្ត្ររបស់ក្រសួងអប់រំ យុវជន និងកីឡា និងភាពដែលអាចយកទៅអនុវត្តបាន។

ប្រព័ន្ធលើកម្មវិធី ១). ប្រើប្រាស់ទិន្នន័យសាលារៀនដែលមានស្រាប់ ដូចជា វត្តមានលទ្ធផលសិក្សា ឥរិយាបថ និងសូចនាករផ្សេងៗទៀត ដើម្បីកំណត់សិស្សប្រឈមនឹងការបោះបង់ការសិក្សា ។ **II).** បង្កើនសមត្ថភាពបុគ្គលិកសាលារៀនដើម្បីដោះស្រាយតម្រូវការរបស់សិស្សប្រឈមនឹងការបោះបង់ និង **III).** ពង្រឹងភាពជាដៃគូរវាងបុគ្គលិកសាលារៀន និងមាតាបិតា/អាណាព្យាបាលសិស្សប្រឈមនឹងការបោះបង់។

បន្ទប់រៀនកុំព្យូទ័រ ដំឡើងបន្ទប់រៀនកុំព្យូទ័រមួយខ្នងស៊ុនខ្លាយអិស "thin-client" ដែលមានតម្លៃថោក ប្រើថាមពលពន្លឺព្រះអាទិត្យនៅក្នុងសាលារៀន និងផ្តល់ការបណ្តុះបណ្តាលជំនាញកុំព្យូទ័រដល់សិស្ស ដើម្បីបង្កើនការយល់ដឹងអំពីតម្លៃ និងអត្ថប្រយោជន៍នៃការនៅរៀនបន្ត។

សម្ភារៈផ្សព្វផ្សាយទប់ស្កាត់សិស្សបោះបង់ការសិក្សាក្នុងប្រព័ន្ធលើកម្មវិធី រួមមានប្រតិទិន ស្បៀងភោកត្រាប្រចាំថ្ងៃ និងបង្ហាញត្រូវបានបោះពុម្ពរួចរាល់។ ផ្ទាំងរូបភាពដែលមានសារៈទប់ស្កាត់សិស្សបោះបង់ការសិក្សាត្រូវបានរៀបចំជាថ្មីដោយមានសេចក្តីណែនាំសំខាន់ៗអំពីការប្រើប្រាស់ និងត្រូវបានចែកចាយជាផ្ទាំងរូបភាពចុងផ្តុំជាកងសម្រាប់បញ្ជូនដាក់លើតុដែលងាយស្រួលលើកដាក់ពីកន្លែងមួយទៅកន្លែងមួយ។ សម្ភារៈទាំងអស់នេះត្រូវបានចែកចាយដល់សាលាទទួលបានអន្តរាគមន៍ទាំង២១៥។

សិស្សថ្នាក់ទី៧-៩ជាង៣៨.០០០នាក់នៅក្នុងសាលារៀនទាំង៣២ខេត្ត ដែលទទួលបានបន្ទប់រៀនកុំព្យូទ័រពាក់ដោយកម្មវិធី SDPP ទូទាំងខេត្តគោលដៅ អាចសិក្សាជំនាញកុំព្យូទ័រតាមកម្មវិធីសិក្សា OpenOffice របស់ក្រសួងអប់រំ យុវជន និងកីឡារយៈពេលពីរម៉ោងក្នុងមួយសប្តាហ៍។ គម្រោងនេះបានបន្តផ្តល់វគ្គបំប៉នដល់គ្រូបង្រៀន និងនាយកសាលាដោយផ្តោតសំខាន់ទៅលើការថែទាំបច្ចេកវិទ្យាព័ត៌មាន (IT) ឱ្យមាននិរន្តរភាព។

“ កម្មវិធីអភិវឌ្ឍន៍ផ្នែកលើកស៊ូតាង ”

ក្រសួងអប់រំ យុវជន និងកីឡា គាំទ្រអន្តរាគមន៍ និងការវាយតម្លៃបច្ចេកទេស

គណៈកម្មការសម្របសម្រួលរបស់ក្រសួងអប់រំ យុវជន និងកីឡាបានជួបប្រជុំជាមួយបុគ្គលិកគម្រោងជាច្រើនលើកនៅក្នុងឆ្នាំនេះ ដើម្បីធ្វើបច្ចុប្បន្នភាពអំពីវិធានការរបស់កម្មវិធី និងផ្តល់ការគាំទ្រចំពោះការអនុវត្តកម្មវិធីនេះ។ ដោយជំរុញឱ្យមានភស្តុតាងមួយចំនួនអំពីផលប៉ះពាល់លើការកាត់បន្ថយសិស្សបោះបង់ការសិក្សា និងការអង្កេតតាមរយៈទស្សនកិច្ចសាលារៀន សមាជិកគណៈកម្មការសម្របសម្រួលបានធ្វើការជាមួយក្រុមការងារដើម្បីអភិវឌ្ឍន៍ និងទទួលបានការព្រមព្រៀងពីក្រសួងអប់រំ យុវជន និងកីឡា អំពីគោលការណ៍ណែនាំស្តីពីការអនុវត្តអន្តរាគមន៍ប្រព័ន្ធលើកស៊ូតាង និងបន្ទប់រៀនកុំព្យូទ័របន្ទាប់ពីកម្មវិធី SDPP ចប់។ ពួកគេក៏បានចូលរួមក្នុងសកម្មភាពផ្សេងៗរបស់កម្មវិធី SDPP ដូចជា កិច្ចប្រជុំ និងការបណ្តុះបណ្តាល ការផ្តល់ការគាំទ្រ និងការណែនាំ។

វគ្គប្រមូលទិន្នន័យមួយផ្សេងទៀតសម្រាប់វាយតម្លៃផលប៉ះពាល់របស់គម្រោងត្រូវបានបញ្ចប់សម្រាប់សាលារៀនទាំង ៣២២ ដោយបានប្រមូលទិន្នន័យស្តីពីសម្ភារបរិក្ខារសាលារៀន របាយការណ៍អវត្តមាន លទ្ធផលសិក្សា និងគិរិយាបថរបស់សិស្សសម្រាប់សិស្សជាង ១១០.០០០ នាក់ ជាមួយនឹងបទសម្ភាសន៍សិស្ស ៨.៧៨០ នាក់ និងបទសម្ភាសន៍គ្រូបង្រៀន ៣.៥៧៣ នាក់ ស្តីពីគិរិយាបថ និងការអនុវត្តទាក់ទងនឹងសិស្សបោះបង់ការសិក្សា។ ក្រុមការងារអង្គការ ខេប បានត្រួតពិនិត្យការអនុវត្តគម្រោងពីរនៅសាលាទទួលបានអន្តរាគមន៍ដើម្បីធានាថា កម្មវិធីនេះកំពុងត្រូវបានអនុវត្តតាមការគ្រោងទុក និងធានាថា គ្មានការចម្លងការអនុវត្តគម្រោងនៅក្នុងសាលាប្រៀបធៀប។ បទសម្ភាសន៍ជាក្រុម (FGI) ត្រូវបានធ្វើជាមួយអ្នកឆ្លើយសំណួរជាង ៤០០ នាក់ រួមមានសិស្ស មាតាបិតាសិស្ស បុគ្គលិកសាលារៀន និងសមាជិកសហគមន៍មកពីសាលាទទួលបានអន្តរាគមន៍ដើម្បីបំពេញបន្ថែមទិន្នន័យដែលទទួលបានតាមរយៈការសិក្សាវាយតម្លៃផលប៉ះពាល់ និងជូនដំណឹងអំពីការកែលម្អគម្រោងអន្តរាគមន៍របស់កម្មវិធី SDPP សម្រាប់ឱ្យរដ្ឋាភិបាល និងអ្នកផ្សេងទៀតប្រើប្រាស់នាពេលអនាគត និងបង្ហាញនូវអ្វីដែលអាចបន្តនិរន្តរភាពបាន។



៦ កងទុល អ៊ឹម ភុច រដ្ឋលេខាធិការក្រសួងអប់រំ យុវជន និងកីឡា កំពុងសំរោះសំណាលជាមួយសិស្សដែលកំពុងរៀនជំនាញកុំព្យូទ័រនៅក្នុងបន្ទប់រៀនកុំព្យូទ័រមួយក្នុងចំណោមបន្ទប់រៀនកុំព្យូទ័រជាច្រើនរបស់កម្មវិធី SDPP ។

បុគ្គលិកជាតិខ្ពស់ពីររូបរបស់កម្មវិធី SDPP បានចូលរួមសន្និសីទអប់រំអន្តរជាតិ (CIES) ដែលបានធ្វើឡើងនៅទីក្រុងតូរ៉ូនតូ ប្រទេសកាណាដា ដោយបង្ហាញពីការចូលរួមរបស់សហគមន៍កម្ពុជាដើម្បីទប់ស្កាត់សិស្សបោះបង់ការសិក្សានៅក្នុងគម្រោង SDPP។

ការបញ្ជូនបណ្តាលសាលារៀន និងសហគមន៍ដើម្បីគាំទ្រដល់សិស្សប្រឈមនឹងការបោះបង់ការសិក្សាក្នុងឆ្នាំ ២០១៣-១៤	ខេត្ត						សរុប
	បាត់ដំបង	បន្ទាយមានជ័យ	ពោធិ៍សាត់	កំពង់ស្ពឺ	ព្រៃវែង	ស្វាយរៀង	
រដ្ឋប័ណ្ណប្រព័ន្ធលើកស៊ូតាង និងបន្ទប់រៀនកុំព្យូទ័រ							
ក្រុមទទួលបន្ទុកថ្នាក់/នាយកសាលាប្រព័ន្ធលើកស៊ូតាង	៣៧២ (ស្រី១៨)	២៦០ (ស្រី១៣៣)	២៣៦ (ស្រី១០៨)	៣១៧ (ស្រី៩០)	៤១២ (ស្រី១៤២)	៣៤៥ (ស្រី៧០)	១៩៤២ (ស្រី៧៣០)
គ្រូកុំព្យូទ័រ/នាយកសាលា	១១៣ (ស្រី៣១)	៨៤ (ស្រី១៥)	៩០ (ស្រី១៥)	១១១ (ស្រី១១)	១២០ (ស្រី១៨)	១២៥ (ស្រី៨)	៦៤៣ (ស្រី៩៨)
មន្ត្រី POE/DOE	២១ (ស្រី៤)	១៥	១៥	១២	២០ (ស្រី១)	១៧ (ស្រី៣)	១០០ (ស្រី៨)
មន្ត្រីក្រសួងអប់រំ យុវជន និងកីឡា	៣	៥	៥	២	៤	៤ (ស្រី២)	២៣ (ស្រី២)
សរុប	៥០៩ (ស្រី២១៥)	៣៦៤ (ស្រី១៤៧)	៣៤៦ (ស្រី១២៣)	៤៤២ (ស្រី១០១)	៥៥៦ (ស្រី១៦០)	៤៩១ (ស្រី៨៣)	២៧០៨ (ស្រី៨២៩)
រដ្ឋប័ណ្ណសមាគមមាតាបិតាសិស្ស/សហគមន៍នៅលើប្រព័ន្ធលើកស៊ូតាង							
អ្នកចូលរួមទាំងអស់	១៥៩ (ស្រី៣៨)	១១៧ (ស្រី១៥)	១១៨ (ស្រី១០)	១៦៧ (ស្រី១៣)	១៨៨ (ស្រី១៤)	១៨២ (ស្រី១៩)	៩៣១ (ស្រី១១៣)
សរុបរដ្ឋប័ណ្ណបណ្តុះបណ្តាលទាំងអស់	៦៦៨ (ស្រី២៦០)	៤៨១ (ស្រី១៦២)	៤៦៤ (ស្រី១៣៣)	៦០៩ (ស្រី១១៤)	៧៤៤ (ស្រី១៧៥)	៦៧៣ (ស្រី១០២)	៣៦៣៩ (ស្រី៩៤១)

លទ្ធផលអន្តរាគមន៍ប្រព័ន្ធលើកស៊ូតាង និងបន្ទប់រៀនកុំព្យូទ័រតារាងខាងក្រោមនេះរំលែចេញនូវសកម្មភាពសំខាន់ៗដែលត្រូវបានអនុវត្តនៅសាលារៀន និងសហគមន៍នៅក្នុងខេត្តគោលដៅទាំង៦ក្នុងឆ្នាំសិក្សា២០១៣-១៤៖



វគ្គប័ណ្ណបន្ទប់រៀនកុំព្យូទ័រ អ្នកបណ្តុះបណ្តាលរបស់ក្រសួងអប់រំ យុវជន និងកីឡា កំពុងពិធីប្រជុំរៀនកុំព្យូទ័រដល់គ្រូកុំព្យូទ័រ

សកម្មភាពសាលារៀន/សហគមន៍នៅក្នុងខេត្តគោលដៅទាំង៦	សរុប ឆ្នាំ២០១៣-១៤
ចំនួនការហៅទូរស័ព្ទដោយសាលាទៅមាតាបិតាសិស្ស	១១.៨៤២
ចំនួនលិខិតផ្ញើទៅមាតាបិតាសិស្សថ្នាក់ទី៧-៩ ដែលអវត្តមាន៣ថ្ងៃ	៩.៤១៩
ចំនួនលិខិតផ្ញើទៅមាតាបិតាសិស្សថ្នាក់ទី៧-៩ ដែលអវត្តមាន១០ថ្ងៃ	១.៩៦៤
ចំនួនកិច្ចសន្យាចូលរួមដែលចុះហត្ថលេខាដោយមាតាបិតា និងសិស្ស	១.៦៦៤
ចំនួនការចុះសួរនាំដល់ផ្ទះដោយសាលារៀន/សហគមន៍ (រួមមានការចុះសួរនាំអ្នកឃើញអ្នកផ្សេងទៀត)	៤៤.០៧២
ចំនួនកិច្ចប្រជុំសហគមន៍ (ជាមធ្យមសាលាសិស្សមួយមានកិច្ចប្រជុំចំនួន ៣ដង តាមការគ្រោងទុករបស់កម្មវិធី)	៦៤១
ចំនួនសរុបអ្នកចូលរួមក្នុងកិច្ចប្រជុំសហគមន៍ (ជាមធ្យម មានអ្នកចូលរួម ៣៩នាក់នៅក្នុងកិច្ចប្រជុំសិស្សមួយ ក្នុងនោះមានស្ត្រីជាង៥០ភាគរយ)	២៤.៧៣៥ (ស្រី១២.៤៥៥)
ចំនួនការហៅទូរស័ព្ទចេញដើម្បីដោះស្រាយបញ្ហាក្នុងដំណើរការបន្ទប់រៀនកុំព្យូទ័រ (រួមទាំងបញ្ហាជាមួយទូរស័ព្ទដែលឧបត្ថម្ភដោយកម្មវិធី SDPP ដើម្បីទាក់ទងជាមួយមាតាបិតាសិស្សប្រឈមនឹងការបោះបង់ការសិក្សា)	៥៧៣
ចំនួនទស្សនកិច្ចសាលារៀនដោយការិយាល័យអប់រំស្រុក	៩៣៧
ចំនួនទស្សនកិច្ចសាលារៀនដោយមន្ទីរអប់រំខេត្ត	៩៧

ប្រភពកម្មវិធី

ម្ចាស់ជំនួយ	អង្គការអ្នកទ្រឹក្រុមហ៊ុន Flight Center សមាគមនីចិន មូល- និធិ Breteau Foundation, ម្ចាស់ជំនួយឯកជន, ក្រុមហ៊ុន Apple Corporation
អ្នកទទួលបានផល	<ul style="list-style-type: none"> • សិស្សថ្នាក់ទី ៧-៩ ចំនួន ១.៨២៨នាក់ (ស្រី៨៨៩នាក់) • គ្រូបង្រៀនថ្នាក់ទី ៧-៩ ចំនួន៧៨នាក់ (ស្រី ៣៩នាក់) • គណៈគ្រប់គ្រងសាលារៀនចំនួន១៣នាក់ (ស្រី២នាក់)
ថវិកាប្រចាំឆ្នាំ ២០១៤	១១០.៦៨៣,២៣ ដុល្លារអាមេរិក
ថវិកាសម្រាប់អ្នកទទួលបានផល	៥៧ ដុល្លារអាមេរិក
ខេត្តគ្របដណ្តប់	កំពង់ចាម និងត្បូងឃ្មុំ
ចំនួនស្រុកគ្របដណ្តប់	៣ ស្រុក
មធ្យមសិក្សាគោលដៅ	៣ វិទ្យាល័យ
កាលបរិច្ឆេទចាប់ផ្តើមគម្រោង	ខែមករា ឆ្នាំ២០១១
កាលបរិច្ឆេទបញ្ចប់គម្រោង	ខែកញ្ញា ឆ្នាំ២០១៦

បច្ចុប្បន្នភាពគម្រោង

គម្រោងសាលារៀនដៃគូឡើងនេះបានបញ្ចប់កម្មវិធីផ្គត់ផ្គង់ថវិកាតាមជុំរយៈ
ពេល៣ឆ្នាំ និង៩ខែ ដោយផ្តល់ឱកាសដល់សិស្សស្រីមួយរយៈកាលដើម្បីបញ្ជូនទៅ
សម្ព័ន្ធ និងប្រើប្រាស់ប្រាក់ចំណូលនៃការវិនិយោគវិលជុំទៅលើជំនួយបច្ចេកទេស និង
សម្ភារៈនៅក្នុងសាលារៀនគោលដៅទាំងបី។ គម្រោងសាលារៀនដៃគូមានលក្ខ-
ណៈប្លែកតែមួយគត់ក្នុងចំណោមគម្រោងនានាគឺថ្លៃដោយអង្គការ ខេប ដោយ
បង្ហាញឱ្យឃើញនូវការផ្លាស់ប្តូរយ៉ាងខ្លាំងលើផ្នែកអភិបាលកិច្ចសាលារៀនដោយ
រំលេចកាន់តែច្បាស់នូវតួនាទីវិស័យឯកជនក្នុងដំណើរការគ្រប់គ្រងសាលារៀន
(ឧ. ក្រុមប្រឹក្សាភិបាលមានសមាសភាពពីដៃគូឯកជន។ ក្នុងន័យនេះគម្រោងបាន
ធ្វើការពិសោធន៍យ៉ាងស្នាហាប់អំពីភាពជាដៃគូរវាងរដ្ឋ និងឯកជន (PPP) ដែល

សនិទានភាពនៃកម្មវិធី

គម្រោងសាលារៀនដៃគូស្វែងរកការកម្មវិធីអភិវឌ្ឍច្រើន
ផ្នែកនៅក្នុងសាលារៀនរដ្ឋស្រស់ស្អាតលើលក្ខណៈសម្បត្តិអំណោ-
យផលសម្រាប់កម្មវិធីអភិវឌ្ឍក្នុងការប្រើប្រាស់ជំនួយបច្ចេក-
ទេស។ គម្រោងមិនមែនត្រឹមតែផ្តល់ជំនួយបច្ចេកទេសពេញ
លេញដល់សាលារៀនគោលដៅដែលមានសក្តានុពល
សម្រាប់ការអភិវឌ្ឍប៉ុណ្ណោះទេ តែបានសង្កត់ធ្ងន់ទៅលើវិធាន
សម្ព័ន្ធអភិបាលកិច្ច ជាពិសេស ដែលជាកត្តាធានាការប្រើប្រាស់
ធនធានទាំងនេះ ព្រមទាំងប្រាក់លើកទឹកចិត្តតាមការបំពេញ
ភារកិច្ចសម្រាប់គ្រូបង្រៀនអាស្រ័យលើកិច្ចការបន្ថែមជាក់
ស្តែងឱ្យមានប្រសិទ្ធភាព និងគណនីយភាព (ឧ.ការរៀបចំ
គម្រោង ទាក់ទងនឹងការសិក្សាបែបសហការ ការផ្តល់ការ
ប្រឹក្សាអាជីព ដឹកនាំក្លឹបសិក្សា ។ល។) កម្មវិធីអភិវឌ្ឍពីរច្រកនេះ
បង្ហាញពីភាពជាដៃគូរវាងរដ្ឋ និងឯកជនក្នុងការគ្រប់គ្រង
សាលារៀនរដ្ឋចំនួនបីដោយមន្ទីរ អយក ខេត្ត ដោយសហការ
យ៉ាងជិតស្និទ្ធជាមួយតួអង្គការមិនមែនរដ្ឋក្នុងមូលដ្ឋាន (ឧ.
អង្គការខេប)។

ភាពជាដៃគូនេះត្រូវបានដៃគូអភិវឌ្ឍភាគច្រើនចៀសវាង ដោយសារមិនចង់
ប្រឈមនឹងហានិភ័យ និងភាពចម្រូងចម្រាស។ ដោយសារដំណាក់កាលទីមួយ
បានបញ្ចប់ និងដំណាក់កាលទី២ចាប់ផ្តើមមានសមិទ្ធផលលេចធ្លោជាច្រើនក្នុង
កម្រិតអ្នកតាក់តែងនយោបាយដោយទទួលបាននូវការទទួលស្គាល់យ៉ាងពេញ
លេញពីក្រសួងអប់រំ យុវជន និងកីឡា។ ការអភិវឌ្ឍទាំងអស់នេះបានលេចចេញ
ជារូបរាងខណៈដែលដំណាក់កាលទី២បានចាប់ផ្តើមកាលពីខែតុលា ឆ្នាំ២០១៤
កន្លងទៅដោយមានឱកាសជាច្រើនសម្រាប់ធានានិរន្តរភាពនៃជំនួយគាំទ្រតាម
រយៈកាលលេចចេញនូវក្របខ័ណ្ឌគោលនយោបាយជុំវិញមូលនិធិសមមធ្យម និងការ
ទទួលយកការសាកល្បងការបង្កើនសាលាដោយស្ម័គ្រចិត្តនៅក្នុងសាលារៀនរដ្ឋ។

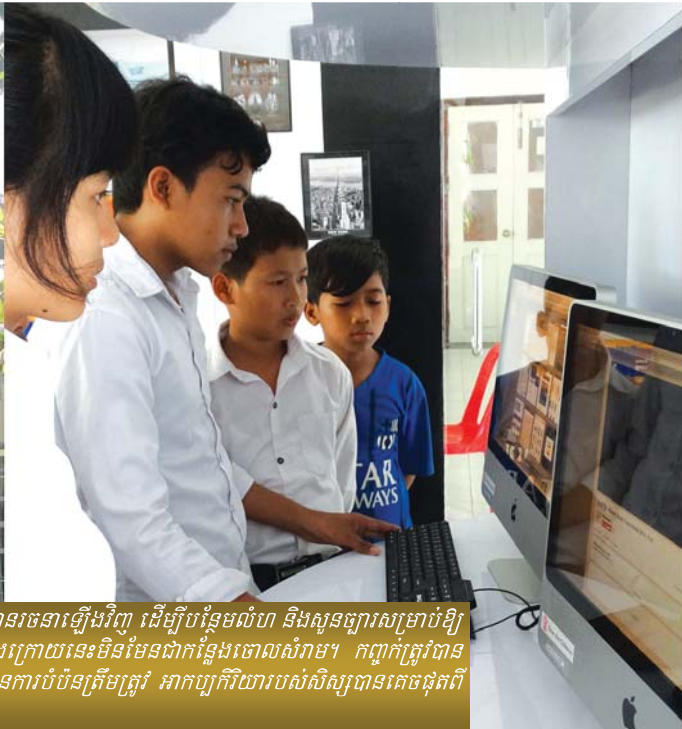

ការពិសោធន៍នៃបទដ្ឋានបណ្តុះបណ្តាលសាលារៀនដៃគូ លំហូរបច្ចុប្បន្នសាលារៀនរបស់គម្រោងត្រូវបានរចនាឡើងវិញ ដើម្បីបន្ថែមលំហូរ និងស្ថានភាពសម្រាប់ឱ្យ
សិស្សសិក្សា។ ផ្នែកខាងក្រោយនៃអគារនីមួយៗក៏បានបន្ថែមប្រគល់ចេញផងដែរ ដើម្បីឱ្យផ្នែកខាងក្រោយនេះមិនមែនជាកន្លែងចោលសំរាម។ កញ្ចក់ត្រូវបាន
ជ្រើសរើសជាសម្ភារៈសំខាន់សម្រាប់ម៉ូតូអគារ ដូចដែលបានប្រើជាម៉ូតូអគារជាតិ។ ដោយមានការបំប៉នត្រឹមត្រូវ អាចប្តូរកិច្ចការរបស់សិស្សបានតែចម្លែកពី
គ្រោះថ្នាក់នានាបាន។

“សាលារៀនរដ្ឋដែលមានស្តង់ដារកម្ពុជា”

សាលារៀននឹងផ្តល់ជូន៖

សម្រាប់ប្រវត្តិអប់រំដូចជា៖

- មណ្ឌលកុំព្យូទ័រ ICT សម្រាប់សិស្សថ្នាក់ទី៤ដល់ទី១០
- បន្ទប់ពិសោធន៍វិទ្យាសាស្ត្រ
- បណ្ណាល័យ និងមណ្ឌលព័ត៌មានដែលឧបវណ្ណអេឡិចត្រូនិចចំលែកសម្រាប់សិស្សថ្នាក់ទី១ដល់ទី៣

• បន្ទប់ពិសេសសម្រាប់សិស្សថ្នាក់ដំបូងផ្នែកភាសាខ្មែរ
វិធីសាស្ត្រ និងអង្គការវិនិច្ឆ័យ
 គ្រូបង្រៀននៅសាលាអនុវត្តប្រើប្រាស់វិធីបង្រៀនទំនើប ក្នុងការបង្រៀនកូនចៅលោកអ្នកម្តងម្កាង ការសិក្សាបែបសហការ ការងារគម្រោង និងការសិក្សាបែបស្ថាបនាជាដើម។ សាលាក៏ផ្តល់ការគាំទ្រក្នុងមុខវិជ្ជាវិទ្យាសាស្ត្រ ក្លឹបនិពន្ធ ក្លឹបប្រតិបត្តិសាស្ត្រ ក្លឹបភាសាអង់គ្លេស ក្លឹបកាយនូ និងក្លឹបមុខវិជ្ជាផ្សេងទៀត។

សេវាសិក្សាបន្ថែម៖

- បណ្តុះបណ្តាល
- ជំនាញខ្មែរនិយម (ហៃដ្រូប៊ូនិក)
- កម្មវិធីទស្សនកិច្ចសិក្សា
- សិក្សាភាសាចិន
- ការប្រឹក្សាអាជីព
- ការចិញ្ចឹមត្រី និងកង្កែប



ការសន្ទនាប្រចាំសាលាសម្រាប់គ្រូបង្រៀនចៅលោកអ្នក...

សាលាសន្យាថា...

- មិនអនុញ្ញាតឱ្យគ្រូបង្រៀនគ្រប់គ្រងក្នុងថ្នាក់សិក្សាផ្លូវការឡើយ
- មិនអនុញ្ញាតឱ្យគ្រូបង្រៀនលក់ទំនិញនៅក្នុងថ្នាក់រៀនជាប់ខាត
- ជូនដំណឹងមាតា បិតាសិស្សជាទៀងទាត់អំពីការសិក្សារបស់កូន និងពេលវេលាអនុវត្តការងារសាលា។
- តាមការសម្រេចសម្រាប់គ្រូបង្រៀនសិស្សទាំងអស់គ្នាគ្រប់ទិដ្ឋភាព និងផ្តល់អាទិភាពលើសកម្មភាពរៀនសូត្រ។
- មិនមានការបង់ថ្លៃវិញ្ញាសាប្រឡងប្រចាំខែឡើយ
- មិនអនុញ្ញាតឱ្យមានការដាក់ទណ្ឌកម្មសិស្សបែបហិង្សា

ដើម្បីរក្សាឱ្យបាននូវស្តង់ដាររបស់សាលា យើងសូមស្នើការជួយគាំទ្រពីមាតា បិតាសិស្សដូចតទៅ៖

- ស្ម័គ្រចិត្តបង់វិភាគទានចំនួន\$65/ឆ្នាំ (\$32.50 ក្នុង១ឆមាស) ដើម្បីបង្កើនប្រាក់ចំនូលគ្រូបង្រៀន និងថែទាំសាលា និងបរិវារ (សម្រាប់សិស្សចុះឈ្មោះថ្មីតែប៉ុណ្ណោះ)
- ចូលរួមកិច្ចប្រជុំជាមួយសាលាជាទៀងទាត់ ដើម្បីស្តាប់របាយការណ៍ និងការប្រើប្រាស់ថវិកាចំណូលសាលាពីគ្រូបង្រៀន។

ការសន្ទនាដល់សិស្សក្រីក្រ

ក្នុងឆ្នាំសិក្សា២០១៤-២០១៥ នេះ សាលានឹងទទួលសិស្សថ្មីចំនួន១៤០នាក់។ សាលានឹងទុកនូវកន្លែង៥០% មិនបង់ថ្លៃសម្រាប់សិស្សក្រីក្រ តែត្រូវមានការបញ្ជាក់ពីចំណូលគ្រួសារ។

សេចក្តីប្រកាស និងការប្តេជ្ញាចិត្ត

សាលាអនុវត្តប្រើប្រាស់ ផែន កំពង់ចាមបានធ្វើការសន្យាជាសាធារណៈចំពោះសហគមន៍ក្នុងការធានាគុណភាព និងអភិបាលកិច្ចល្អ។



ការបង្កើតកម្មវិធីវិនិច្ឆ័យនៅក្នុងសាលា៖

នេះជាលើកទី១ក្នុងប្រវត្តិសាស្ត្រនៃប្រព័ន្ធអប់រំសាធារណៈ ដែលអង្គការខេបបង្កើតដោយជោគជ័យនូវគំរូមួយនៃអភិបាលកិច្ចសាលារៀនដោយលុបបំបាត់នូវការបង់ថ្លៃក្រោមឥរិយាបថសម្រាប់ការរៀនគូ ដែលនាំដល់ការរើសអើងចំពោះសិស្សក្រីក្រហើយបានបង្វែរធនធានក្នុងមូលដ្ឋានមិនឱ្យចូលរួមការអភិវឌ្ឍសាលារៀន។ អង្គការខេប បានទទួលការអនុញ្ញាតពីមាតាបិតាសិស្ស និងក្រសួងក្នុងការចាប់ផ្តើមអនុវត្តប្រព័ន្ធបង់ថ្លៃសិក្សាដោយស្ម័គ្រចិត្តសម្រាប់គ្រួសារមានជីវភាពធូរធារនៅក្នុងសាលាអនុវត្ត ដែលបានផ្តល់ថវិកាលើកចិត្តដល់គ្រូបង្រៀនដែលបំពេញការងារបានល្អ។ ថ្លៃសិក្សានេះត្រូវបានលើកលែងចំពោះសិស្សក្រីក្រ។ គ្រូបង្រៀនបានយល់ព្រមបញ្ឈប់រាល់សកម្មភាពរៀនគូហើយជំនួសវិញដោយដោយថវិកាលើកទឹកចិត្ត។ វាក៏ជាលើកទី១ក្នុងប្រវត្តិសាស្ត្រនៃប្រព័ន្ធសាលារៀនរដ្ឋដែរ ដែលសិស្សក្រីក្រនៅសាលាអនុវត្តទទួលបានការអប់រំដែលមានគុណភាពខ្ពស់ដោយឥតគិតថ្លៃពិតប្រាកដ មិនដូចនៅសាលារៀនភាគច្រើនដទៃទៀត ដែលការអប់រំជាផ្លូវការគិតគិតថ្លៃ តែជាកន្លែងដែលសិស្សគ្រប់រូបគ្រប់បង់ថ្លៃទៅវិញ។ ខេបតែងតែជូនដំណឹងដល់ក្រសួងនូវគ្រប់សកម្មភាពទាំងអស់នេះ និងសង្ឃឹមថានឹងធ្វើការជាមួយរដ្ឋាភិបាលដើម្បីចម្លងតាមគំរូនេះទៅអនុវត្តក្នុងសាលារៀនដទៃទៀត។



សកម្មភាពក្នុងកម្មវិធីផ្តល់ប្តូរឧបត្ថម្ភដោយប្រើប្រាស់សិស្សខ្មែរធ្វើសកម្មភាពក្រុមក្នុងកម្មវិធីបង្ហាញ(ខាងលើ)

ផលជះរបស់គម្រោង

គម្រោងសាលារៀនដែលបានកំណត់សូចនាករចំនួន៣០ធ្វើជាមូលដ្ឋានសម្រាប់ការត្រួតពិនិត្យ និងកំណត់ជោគជ័យរបស់ខ្លួន។ សូចនាករមួយចំនួនផ្នែកលើទិន្នផល (ឧ.ការបង្កើតក្រុមប្រឹក្សាកុមារ ការបំពេញការងារវាយតម្លៃពីភ្នាក់ងារខាងក្រៅគម្រោង។ល។) ចំណែកសូចនាករដទៃទៀតទាក់ទងនឹងលទ្ធផលការងារតែមានកម្រិតខ្ពស់ (ឧ.ផលជះលើគោលនយោបាយ ការកាត់បន្ថយអត្រាបោះបង់ការសិក្សា។ល។) នៅដំណាក់កាលបញ្ចប់ គម្រោងសម្រេចបានស្តង់ដារសូចនាករចំនួន២៧ (ដោយនៅសល់១០%) ឬសម្រេចបាន៩០% នៃសូចនាករសរុប។ សមិទ្ធផលលេចធ្លោគួរឱ្យកត់សម្គាល់បានឆ្លុះឱ្យឃើញនូវវឌ្ឍនភាពនៃឥរិយាបថរបស់សិស្សចំពោះការសាលារៀន ការថយចុះ៦៦%នៃអត្រាបោះបង់ការសិក្សាការបង្កើតក្រុមប្រឹក្សាភិបាលប្រកបដោយប្រសិទ្ធភាព ការចូលប្រើប្រាស់បន្ទប់វិទ្យាសាស្ត្រ និងបន្ទប់បច្ចេកវិទ្យាព័ត៌មានយ៉ាងច្រើនសន្ធឹកសន្ធាប់ និងការផ្លាស់ប្តូរយ៉ាងច្រើនចំពោះការដាក់បញ្ចូលក្នុងគោលនយោបាយថ្នាក់ជាតិ។



ការប្រើប្រាស់មាតាបិតាសិស្សច្រើនជាងការពឹងទុក ក្រុមមាតាបិតាសិស្សកំពុងបំពេញបែបបទចុះឈ្មោះឱ្យកូនចៅនៅក្នុងសាលាអនុវត្ត ដែលមានការពិសោធប្រព័ន្ធអភិបាលកិច្ចល្អ និងចាប់ផ្តើមអនុវត្តកម្មវិធីបង់ថ្លៃសិក្សាសម្រាប់សិស្សរដ្ឋ។

ប្រភពកម្មវិធី

ម្ចាស់ជំនួយ	មូលនិធិ Breteau Foundation
អ្នកទទួលបានផលផ្ទាល់	១.០១៧នាក់ (ស្រី ៤៩៣នាក់)
ថវិកាប្រចាំឆ្នាំ ២០១៣	១៦.៤៥០ ដុល្លារអាមេរិក
ថវិកាសម្រាប់អ្នកទទួលបានផលម្នាក់	១៦,១៨ ដុល្លារអាមេរិក
ខេត្តគ្របដណ្តប់	ខេត្តចំនួន ១ (កំពង់ចាម)
ចំនួនស្រុកគ្របដណ្តប់	ស្រុកចំនួន ១ (ជើងព្រៃ)
មធ្យមសិក្សាគោលដៅ	ចំនួន ១ (វិ. ហ៊ុន សែន ស្ពាន់)
កាលបរិច្ឆេទចាប់ផ្តើមគម្រោង	ឆ្នាំ២០១៣
កាលបរិច្ឆេទបញ្ចប់គម្រោង	ឆ្នាំ២០១៦

មធ្យមសិក្សាគោលគម្រោង

បន្ទប់ព្យាបាលសិស្សបានចាប់ផ្តើមដំណើរការនៅខែកញ្ញា ឆ្នាំ២០១៣ នៅវិទ្យាល័យ ហ៊ុន សែន ស្ពាន់។ នេះជាសមិទ្ធិផលលេចធ្លោមួយដែលបានបង្ហាញឱ្យឃើញកម្រិតថ្មីមួយនៃកម្មវិធីសាលាកុមារមេត្រី ព្រោះកម្មវិធីនេះជាគំនិតផ្តួចផ្តើមទាំងស្រុងដោយក្រុមប្រឹក្សាកុមារ។ ក្នុងន័យនេះ វាបានឆ្លុះឱ្យឃើញទង្វើជាគំរូនៃភាពម្ចាស់ការរបស់សាលា និងសេចក្តីក្លាហាននៃការផ្តួចផ្តើមគំនិតថ្មី។ ក្នុងដំណាក់កាលពីរខែដំបូង មានសិស្ស គ្រូបង្រៀន និងបុគ្គលិកសាលារៀនសរុប២៧០នាក់ទទួលបានសេវាសុខភាពពីបន្ទប់សង្គ្រោះបឋមរបស់សាលា។ ដោយមានបន្ទប់ព្យាបាលនេះ កិត្តិយសសាលាបានលឿនឡើងយ៉ាងឆាប់រហ័សនៅក្នុងសហគមន៍ ហើយមន្ទីរ.អយកខេត្តបានជ្រើសរើសវិទ្យាល័យ ហ៊ុន សែន ស្ពាន់ ឱ្យធ្វើបង្ហាញអំពីបទពិសោធរបស់ខ្លួនក្នុងការអនុវត្តគំនិតផ្តួចផ្តើមនៃការអប់រំក្នុងភាពជាដៃគូជាមួយគម្រោងសាលារៀនដៃគូនៅក្នុងកម្មវិធីសន្តិភាពអប់រំប្រចាំឆ្នាំដើម្បីធ្វើការអភិវឌ្ឍនៅឆ្នាំបន្ត។



សេវាកម្មសុខភាពថ្មី៖ គិលានុបដ្ឋាយិកាថ្មីប្រចាំសាលាកំពុងព្យាបាលសិស្សរងរបួសក្នុងសកម្មភាពកាយសិក្សា

សនិទានភាពនៃកម្មវិធី

ដោយប្រកាន់ខ្ជាប់នូវវិធីសាស្ត្រអនុវត្ត ដែលលើកកម្ពស់ការអភិវឌ្ឍអ្នកពាក់ព័ន្ធ ក្រុមប្រឹក្សាកុមារនៃវិទ្យាល័យ ហ៊ុន សែន ស្ពាន់បានចាប់ផ្តើមធ្វើសកម្មភាពរងមួយដោយផ្តួចផ្តើមគំនិតបង្កើតកន្លែងមួយដែលគេអាចជួបជុំគ្នា(សហព័ន្ធសិស្ស) និងជួយគាំពារសិស្សឈឺនៅក្នុងសាលារៀន។ សិស្សជាច្រើនជិះកង់មករៀនពីភូមិឆ្ងាយៗ ហើយមួយចំនួនជាកូនចៅគ្រួសារក្រីក្រដែលមានអាហារហូបចុកមិនគ្រប់គ្រាន់។ ក្រោយពីធ្វើដំណើរអស់កម្លាំង សិស្សមួយចំនួនមានសុខភាពមិនល្អ ខ្លះបានហៅបាត់ត្រូវការកន្លែងឈប់សម្រាក។ ដោយសាលាគ្មានលទ្ធភាពដោះស្រាយតម្រូវការនេះ ជារឿយៗ សិស្សត្រូវដេកក្នុងថ្នាក់រៀនឬអង្គុយនៅខាងក្រៅថ្នាក់។ ក្រុមប្រឹក្សាកុមារបានជួបជាមួយម្ចាស់ជំនួយ ដែលបានសម្រេចចិត្តជួយសិស្សដោះស្រាយតម្រូវការនេះ។ ការទំនាក់ទំនងនេះបានឈានទៅដល់ការសម្រេចសង់ក្លីនិកសុខភាពមួយនៅក្នុងវិទ្យាល័យ ហ៊ុន សែន ស្ពាន់ដោយមានគិលានុបដ្ឋាយិកាធ្វើការពេញម៉ោងផ្តល់ដោយការិយាល័យសុខាភិបាលស្រុកជើងព្រៃ(ជ្រើសរើសតាមការប្រកួតប្រជែងសមត្ថភាព)។ សកម្មភាពនេះជាឧទាហរណ៍មួយនៃការផ្តល់អំណាចឱ្យអ្នកពាក់ព័ន្ធក្នុងការអភិវឌ្ឍដោយមានសិស្សជាអ្នកផ្តួចផ្តើមគំនិតទាំងស្រុង។



សម្ភារៈ និងបរិក្ខារផ្គត់ផ្គង់សុខភាពមានគ្រប់គ្រាន់

កម្មវិធីអាហារពេលព្រឹក (SFP)

កម្មវិធីអាហារពេលព្រឹកជាស្បៀងសម្រាប់យកទៅផ្ទះ (THR)

ប្រវត្តិកម្មវិធី

ម្ចាស់ជំនួយ	កម្មវិធីស្បៀងអាហារពិភពលោក (WFP)
អ្នកទទួលផលផ្ទាល់	SFP: សិស្ស ៣៤.៥៨៨នាក់ (ស្រី ១៦.៧១១នាក់) THR: សិស្ស ៨.៦៤០នាក់ (ស្រី ៤.៨០៥នាក់)
បដិភាគទទួលក្នុងឆ្នាំ ២០១៤*	SFP: ៥០៦.៣២៤,៥០៩ ដុល្លារអាមេរិក THR: ៧៦៧.០០០,៩៨ ដុល្លារអាមេរិក
ថវិកាសម្រាប់អ្នកទទួលផលក្នុងម្នាក់	SFP: ១៥ ដុល្លារអាមេរិកក្នុង១នាក់ THR: ៨៨ ដុល្លារអាមេរិកក្នុង១នាក់
ខេត្តគ្របដណ្តប់	១ ខេត្ត (កំពង់ចាម)
ចំនួនស្រុកគ្របដណ្តប់	១៧ ស្រុក
បឋមសិក្សាគោលដៅ	៦១៦ សាលា
កាលបរិច្ឆេទចាប់ផ្តើមគម្រោង	តុលា ២០០២
កាលបរិច្ឆេទបញ្ចប់គម្រោង	កក្កដា ២០១៤

* ទិន្នន័យតំណាងតម្លៃសាច់ប្រាក់ស្បៀងអាហារ និងផលិតផលដទៃទៀតគិតជាតោន។

ចំនួនសាលាបឋមដែលគាំទ្រដោយកម្មវិធី SFP និង THR

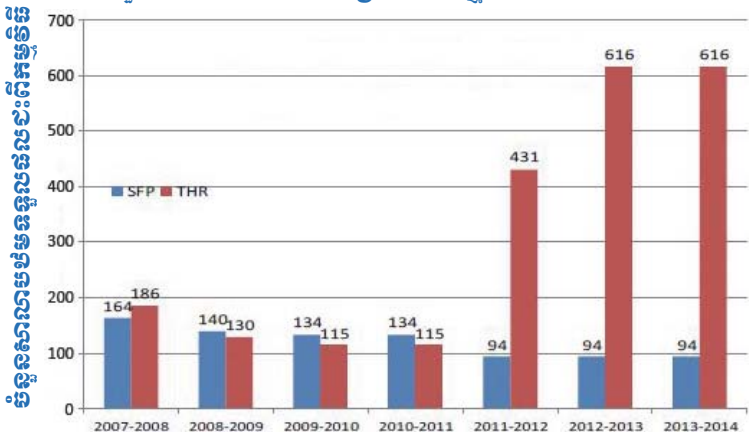

ជាគោលការណ៍នៃអភិបាលកិច្ចក្នុងការគ្រប់គ្រងកម្មវិធី: ការទទួលខុសត្រូវរបស់គ្រូក្នុងការផ្ញើផ្គត់ផ្គង់សាលានិងការទទួលរបបដោយមានផ្គត់ផ្គង់ដៃជាផ្លូវការរបស់សិស្សមុនពេលដែលឪពុកម្តាយអាចយករបបរបស់កូនទៅផ្ទះ។

កម្មវិធីស្បៀងអាហារពេលព្រឹកតាមសាលាជាផ្នែកមួយនៃគម្រោងរបស់ ខេប ដែលបានដំណើរការដំបូងជាងគេ។ ចាប់ផ្តើមនៅឆ្នាំ ២០០២ គម្រោងនេះមានប្រសិទ្ធភាពយ៉ាងខ្លាំងក្នុងការផ្តល់ការសហការគ្នាជាមួយកម្មវិធីដទៃទៀតរបស់ ខេប ដែលមានសាលាជាមូលដ្ឋាន ជាពិសេស ទាក់ទងទៅនឹងកម្មវិធីអាហារូបករណ៍ និងការកំណត់គោលដៅលើកុមារដែលងាយរងគ្រោះបំផុត។ ចាប់តាំងពីពេលវេលានៃការចាប់ផ្តើមដំបូងរបស់ខ្លួន គម្រោងនេះបានប្រែក្លាយបទពិសោធន៍របស់ខ្លួនជាច្រើនជាងនេះបានពង្រីកសកម្មភាពពិភពលោកពិភពលោកតែមួយទៅកម្មវិធីអាហារូបករណ៍ជាស្បៀងយកទៅផ្ទះ ដែលត្រូវបានផ្តោតកាន់តែខ្លាំងលើស្ថានភាពក្រីក្របំផុតនៃជនក្រីក្រ។ សេចក្តីផ្តើមសម្គាល់លេខនៃប័ណ្ណក្រីក្ររបស់រដ្ឋាភិបាលក៏បានជួយធានាឱ្យមានការគ្រួសារដែលក្រីក្របំផុតទេដែលទទួលបានផលប្រយោជន៍ពីកម្មវិធីរបបយកផ្ទះដែលជាមួយមាន អង្ករ ប្រេងឆា និងសណ្តែក។ ដោយសារកម្មវិធីមានការផ្លាស់ប្តូរតំបន់ភូមិសាស្ត្រ កម្មវិធីស្បៀងអាហារពិភពលោកនឹងត្រូវផ្តាច់កម្មវិធីទាំងមូលចេញពីខេត្តកំពង់ចាមនៅឆ្នាំ២០១៤នេះ។

កម្មវិធីអាហារពេលព្រឹក និងអាហារូបករណ៍ជាស្បៀងយកផ្ទះត្រូវបានរចនាឡើងដើម្បីដោះស្រាយបញ្ហាមួយចំនួន។ ជួយកាត់បន្ថយភាពអត់ឃ្លានពេលព្រឹកក្នុងចំណោមកូនក្មេង ជួយឱ្យពួកគេមានការផ្តោតអារម្មណ៍ប្រសើរឡើងលើការរៀនសូត្រ។ កម្មវិធីទាំងពីរនេះក៏បានផ្តល់អាហារូបករណ៍ជាសាច់ប្រាក់ ដើម្បីលើកទឹកចិត្តដល់ពួកគេឱ្យមកសាលារៀន ក៏ដូចជាស្នាក់នៅក្នុងសាលារៀន ជាពិសេសក្មេងស្រី។ បច្ចុប្បន្ននេះ កម្មវិធីអាហារពេលព្រឹក និងអាហារូបករណ៍ជាស្បៀងសកម្មនៅតាមសាលាចំនួន ៦១៦ ក្នុងខេត្តកំពង់ចាម។

រូបភាពសកម្មភាពខ្លីៗ



អាហារូបករណ៍ជាស្បៀងយកទៅផ្ទះដែលត្រូវបានផ្តល់ទៅឱ្យក្មេងស្រីក្រីក្រក្នុងតំបន់គោលដៅរបស់ខេប។ កម្មវិធីនេះបង្កើតការលើកទឹកចិត្តសម្រាប់ឪពុកម្តាយដើម្បីរកកូនស្រីរបស់ពួកគេឱ្យនៅក្នុងសាលារៀននិងបង្កើនសន្សំស្តីស្តាប់ខាងភេទនៅតាមសាលាក្នុងតំបន់។

ប្រវត្តិកម្មវិធី

ម្ចាស់ជំនួយ	Classroom of Hope (CoH) និង Global Development Group (GDG)
អ្នកទទួលបានផលផ្ទាល់	កុមារ ៥.០៤៤នាក់ (ស្រី ២.៣៤៤នាក់)
ចំនួនអ្នកទទួលបានផលប្រយោលពីគម្រោង	(សន្មត) មាតាបិតា១០.០៨៨នាក់, គ្រូ៦០នាក់ នាយកសាលា១៥នាក់
ថវិកាប្រចាំឆ្នាំ ២០១៣	សរុប: ១៥.២០៧នាក់
ថវិកាសម្រាប់អ្នកទទួលបានផលក្នុងម្នាក់	៧៤.៩១១,៣៩ដុល្លារអាមេរិក
ខេត្តគ្រប់ដណ្តប់	១៤៨៥ដុល្លារអាមេរិក
ចំនួនស្រុកគ្រប់ដណ្តប់	១ខេត្ត (កំពង់ចាម)
បឋមសិក្សាគោលដៅ	១ស្រុក (ក្រចេះ)
កាលបរិច្ឆេទចាប់ផ្តើមគម្រោង	១៥ សាលា
កាលបរិច្ឆេទបញ្ចប់គម្រោង	តុលា ២០១៣
	៣០ កញ្ញា ២០១៥

គោលបំណង/ទិសដៅគម្រោង:

គោលបំណងគម្រោង គឺមានទិសដៅអភិវឌ្ឍសាលាកុមារមេត្រីគុំ ដែលពិតជាធ្វើឱ្យល្អប្រសើរនូវកត្តាសំខាន់ៗ រួមមាន៖ គុណភាពអប់រំ កម្មវិធីបញ្ចូលគ្នា (សម្រាប់កុមារី ជនជាតិភាគតិច និងការប្រឈមផ្នែករាងកាយ) និងការចូលរួមពីអ្នកពាក់ព័ន្ធនៅមូលដ្ឋាន (ឧ. មាតាបិតា សហគមន៍ បុគ្គលិកសាលា)។

សកម្មភាពគម្រោងសាលារៀនល្អប្រសើរត្រូវបានបែងចែកជាសមាសភាគធំៗចំនួន៤៖

- (I) សកម្មភាពកសាងសមត្ថភាពសាលារៀន
- (II) សកម្មភាពអភិវឌ្ឍសាលាផ្សារភ្ជាប់ទៅនឹងសៀវភៅសកម្មភាពសាលាកុមារមេត្រី ត្រូវបានសម្របសម្រួលដោយថវិកាសាលារៀនចំនួន ៧៥០ដុល្លារអាមេរិកក្នុងមួយសាលា។
- (III) សកម្មភាពសម្របសម្រួលការអប់រំសហគមន៍មូលដ្ឋាន បានបង្កើនការចូលរួមរបស់សហគមន៍ក្នុងការអប់រំ។
- (IV) ផ្តោតលើការកសាងសមត្ថភាពដៃគូនៅមូលដ្ឋាន រួមមាន៖ សាលារៀន សហគមន៍ និងសង្គមស៊ីវិល។ ជាអង្គការដែលមានអាយុកាលចំណាស់ និងបង្កើតយូរជាងគេ ខេប បានផ្តល់ឧបត្ថម្ភគាំទ្រការកសាងវិទ្យាស្ថានឱ្យអង្គការសកម្មភាពកុមារដើម្បីអភិវឌ្ឍ (CAD) ដែលជាអង្គការក្នុងស្រុក។ មួយនៅខេត្តត្បូងឃ្មុំដើម្បីជួយអភិវឌ្ឍផ្នែកហិរញ្ញវត្ថុ រដ្ឋបាល និងប្រព័ន្ធផ្តល់សេវាកម្ម។

គម្រោងសាលារៀនល្អប្រសើរ (SfE) ផ្តោតលើការបង្កើនការចូលរួម និងគុណភាពអប់រំកម្រិតបឋមសិក្សា ព្រមទាំងកសាងសមត្ថភាពសហគមន៍ ដើម្បីពង្រឹងការគ្រប់គ្រងសាលារៀនលើសេវាអប់រំ។ គោលដៅទាំងនេះស្របទៅតាមគម្រោងផែនការអភិវឌ្ឍរបស់ក្រសួងអប់រំ យុវជន និងកីឡា (អយក) និងគោលនយោបាយកម្មវិធីសាលាកុមារមេត្រី ។

ធាតុសំខាន់ៗនៃបច្ចេកទេសក្នុងការអនុវត្ត

- ការអនុវត្តដោយផ្អែកលើសិទ្ធិជាមូលដ្ឋាន
- ការផ្ទេរអំណាច
- ភាពជាម្ចាស់ការក្នុងតំបន់
- គម្រោងផែនការដែលអនុវត្តប្រកបដោយនិរន្តរភាព។



ការវិនិយោគក្នុងការអប់រំនៅសាលារៀនជនបទធ្វើឱ្យសិស្សមានភាពរឿងជាក់ និងលើកទឹកចិត្តជាងមុនក្នុងការសិក្សារបស់ពួកគេ។



ការចូលរួមពីសហគមន៍: គណៈកម្មការទ្រទ្រង់សាលា ការិយាល័យអប់រំស្រុក លោក ត្រូវអ្នកគ្រូ និងសិស្សបានព្រារព្ធពិភាពសិទ្ធិកុមារ និងផ្សារប្រឌិតនៅសាលារៀន។

សកម្មភាពសំខាន់ៗ

- ◆ ការសាងផែនការអភិវឌ្ឍប្រចាំឆ្នាំ
- ◆ ផែនទីសិក្សា និងអាហារូបករណ៍សម្រាប់កុមារក្រីក្រ។
- ◆ កុមារជួយកុមារ៖ ផ្តោតលើសកម្មភាពកុមារធូលីបង្រៀនកុមារតូចៗ។
- ◆ បំប៉នបន្ថែមសម្រាប់សិស្សដែលមានតម្រូវការពិសេស។
- ◆ គាំទ្រកម្មវិធីសាលាកុមារមេត្រីសម្រាប់ត្រកូងមូលដ្ឋាន និងក្រុមប្រឹក្សាកុមារដើម្បីបង្កើនការចូលរួម។
- ◆ មូលដ្ឋាននៃការបណ្តុះបណ្តាលត្រូវដើម្បីប្រាកដថា ត្រូវទទួលបានតម្រូវការផ្នែកបច្ចេកទេសដើម្បីផ្តល់ប្តូរការអនុវត្តនៅក្នុងថ្នាក់រៀនរបស់ពួកគេ។
- ◆ ការប្រើប្រាស់ហិបតេត្រីអំណាច (សម្ភារៈសិក្សា) នៅក្នុងបណ្ណាល័យ ឬថ្នាក់រៀនដើម្បីពង្រឹងអំណាចសម្រាប់ថ្នាក់ដំបូង។
- ◆ កម្មវិធីបំណិនជីវិតដែលផ្សារភ្ជាប់នឹងស្ថានភាពជាក់ស្តែងក្នុងមូលដ្ឋាន។
- ◆ បណ្តុះបណ្តាលភាពជាអ្នកដឹកនាំសម្រាប់នាយកសាលា និងសហគមន៍ដើម្បីប្រាកដថាអ្នកពាក់ព័ន្ធមានជំនាញក្នុងការគ្រប់គ្រង និងត្រួតពិនិត្យថវិកាប្រកបដោយប្រសិទ្ធភាព។
- ◆ អប់រំសុខភាព និងការថែទាំ ដើម្បីប្រាកដថាកុមារស្ថិតក្នុងស្ថានភាពធ្ងន់ធ្ងរផ្នែកសុខភាព ឬពិការទទួលបានការឧបត្ថម្ភ និងការព្យាបាល។

“ការអប់រំផ្តល់តួសម្បែងសម្រាប់អនាគត”

បច្ចុប្បន្នភាពគម្រោង

- » ការវាយតម្លៃខាងក្រៅនៅចុងបញ្ចប់នៃគម្រោងតាមរយៈការជ្រាវ-ស្រាវជ្រាវ និងការធ្វើបទសម្ភាសន៍ជាមួយអ្នកពាក់ព័ន្ធរបស់គម្រោងបានសន្និដ្ឋានថា គម្រោងនេះជាគម្រោងមួយដែលអនុវត្តប្រកបដោយប្រសិទ្ធភាពនិងជោគជ័យ “ទឹកប្រាក់ដែលបានចំណាយលើគម្រោងជាទឹកប្រាក់ដែលមានតម្លៃ”។
- » សាលារៀន ៩៣% បានរាយការណ៍ថា ការបោះបង់ការសិក្សារបស់សិស្សមានការថយចុះ។
- » សាលារៀន ៨៧% បានរាយការណ៍ថា ចំនួនសិស្សត្រូវបានផ្តល់ឱកាសមានការថយចុះ។
- » នៅបំណាច់ឆ្នាំសិក្សា ២០១៣-២០១៤ អត្រាសិស្សគង់វង្សមាន ៩៧% និងសិស្សបោះបង់ការសិក្សាមាន ៤% ធៀបនឹងទិន្នន័យមូលដ្ឋានមាន ៩% (កាត់បន្ថយ ៩%)។
- » កម្មវិធីគ្រូបង្រៀនត្រូវបានកាត់បន្ថយច្រើន (ពីត្រូវ៦២នាក់ មកត្រឹម ២១នាក់) តាមរយៈការចូលរួមតស៊ូមតិទៅមូលដ្ឋានសម្រាប់គ្រូការជ្រើសរើសគ្រូមូលដ្ឋាន និងគ្រូប្រចាំសហគមន៍។
- » កម្រិតអត្រាសិស្ស និងគ្រូត្រូវបានថយពី៨៨,៦ មកនៅត្រឹម៤៥,៧ ដែលជាលទ្ធផលពីការតស៊ូមតិដើម្បីមានគ្រូច្រើនជាងមុន។
- » គម្លាតយើងខ្ញុំបានកើនពី ០,៨១ ទៅ ០,៨៨។

រូបភាពសកម្មភាពខ្លីៗ



ការបង្កើនបរិស្ថានសិក្សាគឺជាគ្រឿងលើកទឹកចិត្តធ្វើឱ្យកុមារទៅសាលារៀនបានឡើងវិញ។



សកម្មភាពសិស្សជនជាតិភាគតិចគឺបានបង្ហាញអំពីលទ្ធផលចុះឈ្មោះចូលរៀនកើនឡើងនៃកុមារនៅក្នុងសហគមន៍ជនជាតិភាគតិច។

ការផ្តោតលើសិស្ស

កុមារី សាលីហាស គឺជាសិស្សពិការភ្នែកទី១នៅសាលាបឋមសិក្សាក្នុងស្រុកក្រចេះឆ្នាំរស់នៅក្បែរទន្លេមេគង្គ។ នាងមកពីគ្រួសារដ៏ក្រីក្រមួយ។

ក្នុងកំឡុងពេលធ្វើលំហាត់ផែនទីនៅសាលារៀនរបស់នាង គណកម្មការទ្រទ្រង់សាលាបានបង្ហាញឱ្យដឹងថា កុមារី សាលីហាស ជាសិស្សក្រៅសាលា និងទទួលបានអាហារូបករណ៍ និងការថែទាំសុខភាពពីគម្រោងសាលារៀនល្អប្រសើរក្នុងស្ថានភាពនាងដើរបាន។ ស្ថិតក្នុងចំណោមសិស្សពិការ២២នាក់ក្នុងឆ្នាំនោះ កុមារី សាលីហាស គឺជាកុមារពិការម្នាក់ដែលត្រូវបានជ្រើសរើសទៅជាអ្នកផ្តល់សេវាការជួយកុមារដែលមានជម្ងឺឆ្អឹងខ្នង។ អង្គការ ខេប បាននាំនាង និងម្តាយរបស់នាងទៅកាន់អង្គការជនពិការអន្តរជាតិដែលអាចផ្តល់ការណែនាំអំពីរបៀបថែទាំខ្លួន និងរទេះរុញ ដូច្នោះ នាងអាចងាកខ្លួនងាយស្រួលជាងមុនពេលទៅសាលារៀន។ នាងបានចំណាយពេលប្រហែលមួយសប្តាហ៍នៅអង្គការជនពិការអន្តរជាតិដើម្បីរៀនរបៀបថែទាំដើរដោយធ្វើលំហាត់ប្រាណ ព្រមទាំងរបៀប ប្រើប្រាស់រទេះរុញដែលអង្គការផ្តល់ជូន។ សាលីហាស មានសេចក្តីសប្បាយរីករាយនៅ ពេលដែលវេជ្ជបណ្ឌិតអង្គការជនពិការអន្តរជាតិបាននិយាយថា នាងអាចដើរបាននៅថ្ងៃ អនាគត ប្រសិនបើនាងព្យាយាមហាត់ប្រាណឱ្យបានច្រើននៅផ្ទះ។ ម្តាយនាងបាននិយាយក្នុងសភាពសប្បាយរីករាយថា “ចាប់ពីពេលនេះទៅ កូនស្រីរបស់ខ្ញុំអាចធ្វើដំណើរទៅសាលាដោយខ្លួនឯងបាន បន្ទាប់មក ខ្ញុំក៏អាចទៅធ្វើការងារវិញបានដែរ”។

នៅសាលារៀន គ្រូរបស់ សាលីហាស បានរៀបចំផ្លូវជំរាលមានបង្កាន់ដៃឱ្យនាងអាចចូលទៅបន្ទប់រៀនបានដែលធ្វើឱ្យនាងងាយស្រួលជិះរទេះរុញចុះឡើងទៅបន្ទប់រៀន។ នាងក៏មានអ្នកជួយសម្រួលក្នុងការបំលាស់ទីនេះផងដែរ។ គ្រូរបស់នាងបានបន្ថែមថា “សាលីហាសគឺជាសិស្សដែលឧស្សាហ៍ខិតខំរៀនសូត្រម្នាក់ ដែលជារឿយៗ នាងបានជួយមិត្តភក្តិរៀនភាសាស្នាត់ដំនាញក្នុងការអាន ហើយនាងចូលចិត្តអានសៀវភៅនៅពេលយ៉ាងចេញលេង។ នាងគឺជាសិស្សរៀនពូកែម្នាក់”។

លោក សាកិនី គឺជាអ្នករស់នៅជិតខាងផ្ទះរបស់នាង ហើយលោកមានមោទនភាពខ្លាំងណាស់ដែលបានឃើញនាងព្យាយាមតស៊ូរៀនក្នុងឧបសគ្គជាច្រើន។ គាត់គិតថា វាគឺជាភាពអស្ចារ្យដែលគម្រោងសាលារៀនល្អប្រសើរអាចជួយនាងបាន។ ប្រសិនបើគ្មានគម្រោងនេះជួយទេ សាលីហាសប្រាកដជានឹងនៅក្នុងស្ថានភាពលំបាកជាងនេះទៀត។

សាលីហាស និងម្តាយរបស់នាងសូមថ្លែងអំណរគុណចំពោះជំនួយគាំទ្ររបស់អង្គការ CoH តាមរយៈអង្គការ ខេប។ នាងសង្ឃឹមថា អង្គការ CoH នឹងបន្តជួយដល់សាលារៀនរបស់នាងដែលជាកន្លែងនាងរៀនមានសម្ភារៈសិក្សាច្រើន និងស្ថានភាពសម្រាប់នាងនិងសិស្សទាំងអស់គ្នាផងដែរ។ នាងបានសន្យាថានឹងខិតខំរៀនសូត្រដើម្បីក្តីសង្ឃឹមនៅថ្ងៃអនាគត។



សកម្មភាពផ្តល់នៅសាលាបានធ្វើឱ្យកុមារី សាលីហាស ក្លាយជាកុមារីចូលចិត្តអាន (រូបខាងឆ្វេង) ហើយនាងធ្វើដំណើរទៅសាលាដោយសេរីបន្ទាប់ពីទទួលបានរទេះរុញពីអង្គការជនពិការអន្តរជាតិ (រូបខាងស្តាំ)។ សាលីហាសជាឧទាហរណ៍ដ៏ល្អរបស់គម្រោង SAE ដែលធ្វើឱ្យមានកម្មវិធីអប់រំបញ្ចូលគ្នាជាមួយកម្មវិធីដទៃទៀតរបស់អង្គការ ខេប។

កម្មវិធីអប់រំបញ្ចូលគ្នា (IEP)

កម្មវិធីអប់រំបញ្ចូលគ្នា (IEP) គឺជាកម្មវិធីមួយដែលមានម្ចាស់ជំនួយ៤ និងគម្រោងចំនួន៣ ដែលបំពេញបន្ថែមទៅលើគម្រោងដទៃទៀតរបស់អង្គការខេប ឱ្យកាន់តែប្រសិទ្ធភាពក្នុងប្រព័ន្ធអប់រំរដ្ឋ។ គោលបំណងដ៏សំខាន់របស់កម្មវិធីនេះ គឺដើម្បីបង្កើនភាពងាយស្រួលចូលសាលារៀន ជាពិសេស កុមារី ជនជាតិភាគតិច និងកុមារ/យុវជនងាយរងគ្រោះ និងរងផលប៉ះពាល់ដទៃទៀត។ កម្មវិធី IEP ជួយកុមារ និងយុវជននៅកម្រិតបឋមសិក្សា ដល់សាកលវិទ្យាល័យ កម្រិតវិជ្ជាជីវៈ និងជំនាញបណ្តុះបណ្តាល(គ្រូ កសិកម្ម ពេទ្យ)។ កម្មវិធីIEPបង្កើតឡើង ដើម្បីកាត់បន្ថយចំណាយផ្សេងៗ និងចំណេញពេលវេលា ដោយមានអ្នកសម្របសម្រួលតែម្នាក់ គ្រប់គ្រងគម្រោងទាំងអស់នោះ។

	គម្រោងអនាម្យបករណ៍ និងស្បៀងសាច់ដុំ (CTSP)		
	គម្រោងអប់រំកុមារី (GEI)	គម្រោងអប់រំជនជាតិព្រួង (PEI)	គម្រោងអនាម្យបករណ៍ និងស្បៀងសាច់ដុំ (CTSP)
ម្ចាស់ជំនួយ	អង្គការ TdH & មូលនិធិ Oaktree	អង្គការ Lotus Outreach	អង្គការមូលនិធិអាស៊ី (TAF)
ថវិកាប្រចាំឆ្នាំ ២០១៤	១៣៥.០៦៨ដុល្លារអាមេរិក	២៦.២៥២ដុល្លារអាមេរិក	១០២.៨០៧ដុល្លារអាមេរិក
អ្នកទទួលបានផលផ្ទាល់ និងសកម្មភាពសំខាន់ៗ	<ul style="list-style-type: none"> សិស្សអាហារូបករណ៍៥៦នាក់ (ស្រី ៤០នាក់) សិស្សអាហារូបករណ៍វិជ្ជាជីវៈ១៦នាក់(ស្រី១០នាក់) សិស្សរៀនជំនាញអាជីព១២១នាក់ (ស្រី៨៩នាក់) មាតាបិតាសិស្ស៥០នាក់(ស្រី៣៩ នាក់) ទទួលបានផលពីកម្មវិធីបំណិន(ចិញ្ចឹមសត្វ)។ សិស្ស១៥៧នាក់ (ស្រី៥៧នាក់)ចូលរួមកម្មវិធីបំណិនជីវិត សិស្ស៩៣នាក់(ស្រី៥២នាក់)ចូលរួមយុទ្ធនាការអប់រំ ស៊ីហ្គាក់ចំនួន៥នាក់ (ស្រី១នាក់) សិស្ស៨៣៦នាក់(ស្រី៥៣០នាក់)ទទួលបានផលប្រឹក្សាអាជីពការជជែកវែកញែក និងក្រុមប្រឹក្សាកុមារ។ សិស្ស២៥០នាក់ (ស្រី១៣៤នាក់) ចូលរួមការបណ្តុះបណ្តាលស្តីពីការយល់ដឹងពីសង្គមនៅសហគមន៍ សរុប: ២.១០៧នាក់ (ស្រី ១.៣២៥នាក់)	<ul style="list-style-type: none"> សិស្សអាហារូបករណ៍ព្រួង៣១នាក់ (ស្រីទាំងអស់) អាហារូបករណ៍គុសិស្សព្រួង២០នាក់ (ស្រីទាំងអស់) សិស្សចូលរួមកម្មវិធីបំណិនជីវិតផ្នែកវប្បធម៌ ៣១នាក់ (ស្រី២៤នាក់) សិស្ស២៩០នាក់ (ស្រី១៥០នាក់)បានរៀបចំទិវាកុមារអន្តរជាតិ មណ្ឌលវប្បធម៌១ បន្ទប់ទឹក១ អណ្តូងស្នប់១ សរុប: ៣៧២នាក់ (ស្រី ២២៥នាក់)	<p>និស្សិតសាកលវិទ្យាល័យ ១១៤នាក់ (ស្រីទាំងអស់)</p> <p>ការអភិវឌ្ឍអាជីព:</p> <ul style="list-style-type: none"> ថ្នាក់ភាសាអង់គ្លេស វគ្គសិក្សាកុំព្យូទ័រ វគ្គបណ្តុះបណ្តាលខ្លីៗ សរុប: ១១៤នាក់ (ស្រីទាំងអស់)
ចំនួនសាលា	១៤ អនុវិទ្យាល័យ ៥ វិទ្យាស្ថានដទៃទៀត (សាលាគុកោសល្យ និង វិក្រិតការខេត្ត សាលាគុកោសល្យភូមិភាគ, គិលានុបដ្ឋាយិកា បច្ចេកវិទ្យា និងសាលាកសិកម្ម) និងសាលាបណ្តុះបណ្តាលវិជ្ជាជីវៈចំនួន៣ក្នុងប្រទេសថៃ	២ អនុវិទ្យាល័យ ១ សាលាគុកោសល្យ និងវិក្រិតការ	១ សាកលវិទ្យាល័យ (សាកលវិទ្យាល័យ វេស្តឺន)
ថវិកាអ្នកទទួលបានផលក្នុងម្នាក់	៦៤ដុល្លារអាមេរិក	៤៤ដុល្លារអាមេរិក	៩០ដុល្លារអាមេរិក
កាលបរិច្ឆេទចាប់ផ្តើមគម្រោង	ខែសីហា ឆ្នាំ២០០០	ខែមករា ឆ្នាំ២០១០	ខែវិច្ឆិកា ឆ្នាំ២០១០
កាលបរិច្ឆេទបញ្ចប់គម្រោង	ខែធ្នូ ឆ្នាំ២០១៥	ខែធ្នូ ឆ្នាំ២០១៥	ខែកញ្ញា ឆ្នាំ២០១៥

កម្មវិធីអប់រំបញ្ចូលគ្នាគឺជាកម្មវិធីមួយមានលក្ខណៈវែងកំណែប្រែដែលយើងឱ្យតម្លៃខ្ពស់ចំពោះការបន្តអនុវត្តកម្មវិធីនេះ។ អង្គការ ខេប មានមោទនភាពខ្លាំងចំពោះការពិតដែលគម្រោងនេះមិនត្រឹមតែផ្តល់ការគាំទ្ររយៈពេលខ្លីដល់កុមារងាយរងគ្រោះបានបញ្ចប់ការអប់រំមួយកម្រិតប៉ុន្តែធ្វើការជាមួយកុមារសម្រេចបានការអប់រំពេញលេញ។ វាបានផ្តល់អត្ថន័យពិតចំពោះប្រព័ន្ធអប់រំរដ្ឋ"ការអភិវឌ្ឍមនុស្សដោយសេចក្តីវៃឆ្នៃ"។ ហេតុដូច្នោះទើបគម្រោងអាហារូបករណ៍សិស្សនៅសាកលវិទ្យាល័យកើតឡើងដែលសិស្សជាច្រើនបានទទួលអាហារូបករណ៍ពីអង្គការ ខេប តាំងពីបឋមសិក្សា ដល់វិទ្យាល័យ រយៈពេល១០ឆ្នាំកន្លងទៅមានឱកាសទទួលបានអាហារូបករណ៍ប្រកបដោយជោគជ័យ ។កម្មវិធីបាន "ផ្លាស់ប្តូរជីវិត" មនុស្សម្នាក់ៗ (ស្ត្រី បុរស)ពិតប្រាកដមែន។

↓ សិស្សរៀនអំពីរបៀបគិតពិចារណាស្តីពីរោតាមរយៈវេទិកាជជែកដេញដោល (https://www.youtube.com/watch?v=_bF_b--QJww#t=37)



“ អប់រំកុមារីម្នាក់ គឺអប់រំគ្រួសារទាំងមូល ”

គម្រោងអប់រំកុមារី (GEI)

គម្រោងអប់រំកុមារី(GEI) បានចាប់ផ្តើមនៅឆ្នាំ២០០១ វាជាគម្រោងមួយផ្តោតលើកម្មវិធី ផ្តល់អាហារូបករណ៍ដែលមានរយៈពេលយូរជាងគេរបស់អង្គការខេប។ គម្រោងនេះមានគោលណា បង្កើនចំនួនកុមារ ពិសេសកុមារីឱ្យបានចូលរៀន និងទទួលបានការអប់រំក្នុងជីវិតរបស់ពួកគេ ដូច្នេះ ពួកគេអាចប្រើប្រាស់សមត្ថភាព ដើម្បីរួមចំណែកជួយសង្គម។ សម្រាប់ព័ត៌មានបន្ថែមសូមទស្សនា វីដេអូរបស់គម្រោងGEI តាមរយៈ Link ខាងក្រោម៖
<https://www.youtube.com/watch?v=8aUFKmkDgfo>

បច្ចុប្បន្នភាពគម្រោង

នៅឆ្នាំ២០១៤នេះ គ្រោងGEIផ្តល់អាហារូបករណ៍សិស្សក្រីក្រសរុប៥៦៣នាក់ (ស្រី៤០៣នាក់) កម្រិតអនុវិទ្យាល័យដែលពួកគេទទួលបានសៀវភៅ សម្លៀកបំពាក់ បិទ ប្រាក់ឧបត្ថម្ភប្រចាំខែ សេវាថែទាំសុខភាព និងរៀនគ្រប់ប្រភេទ។ សិស្សអាហារូបករណ៍ចំនួន៧៥% បានចូលរួមសកម្មភាព កម្មវិធីបំណិនជីវិតផ្សេងៗគ្នាដូចជា៖ ការចាក់ខ្សែដៃ ដំណាប់ផ្លែឈើ ការដាំបន្លែ ការសិក្សាពិសិដ្ឋ កុមារ និងកម្មវិធីជជែកដេញដោល រៀបចំដោយគម្រោង។

សិស្សអាហារូបករណ៍វិជ្ជាជីវៈ ចំនួន៤៦%ក្នុងចំណោម១២១នាក់ (ផ្នែកបច្ចេកវិទ្យាព័ត៌មាន គ្រូ បឋម និងមធ្យម) បានបញ្ចប់ការសិក្សារយៈពេល២ឆ្នាំនៅសាលាគុកោសល្យភូមិភាគ និងវិក្រិតការ ខេត្តកំពង់ចាម និង នៅវិទ្យាស្ថាន Passerelles Numeriques (PN) ក្រុងភ្នំពេញ និងពួកគេបាន កំពុងបំរើការងារតាមសាលារៀន និងបណ្តាក្រុមហ៊ុន។

លទ្ធផលអន្តរាគមន៍សំខាន់ៗ៖ ដោយមានកិច្ចសហការជាមួយរាជរដ្ឋាភិបាលថៃ សិស្ស អាហារូបករណ៍១១១នាក់ (ស្រី៧៧នាក់) បានទទួលមូលនិធិពីអង្គការខេប តាមរយៈអង្គការអូកទ្រីកំពុង សិក្សាជំនាញស្ថាបត្យកម្ម សណ្ឋាគារនិងសេវាកម្ម អគ្គិសនី គីមីអាហារ និងហិរញ្ញវត្ថុនៅប្រទេសថៃ កម្រិតបរិញ្ញាបត្ររង។ សិស្សក្រីក្រចំនួន១០នាក់បានកំពុងសិក្សាវិជ្ជាជីវៈនៅវិទ្យាល័យកំពង់ឆ្នាំង និងវិជ្ជាជីវៈក្នុងខេត្តកំពង់ចាមផងដែរ។

កម្មវិធីបំណិនជីវិត៖ គ្រួសារសិស្សអាហារូបករណ៍ងាយរងគ្រោះចំនួន៥០នាក់ទទួលបាន ការគាំទ្រកម្មវិធីបំណិនជីវិត (ចិញ្ចឹមមាន់ ជ្រូក) ពីអង្គការ ខេប ហើយកូនរបស់ពួកគេបានចុះឈ្មោះ ចូលរៀននៅឆ្នាំសិក្សា២០១៣-២០១៤។ កុមារទាំងនោះមិនត្រូវបានបង្ខំឱ្យធ្វើការងារណាដែលបង្ក គ្រោះថ្នាក់យ៉ាងធ្ងន់ធ្ងរ។

ប្រឹក្សាសិស្ស៖ សិស្ស៧២៣នាក់ (ស្រី៥២៤នាក់) មកពី១៣សាលាបានចូលរួមវគ្គបណ្តុះ- បណ្តាលស្តីពីប្រឹក្សាអាជីព។ សិស្សបានរៀនពីការកំណត់គោលដៅរយៈពេលខ្លី និងវែង ការស្វែងរក ការងារក្នុង និងក្រៅខេត្ត និងបំណិនសម្ភាសន៍ពីមុខរបរ។

យុទ្ធសាស្ត្រអប់រំ៖ សិស្ស៥២៣នាក់ (ស្រី៥២៣នាក់) បានចូលរួមធ្វើយុទ្ធសាស្ត្រក្នុងភូមិដីឥត- ម្តាយមិនឱ្យតម្លៃការអប់រំ និងទាញប្រយោជន៍ពីកូនដោយបង្ខំឱ្យធ្វើការនៅចំការ និងរោងចក្រ។ មានប្រជាពលរដ្ឋប្រហែល១០០០នាក់បានព្យាបាលសិទ្ធិទទួលបានការអប់រំ និងការចូលរៀននៅសាលារដ្ឋ ដោយឥតគិតថ្លៃ។

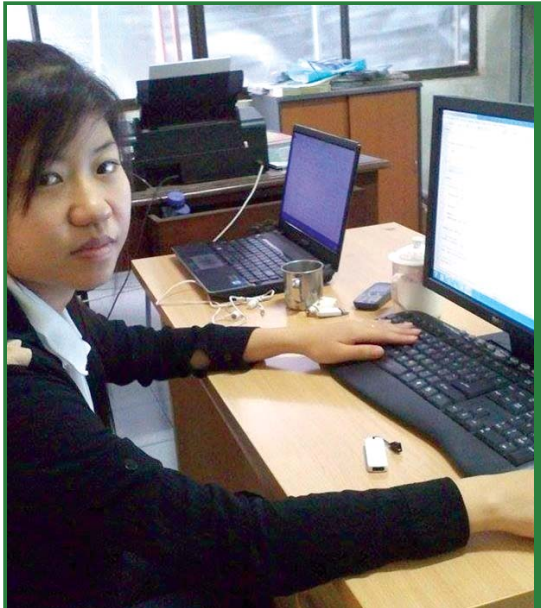

កញ្ញា ជឿប សុខកញ្ញា អាយុ២២ឆ្នាំ គឺជាស្ត្រីដំបូងគេ បានសិក្សាបច្ចេកវិទ្យាផ្នែករចនាគេហទំព័រ។ បច្ចុប្បន្ន នាង បានបញ្ចប់កម្មវិធីសិក្សារយៈ២ឆ្នាំនៅវិទ្យាស្ថាន Passerelles Numeriques ទីក្រុងភ្នំពេញ នៅខែកក្កដា ឆ្នាំ ២០១៤។ នាងទទួលបានមូលនិធិពីអង្គការ ខេប ហើយ ឥឡូវនេះ នាងបានធ្វើការងារពេញម៉ោងនៅក្រុមហ៊ុន IT នៅភ្នំពេញដោយទទួលបានប្រាក់ចំណូល ១៦០ដុល្លាក្នុងមួយ ខែ។ នាងក្រុមហ៊ុនបាននិយាយថា “សុខកញ្ញា គឺជាសិស្ស ឪពុកម្តាយធ្វើការ រូសរាយកំទេច និងមានគំនិតច្នៃប្រឌិត”។ នាងសប្បាយចិត្តខ្លាំងណាស់ដែលទទួលបានប្រាក់ខែចិញ្ចឹម ខ្លួនឯង និងគ្រួសារដែលរស់នៅយ៉ាងលំបាក។ កញ្ញាទទួល បានអាហារូបករណ៍ពីគម្រោង GEI តាំងពីនាងរៀននៅ ថ្នាក់ទី១០ម្ល៉ោះ។ នាងបាននិយាយថា “ខ្ញុំសប្បាយរីករាយ ដែលខ្ញុំអាចយកជំនាញទំនាក់ទំនង និងគ្រប់គ្រងពេល វេលាមកប្រើប្រាស់ក្នុងការងារប្រចាំថ្ងៃរបស់ខ្ញុំ”។ នាងនឹង បន្តការសិក្សាថ្នាក់បរិញ្ញាបត្រជំនាញព័ត៌មានវិទ្យា ប្រសិន- បើនាងអាចធ្វើបាន។



រូបពិធរ្តង៖ សិស្សអាហារូបករណ៍១១១នាក់បានចូលរៀន នៅសាលាវិទ្យាល័យ ប្រទេសថៃ។ សិស្សអគ្គិសនីរៀន ជំនាញថ្មី។ គ្រូចូលរួមវគ្គបណ្តុះបណ្តាលកម្មវិធីបំណិនជីវិត និងសិស្សជំនាញវិជ្ជាជីវៈអនុវត្តមើលថែសត្វ។



គម្រោងអប់រំជនជាតិព្នង (PEI)

គម្រោងអប់រំជនជាតិព្នង (PEI) ឧបត្ថម្ភដោយអង្គការ Lotus Outreach អន្តរជាតិបានអនុវត្តការងាររបស់ខ្លួនក្នុងខេត្តមណ្ឌលគិរីតាំងពីខែមករា ឆ្នាំ២០១០ និងគម្រោងនេះមានអាយុកាល៤ឆ្នាំហើយ។ គម្រោងនេះមានបំណង (១) កាត់បន្ថយអត្រាបោះបង់ការសិក្សារបស់សិស្សព្នងកម្រិតអនុវិទ្យាល័យ (២) បង្កើនអត្រាចូលរៀនរបស់កុមារិកម្រិតថ្នាក់ទី ៧ ដល់ទី ៩ និង (៣) អន្តរាគមន៍សិស្សព្នងកំពុងសិក្សានៅសាលាគុកោសល្យ និងវិក្រិតការខេត្តស្ទឹងត្រែងរយៈពេល២ឆ្នាំ។ គោលបំណងបន្ទាប់ដែលសំខាន់គឺបង្កើនភាពជាម្ចាស់ការរបស់ប្រព័ន្ធសាលារដ្ឋដោយសហគមន៍ព្នង។

បច្ចុប្បន្នភាពគម្រោង

ក្នុងកំឡុងឆ្នាំ២០១៣-២០១៤ កុមារិកជនជាតិព្នងចំនួន៣១នាក់ទទួលបានការឧបត្ថម្ភឱ្យរៀននៅអនុវិទ្យាល័យ និងវិទ្យាល័យ និង២០នាក់ផ្សេងទៀតឧបត្ថម្ភឱ្យរៀននៅ សាលាគុកោសល្យ និងវិក្រិតការខេត្តស្ទឹងត្រែង។ ពួកគេខិតខំរៀនបានពិន្ទុ ប្រឡងជាប់ និងក៏កំពុងបន្តការសិក្សាក្រោមការផ្តល់ជំនួយពីអង្គការ ខេប។ គុសិស្សឆ្នាំទី៧ចំនួន៤នាក់ បានបញ្ចប់ការសិក្សា និងបានកំពុងបង្រៀនសិស្សតាមសាលាបឋមសិក្សាក្នុងខេត្តមណ្ឌលគិរីនាពេលបច្ចុប្បន្ននេះ។

ឆ្នាំនេះ អតីតសិស្សអាហារូបករណ៍គម្រោងPEIចំនួន៦នាក់បានប្រឡងជាប់ចូលរៀននៅសាលាគុកោសល្យ និងវិក្រិតការខេត្តស្ទឹងត្រែង រយៈពេល២ឆ្នាំ ឧបត្ថម្ភដោយអង្គការ ខេប។

គម្រោងបានអនុវត្តសកម្មភាពជាច្រើនទៀតដើម្បីគាំទ្រ និងតាំងពិពណ៌វប្បធម៌ជនជាតិព្នង។ សកម្មភាពទាំងនេះរួមមាន៖ ការត្រួតព្រម/កន្សែង ក្តីបរពិធីជាតិព្នង និងការបង្កើតសៀវភៅវប្បធម៌ជនជាតិព្នងដែលផ្តល់ព័ត៌មានផ្សេងៗរបស់វប្បធម៌ជនជាតិព្នង ដើម្បីចែកជូនដល់សាលារៀនជាច្រើន និងមន្ទីរអប់រំខេត្ត។

អណ្តូងស្នប់៖ សិស្សសរុប៦៧នាក់ (ស្រី៤៥នាក់) មានអណ្តូងទឹកស្អាតប្រើប្រាស់នៅក្បែរអន្តេវាសិកដ្ឋានកំឡុងពេលសិក្សានៅវិទ្យាល័យ អូរាំង។



ថេហ្គ ស្រីពៅ អាយុ ១៨ឆ្នាំ គឺជាគុសិស្សជនជាតិព្នងម្នាក់ដែលបានបញ្ចប់វគ្គបណ្តុះបណ្តាលរយៈពេល២ឆ្នាំនៅសាលាគុកោសល្យ និង វិក្រិតការខេត្តស្ទឹងត្រែងប្រកបដោយជោគជ័យ និងបច្ចុប្បន្ន នាងជាគ្រូបង្រៀននៅសាលាបឋមសិក្សា ស្រែអ៊ី ដែលមានសិស្សព្នងជាច្រើននាក់កំពុងសិក្សា។ នាងបាននិយាយថា “ការបង្រៀនគឺជាក្តីស្រមៃរបស់ខ្ញុំតាំងពីពេលខ្ញុំបានរៀននៅសាលាបឋមសិក្សាម្ល៉េះ ។ ខ្ញុំមានសេចក្តីរីករាយដែលបានជួបមិត្តភក្តិថ្មីៗសិស្សានុសិស្ស និងសហគមន៍ជាច្រើននៅក្នុងសាលាថ្មីរបស់ខ្ញុំ។ ខ្ញុំសង្ឃឹមថានឹងបានឃើញយុវជនជនជាតិភាគតិចច្រើននាក់ធ្វើការងារនៅក្នុងវិស័យរបស់រដ្ឋាភិបាល។”



សិស្សវិភាយចូលរួមក្នុងសកម្មភាពក្នុងទិវាកុមារអន្តរជាតិ

សិស្សបាន ប្រើប្រាស់អណ្តូងទឹកស្អប់ថ្មីរបស់ពួកគេ។



"ការអប់រំជួយឱ្យឆ្លងផុតពីគ្រោះអវិជ្ជា"

គម្រោងអាហារូបករណ៍សិស្សនៅសាកលវិទ្យាល័យ (CTSP)

គម្រោងអាហារូបករណ៍សិស្សនៅសាកលវិទ្យាល័យ (CTSP) គឺជាគំនិតផ្តួចផ្តើមថ្មីតាមរយៈអង្គការ ខេប និងអង្គការមូលនិធិអាស៊ី ក្នុងឆ្នាំសិក្សា ២០១០-២០១១។ គម្រោងនេះជួយស្ត្រីវ័យក្មេងដែលបានបញ្ចប់ការ សិក្សាពីវិទ្យាល័យឱ្យមានឱកាសបន្តការសិក្សាកម្រិតបរិញ្ញាប័ត្រនៅសាកលវិទ្យាល័យក្នុងតំបន់។ គម្រោង CTSP ចាប់ផ្តើមគាំទ្រដល់និស្សិតអាហារូបករណ៍ចំនួនពីរជំនាន់ សរុប ១១៤នាក់ (ជំនាន់ទី១: ៦៥នាក់ និងជំនាន់ទី២: ៤៩នាក់) ឱ្យបានចូលរៀននៅសាកលវិទ្យាល័យ វេស្តឺន ក្នុងខេត្តកំពង់ចាម។ ភាគច្រើននៃនិស្សិតទាំងអស់នេះគឺជាអតីតសិស្សអាហារូបករណ៍របស់អង្គការ ខេប កាលនៅកម្រិតបឋមសិក្សា និងមធ្យមសិក្សា។ អង្គការ ខេប មិនគ្រាន់តែគាំទ្រការសិក្សាប៉ុណ្ណោះទេ ប៉ុន្តែ ក៏មានទំនាក់ទំនងដ៏សកម្មជាមួយវិស័យឯកជនដើម្បីជ្រើសរើសនិស្សិតទាំងនេះឱ្យចូលធ្វើការផងដែរ។ មិនតែប៉ុណ្ណោះ ក៏នៅមានការផ្តល់ការងារស្ម័គ្រចិត្តពីគម្រោងផ្សេងៗរបស់អង្គការ ខេបផងដែរដើម្បីផ្តល់ឱ្យពួកគេមានបទពិសោធន៍បន្ទាប់ពីបញ្ចប់ការសិក្សា។

សញ្ញាប័ត្រទទួលបាន

និស្សិតអាហារូបករណ៍គម្រោង CTSP បានជ្រើស មុខជំនាញខាងក្រោមដែលមានបង្រៀននៅសាកលវិទ្យាល័យ វេស្តឺន ដូចជា៖

- ហិរញ្ញវត្ថុ និងធនាគារ
- ទីផ្សារ និង
- គណនេយ្យ
- អក្សរសាស្ត្រអង់គ្លេស ។
- ការគ្រប់គ្រង



និស្សិតអាហារូបករណ៍ CTSP បានធ្វើទស្សនកិច្ចសិក្សានៅបណ្ណាល័យ សាកលវិទ្យាល័យ ប៊ិកវ៉ា ជា ប្រទេសថៃ ក្នុងឆ្នាំ២០១៤ ដើម្បីផ្តល់បទពិសោធន៍ការសិក្សា និងក៏ត្រូវបានណែនាំឱ្យស្គាល់អំពី បច្ចេកវិទ្យាទំនើបៗ។



និស្សិតអាហារូបករណ៍ CTSP ជំនាន់ទី១ បានទទួលសញ្ញាប័ត្របណ្ណាញអាស៊ានបន្ទាប់ពីពួកគេបានបំពេញសិក្សារយៈពេល៤ឆ្នាំនៅសាកលវិទ្យាល័យ វេស្តឺន ដែលក្នុងនោះនិស្សិត ចំនួន ៨៥% ទទួលបានការងារធ្វើ។

សកម្មភាពសំខាន់ៗ

- សិក្សារយៈពេល៤ឆ្នាំនៅសាកលវិទ្យាល័យ
- ការរៀបចំប្រជុំប្រចាំខែ
- ការសិក្សាតាមក្រុមមុខវិជ្ជា
- សិក្ខាសាលាស្តីពីការអភិវឌ្ឍអាជីពគីឡេតទៅលើ៖
 - ភាពជាអ្នកដឹកនាំ ការលើកទឹកចិត្តជំនាញទំនាក់ទំនង
 - ការស្វែងយល់ការងារស្ម័គ្រចិត្ត
 - ទស្សនកិច្ចសិក្សា
 - ការបណ្តុះបណ្តាលបច្ចេកវិទ្យាព័ត៌មាន
 - ជំនាញភាសាអង់គ្លេស។

ករណីសិក្សា

មុល សុផា គឺជានិស្សិតឆ្នាំទី៤ ជំនាញគ្រប់គ្រង និងជានិស្សិតអាហារូបករណ៍របស់អង្គការ ខេប ដែលឧបត្ថម្ភដោយអង្គការមូលនិធិអាស៊ី។ សុផា មកពីស្រុកព្រៃឈរ ខេត្តកំពង់ចាម។ ម្តាយរបស់នាងឈ្មោះ ជូ ផុន គឺជាកសិករម្នាក់ ហើយបងស្រីទាំងពីរនាក់របស់នាងធ្វើការងារនៅរោងចក្រកាត់ដេរក្នុងក្រុងភ្នំពេញ។

សុផា ទទួលបានអាហារូបករណ៍ពីអង្គការ ខេប ក្នុងឆ្នាំ២០០៤ នៅពេលនាងកំពុងរៀនថ្នាក់ទី៧។ ដោយសារកម្មវិធីអាហារូបករណ៍នេះ សុផា បានបញ្ចប់ការ សិក្សានៅមធ្យមសិក្សា និងបានបន្តចូលរៀននៅសាកលវិទ្យាល័យ។

ដោយមានក្រុមសិល្បៈការងារល្អ និងមានការលើកទឹកចិត្តខ្លួនឯង សុផា ត្រូវបានជ្រើសតាំងជាប្រធានក្រុមជំនាន់ទី១។ តាមរយៈតួនាទីនេះសុផា មានការទទួលខុសត្រូវ ដូចជា ការបង្កើតវិន័យនៅក្នុងអន្តេវាសិក្សាដ្ឋានរបស់និស្សិត CTSP ការដឹកនាំប្រជុំប្រចាំខែ ការទំនាក់ទំនងជាមួយសាកលវិទ្យាល័យ វេស្តឺន និងអង្គការខេប។ នាងគឺជានិស្សិតទី១ផងដែរដែលបានស្ម័គ្រចិត្តដឹកនាំក្លឹបភាសាអង់គ្លេស។

សុផា បានចូលបម្រើការងារក្រៅម៉ោងឱ្យអង្គការភ្នំស្រីក្នុងតួនាទីជាអ្នកសម្របសម្រួលគម្រោងការពារជំងឺអេដស៍មានឈ្មោះថា "អ្នកគឺជាប្តីរបស់"។ នាងបានកាន់តួនាទីនេះអស់រយៈពេល១ឆ្នាំកន្លះរហូតដល់គម្រោងចប់។ បន្ទាប់មក នាងបានធ្វើការងារនៅអង្គការ Water Shed គឺជាអ្នកសម្របសម្រួលពិសេសដើម្បីលើកកម្ពស់ និងការរស់នៅឱ្យមានសុខភាពល្អប្រសើរនៅក្នុងសហគមន៍ជនបទ។ ថ្វីបើការងារនេះមានបញ្ហាប្រឈមខ្លាំងក៏ដោយ ក៏ សុផា ខិតខំប្រឹងប្រែងធ្វើការងារប្រកបដោយការទទួលខុសត្រូវខ្ពស់ផងដែរ។ ឥឡូវនេះ សុផា បានកំពុងធ្វើការងារស្ម័គ្រចិត្តឱ្យកម្មវិធីមួយទៀតឈ្មោះថា Aflaten របស់អង្គការខេប ទទួលបន្ទុកផ្នែកបញ្ជូលទិន្នន័យ ការទំនាក់ទំនងជាមួយនាយកសាលា និងការបណ្តុះបណ្តាលត្រូវលើកម្មវិធីបំណិនជីវិត។ សុផា បាននិយាយ "ខ្ញុំគិតថាខ្ញុំបានរៀនច្រើនពីអង្គការ ខេប និងមានគំនិតច្នៃប្រឌិតច្រើនក្នុងការងារ ដូចជា ការស្រាវជ្រាវពាក់ព័ន្ធនឹងកម្មវិធីបំណិនជីវិត និងការបណ្តុះបណ្តាលផ្សេងៗ។"

ក្តីសុបិន្តរបស់សុផា គឺចង់ក្លាយទៅជាអ្នកនយោបាយម្នាក់នៅថ្ងៃអនាគតដែលធ្វើការងារលើការដោះស្រាយបញ្ហាអំពើហិង្សា សិទ្ធិមនុស្សអំពើពុករលួយ និងបញ្ហាដីធ្លីជាដើមក្នុងប្រទេសកម្ពុជា។



គម្រោងបង្កើនភាពងាយស្រួលចូលសាលារៀន តាមរយៈការគាំទ្រពីសហគមន៍ (REACH/រីត)

ប្រភេទកម្មវិធី

ម្ចាស់ជំនួយ
ដៃគូ (បានធ្វើកិច្ចព្រមព្រៀង)
អ្នកទទួលផលផ្ទាល់

- WeWorld/Intervita
អង្គការវឌ្ឍនភាព (WP); Ciai
- សិស្សបឋម៖ ៩.១៤៤នាក់ (ស្រី ៤.២៣០នាក់)
- សិស្សមត្តេយ្យ៖ ៤៥៦ (ស្រី ២៤០នាក់)
- គ្រូបឋមសហគមន៍៖ ១០នាក់ (ស្រី ៦នាក់)
- គ្រូមត្តេយ្យសហគមន៍៖ ២៥នាក់ (ស្រី ១០០%)
- ក្រុមគាំទ្របច្ចេកទេស៖ ៣៥នាក់ (ស្រី ៧នាក់)
- គ្រូ នាយក និងនាយករង៖ ១៨៥នាក់ (ស្រី ៥១នាក់)
- សិស្សអាហារូបករណ៍៖ ៣៦០នាក់ (ស្រី ១៦៧នាក់)
- គ្រួសារសិស្សអាហារូបករណ៍៖ ២០០គ្រួសារ
- បណ្តាញសហគមន៍គាំពារកុមារ៖ ៣៦នាក់ (ស្រី ១០នាក់)
- ក្តីបកុមារ៖ ១៨នាក់

ថវិកាទទួលបានក្នុងឆ្នាំ២០១៤ ១៩៦.៣៨១,២០អឺរូ/២៦៥.៨៦៥,៧៥ដុល្លារអាមេរិក
អ្នកទទួលផលផ្ទាល់ក្នុងម្នាក់ ១៩,៦៣អឺរូ/២៦,៥៩ដុល្លារអាមេរិក
ខេត្តគ្របដណ្តប់ ២ ខេត្ត (ស្វាយរៀង និងព្រៃវែង)
ចំនួនស្រុកគ្របដណ្តប់ ៤ ស្រុក (៣ នៅស្វាយរៀង និង ១ នៅព្រៃវែង)
សាលាគោលដៅ បឋមសិក្សា៖ ២៥ សាលា និងមត្តេយ្យ៖ ១៥ សាលា
កាលបរិច្ឆេទចាប់ផ្តើមគម្រោង ១ កក្កដា ២០១២
កាលបរិច្ឆេទបញ្ចប់គម្រោង ៣០ មិថុនា ២០១៥

សកម្មភាពសំខាន់ៗ

បង្កើនភាពងាយស្រួលចូលសាលារៀន៖ ការប្រមូលកុមារឱ្យចូលរៀន និងវត្តមានសិស្សនៅសាលាមានកម្រិតខ្ពស់ រួមទាំង ការអប់រំនៅមត្តេយ្យសិក្សា តាមរយៈការលើកកម្ពស់សិទ្ធិកុមារ យុទ្ធនាការប្រមូលកុមារចូលរៀន កម្មវិធីអាហារូបករណ៍ និងអន្តរាគមន៍ដទៃទៀត ដែលមានការចូលរួមពីសាលារៀន និងសហគមន៍។

សកម្មភាពបង្កើតប្រាក់ចំណូល និងការអប់រំក្នុងសហគមន៍៖ អង្គការវឌ្ឍនភាពគឺជាដៃគូអនុវត្តគម្រោងរបស់អង្គការ ខេប ដែលបានធ្វើការគាំទ្រដល់ ៣០០គ្រួសារ ដើម្បីបង្កើនសមត្ថភាពកម្រិតចំណូលរបស់ពួកគេតាមរយៈការណែនាំ និងការបណ្តុះបណ្តាលស្តីពីសកម្មភាពឥណទានខ្នាតតូច។ ហើយសកម្មភាពនេះក៏បានបង្កើតជាគណៈកម្មការសន្សំប្រាក់ ដែលមានការចូលរួមពីសមាជិកសហគមន៍។ អង្គការវឌ្ឍនភាពក៏បានផ្តល់ការគាំទ្រដល់សាលាមត្តេយ្យសហគមន៍ចំនួន ១០ផងដែរ និងមត្តេយ្យរដ្ឋ១០ផងដែរ។

ការកសាងសមត្ថភាពនៅមូលដ្ឋាន៖ គម្រោងបានពង្រឹងសមត្ថភាពអ្នកពាក់ព័ន្ធផ្សេងៗដើម្បីពង្រឹងសមត្ថភាពពួកគាត់ក្នុងការចូលរួមពិនិត្យតាមដាន ការធ្វើផែនការ និងការវាយតម្លៃដំណើរការអប់រំនៅមូលដ្ឋានរបស់ពួកគាត់រស់នៅតាមរយៈយុទ្ធនាការលើកកម្ពស់ការយល់ដឹង ការបណ្តុះបណ្តាល និងសកម្មភាពហ្វឹកហ្វឺន។ ការយកចិត្តទុកដាក់ជាពិសេសអំពីចំណែកស្រុក ការគាំពារកុមារ និងបញ្ហាអប់រំកុមារ ដែលនៅជិតព្រៃប្រទល់ប្រទេសវៀតណាម ។

ការបង្កើតបរិស្ថានសាលាកុមារមេត្រី៖ គម្រោងលើកតម្កើនបរិស្ថានសិក្សាប្រកបដោយភាពទាក់ទាញ ដែលមានសម្ភារៈបង្រៀន និងវិធីសាស្ត្របង្រៀនសិស្សបែបមជ្ឈមណ្ឌល។ គ្រូបង្រៀននឹងអភិវឌ្ឍទម្លាប់ឱ្យកុមារទទួលបានប្រយោជន៍អតិបរមាពីបរិស្ថានសាលាកុមារមេត្រី។ គម្រោងលើកទឹកចិត្តឱ្យមានការចូលរួមយ៉ាងសកម្មតាមរយៈសកម្មភាពក្រុមប្រឹក្សាកុមារ និងការចូលរួមពិនិត្យតាមដាន និងវាយតម្លៃ។

គោលបំណងគម្រោងរីកចម្រើន គឺដើម្បីបង្កើនភាពងាយស្រួលចូលសាលារៀន និងកាត់បន្ថយការបោះបង់ការសិក្សាក្នុងចំណោមកុមារងាយរងគ្រោះ ដោយលើកកម្ពស់គុណភាពអប់រំ និងការកែលម្អលក្ខខណ្ឌសេដ្ឋកិច្ចសង្គមគ្រួសារ ដូច្នោះ ពួកគេអាចទទួលបានបរិស្ថានសុវត្ថិភាពដែលអាចធ្វើឱ្យកុមារចូលរៀនបានពេញលេញ។

ដោយសារតែតម្រូវការចាំបាច់ក្នុងការចិញ្ចឹមជីវិត ដូច្នោះ ឪពុកម្តាយអាចបញ្ឈប់ការសិក្សារបស់កូនដើម្បីទៅរកប្រាក់ចំណូលបន្ថែមបន្តិចបន្តួច។ ដោយធ្វើចំណាកស្រុកទៅក្រៅប្រទេសដើម្បីរកការងារធ្វើដែលជាកត្តាធ្វើឱ្យមានសិស្សអវត្តមានច្រើន ហើយបណ្តាលឱ្យមានអត្រាឡើងថ្នាក់ទាប។ ទោះបីជាកុមារទាំងនោះបានរិលត្រឡប់មកសាលារៀនវិញក៏ដោយ ពួកគេជាញឹកញាប់មានការរំលោភ និងមិនយល់ពីមេរៀនដែលពួកគេមិនបានរៀន ជាហេតុបណ្តាលឱ្យពួកគេបោះបង់ការសិក្សា ឬ ត្រួតថ្នាក់នៅឆ្នាំសិក្សានោះតែម្តង។ គម្រោង REACH មានរយៈពេល៣ឆ្នាំដែលបង្កើតដើម្បី១).កាត់បន្ថយផលប៉ះពាល់ពីការជួញដូរ និងការចំណាកស្រុកតាមរយៈរដូវកាល ២).បង្កើនភាពងាយស្រួលក្នុងការអប់រំ និង ៣).កាត់បន្ថយអត្រាបោះបង់ក្នុងចំណោមកុមារងាយរងគ្រោះក្នុងបញ្ហានេះ។ គម្រោង REACH នឹងសម្រេចបាននូវគោលបំណងទាំងនេះដោយ ឧបត្ថម្ភគាំទ្រដល់កុមារ (អាហារូបករណ៍) និងផ្តល់ឱកាសលើកកម្ពស់បំណិនងាយតាមរយៈកម្មវិធីបំណិនជីវិតនៅមូលដ្ឋាន និងសកម្មភាពបង្កើតប្រាក់ចំណូលសម្រាប់គ្រួសារ។

រូបភាពសកម្មភាពខ្លីៗ



ថ្នាក់គ្រូមន្ត្រីប្រាប់ថ្នាក់ដំបូងនៅកម្រិតតូចមី



គ្រួសារសិស្សអាហារូបករណ៍នេះទទួលបានប្រាក់ចំណូលពីគម្រោងដើម្បីយកទៅបង្កើនចំណូលគ្រួសាររបស់គាត់។

“សហគមន៍រឹងមាំ កសាងបានជូនសាលារៀនរឹងមាំ!”

បច្ចុប្បន្នភាពគម្រោង

- ឧបត្ថម្ភការអភិវឌ្ឍការធ្វើផែនការរបស់សាលារៀនថ្មីទាំង២៥ឱ្យមានភាពល្អប្រសើរឡើង ព្រមទាំងការធ្វើបច្ចុប្បន្នភាពផែនទីសាលារៀនផងដែរ។
- បន្តជួយកម្មវិធីកុមារជួយកុមារ ដោយផ្តោតទៅកុមារចំជួយបង្រៀនកុមារតូច និងជួយឱ្យមានថ្នាក់សិស្សរៀនយឺតនៅពេលមានតម្រូវការពិសេស។
- ឧបត្ថម្ភការបណ្តុះបណ្តាលគ្រូ សកម្មភាពក្រុមប្រឹក្សាកុមារ និងកម្មវិធីបំណិនជីវិតដែលពាក់ព័ន្ធនៅមូលដ្ឋាន។
- ពង្រឹងតួនាទីភាពជាអ្នកដឹកនាំរបស់នាយកសាលា និងសមាជិកសហគមន៍ ដើម្បីប្រាកដថាអ្នកពាក់ព័ន្ធត្រូវមានជំនាញគ្រប់គ្រងចាំបាច់សម្រាប់គ្រប់គ្រងមូលនិធិឱ្យមានប្រសិទ្ធភាព។
- លើកស្ទួយការអប់រំសុខភាពនៅក្នុងសាលារៀន។
- ផ្តល់អាហារូបករណ៍ដល់សិស្សចំនួន ៣៦០នាក់ និងគរុសិស្សចំនួន ៩នាក់។
- រៀបចំធ្វើទស្សនកិច្ចសិក្សាសម្រាប់សិស្ស គ្រូ និងគណៈកម្មាការទ្រទ្រង់សាលារៀន។
- ជំរុញការឧបត្ថម្ភដល់ក្រុមបច្ចេកទេស។
- បង្កើតឱ្យមានបណ្តាស័យបង្កើនការចូលរួម និងសរសេររបស់សិស្ស។
- ធ្វើសកម្មភាពបង្កើតប្រាក់ចំណូល (ចំនួន៦៥គ្រួសារទទួលបានប្រាក់កម្ចីក្នុងឆ្នាំទី២)
- អនុវត្តបណ្តាញគាំពារកុមារនៅក្នុងសហគមន៍។
- ឧបត្ថម្ភគ្រូមត្តេយ្យរដ្ឋនិងសហគមន៍ចំនួន ២៥នាក់ និងគ្រូបឋមសហគមន៍ចំនួន ១០នាក់។



ករណីសិក្សា

កញ្ញា **ប្រាក់ វណ្ណគុណ** គឺជាសិស្សដែលបានបញ្ចប់ការសិក្សានៅថ្នាក់ទី ១២ ពីវិទ្យាល័យ ពោធិ៍ធំ ស្រុកស្វាយជ្រំ ខេត្តស្វាយរៀង។ គ្រួសាររបស់នាងមានជីវិតកម្រិតទាបបំផុត មិនទាន់មានសិក្សាស្រាវជ្រាវ។ នាងរស់នៅជាមួយម្តាយរបស់នាង ប៉ុន្តែឪពុករបស់នាងបានស្លាប់តាំងពីនាងរៀននៅថ្នាក់ទី៧ម្ល៉ោះ។ នាងមានបងប្អូនប្រុស១នាក់ និងស្រី២នាក់ ហើយនាងគឺជាកូនស្រីពៅនៅក្នុងគ្រួសារ។ ក្រៅពីការធ្វើស្រែ ម្តាយនាងបានលក់បបរនៅក្បែរសាលាបឋមសិក្សា តានូ ដើម្បីផ្គត់ផ្គង់ជីវភាពគ្រួសារ និងឧបត្ថម្ភការសិក្សារបស់នាង។ ទោះបីនាងរស់នៅក្នុងគ្រួសារក្រីក្រមួយមែន តែនាងបានបន្តការសិក្សា និងបានរៀនដល់ថ្នាក់ទី១២នៅក្នុងឆ្នាំ២០១២។ បន្ទាប់ពីនោះមក នាងចង់ក្លាយទៅជាគ្រូបង្រៀនម្នាក់ ប៉ុន្តែនាងបានប្រឡងធ្លាក់។ ពេលនោះនាងអស់សង្ឃឹម និងបានគិតថាត្រូវទៅធ្វើការងារនៅរោងចក្រកាត់ដេរ។ ជាការពិតណាស់ នាងបានសម្រេចចិត្តដាក់ពាក្យ និងបានសម្ភាសន៍ជាប់ជាគ្រូបង្រៀនសហគមន៍នៅក្នុងគម្រោង REACH។ សាលាបឋមសិក្សា តានូ មានទីតាំងនៅក្បែរផ្ទះនាង។ នាងមានសេចក្តីសប្បាយរីករាយណាស់ព្រោះនាងបានចាប់ផ្តើមសន្សំប្រាក់មួយចំនួនដើម្បីផ្គត់ផ្គង់ការរស់នៅរបស់នាង និងបានរៀនរបៀបក្លាយទៅជាគ្រូបង្រៀនដល់ និងមានជំនាញច្បាស់លាស់ម្នាក់ៗ នៅក្នុងខែវិច្ឆិកា ឆ្នាំ២០១៣ នាងបានដាក់ពាក្យម្តងទៀតដើម្បីចូលរៀនច្បាប់គ្រូនៅសាលាគរុកោសល្យ និងវិក្រិតការខេត្តដើម្បីក្លាយទៅជាគ្រូបង្រៀនសាលាបឋមរបស់រដ្ឋ ដោយមានការប្តេជ្ញាចិត្ត ការបំប៉នសមត្ថភាព និងការងាររដ្ឋបាលក្នុងពេលប្រឡងពិគ្រោះនាងក៏បានប្រឡងជាប់ជាស្ថាពរ ហើយក្លាយជាគរុសិស្សម្នាក់នៅសាលាគរុកោសល្យក្នុងខេត្តស្វាយរៀង។ គម្រោង REACH បានបន្តផ្តល់អាហារូបករណ៍ដល់នាងឱ្យរៀនពីពេលនោះមក។ បច្ចុប្បន្ននេះ នាងកំពុងសិក្សានៅឆ្នាំទី២ ក្នុងឆ្នាំសិក្សា ២០១៤-២០១៥ នៅសាលាគរុកោសល្យ និងវិក្រិតការខេត្ត ហើយនាងមានសេចក្តីសប្បាយចិត្តយ៉ាងខ្លាំង និងក៏បានអរគុណដល់គម្រោង REACH ផងដែរ។

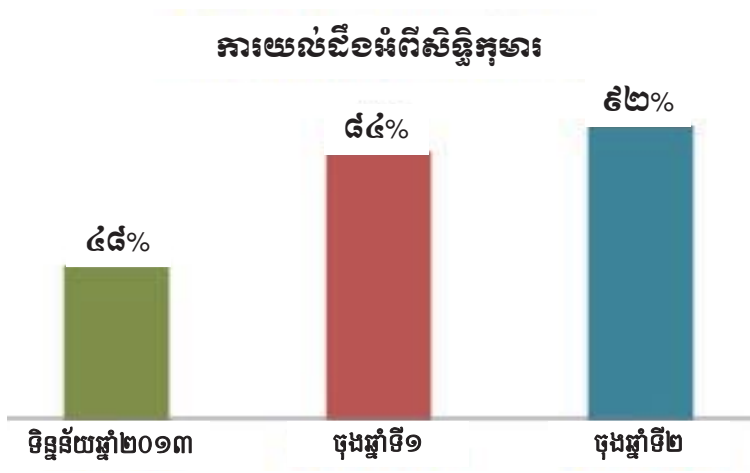

ការដោះស្រាយបញ្ហា

- ការបោះបង់ការសិក្សាថយចុះពី ២៥ មកនៅត្រឹម ១៧(៦៨%) មានន័យថាថយចុះពី ៣,៤% មកដល់ ២,១%។
- កុមារមានការយល់ដឹងអំពីសិទ្ធិរបស់ពួកគេ មានចំនួនកើនឡើងពី ៤៨% ដល់ ៩២% ចាប់តាំងពីគម្រោងចាប់ផ្តើមមក (ជ្រើសរើសសិស្សដោយព្រាវ ១០នាក់មកសម្ភាសន៍ក្នុងមួយសាលា)។
- អភិបាលកិច្ចសាលារៀនមានភាពល្អប្រសើរ: ក្រុមគាំទ្របច្ចេកទេសប្រធានកម្រង និងប្រធានការិយាល័យអប់រំស្រុកបានចុះជួយគ្រូឡើងទាក់ផ្នែកបច្ចេកទេសបង្រៀន និងរៀន ការងាររដ្ឋបាល និងការវាយតម្លៃសិស្ស។

- ការអនុវត្តរបស់គ្រូត្រូវបានវាស់ស្ទង់ដោយប្រើប្រាស់ឧបករណ៍ស្តង់ដារដើម្បីកែលម្អផ្នែកទាំង៤ ពីឆ្នាំទី១ មក (បានធ្វើឡើងពី ៦៦% ដល់ ៧០%)។

ប្រភេទកម្មវិធី

ម្ចាស់ជំនួយ	CIAI
អ្នកទទួលបានផលផ្ទាល់	សិស្ស ៨០៣នាក់ (ស្រី ៣៧៧នាក់) គ្រូ ៧៧នាក់ (ស្រី ៤៧ នាក់)
ថវិកាទទួលបានក្នុងឆ្នាំ ២០១៤	យូរ៉ូ និងថវិកាបដិភាគពីអង្គការ ខេប ៦០០០ អឺរ៉ូ ជាយានយន្ត (ម៉ូតូ ២គ្រឿង) ៥៥.០០០ អឺរ៉ូ (គម្រោងថ្មី)
អ្នកទទួលបានផលផ្ទាល់ក្នុងម្នាក់	៦៨,៩ អឺរ៉ូ
ខេត្តគ្របដណ្តប់	១ ខេត្ត (ប៉ៃលិន)
ចំនួនស្រុកគ្របដណ្តប់	១ ស្រុក (ប៉ៃលិន)
បឋមសិក្សាគោលដៅ	១០ បឋមសិក្សា
កាលបរិច្ឆេទចាប់ផ្តើមគម្រោង	កញ្ញា ២០១២
កាលបរិច្ឆេទបញ្ចប់គម្រោង	ធ្នូ ២០១៤

បច្ចុប្បន្នភាពគម្រោង

- ប្រមូល និងចងក្រងទិន្នន័យស្ថិតិសាលារៀនអំពីអត្រាបោះបង់ការសិក្សាអត្រាត្រួតថ្នាក់ អត្រាចុះឈ្មោះ និងអត្រាឡើងថ្នាក់សម្រាប់ឆ្នាំសិក្សា២០១៣-២០១៤។
- សហការជាមួយសាលារៀនបំប៉នបង្កើនទិសសិក្សា និងយុទ្ធនាការប្រមូលកុមារចូលរៀន។
- ចែកអង្ករ សំលៀកបំពាក់សិស្ស សម្ភារសិក្សា និងសម្ភារអនាម័យដល់សិស្សចំនួន ៨០៣នាក់ (ស្រី ៣៧៧នាក់) នៃសាលាគោលដៅចំនួន៤។
- ចែកសម្ភារសិក្សាដល់គ្រូចំនួន ៧៧នាក់ (ស្រី ៤៧នាក់) សម្រាប់រៀនបំប៉នសម្ភារឧបទ្វេស និងតុបតែងថ្នាក់។
- ធ្វើការរៀនសូត្រសុខភាពជាមូលដ្ឋានដល់កុមារងាយរងគ្រោះ (សាលាគោលដៅ៤)។
- រៀនបំប៉នបំពាក់ថវិកាបង្កើនចំនួន ៤សាលា (១២បន្ទប់)

គោលបំណងរបស់គម្រោងគឺបង្កើនការចូលរួមរបស់កុមារធ្វើយ៉ាងណាឱ្យពួកគេទទួលបាននូវសេវាអប់រំប្រកបដោយសមធម៌ និងគុណភាពតាមរយៈការអនុវត្តសកម្មភាពមួយចំនួនពីកម្មវិធីសាលាកុមារមេត្រី ។

គម្រោងគាំទ្រការសិក្សារបស់សិស្សបានលើកស្ទួយគោលនយោបាយសាលាកុមារមេត្រី ប្រកបដោយប្រសិទ្ធភាព ក្នុងនេះមានសមាសភាគជាច្រើនត្រូវបានអនុវត្តតាមសាលារៀនគោលដៅ ។ គម្រោងបានចាប់ផ្តើមនៅខែកញ្ញា ២០១២ ដែលមានគោលបំណងលើកកម្ពស់កម្មវិធីសាលាកុមារមេត្រីក្នុងខេត្តប៉ៃលិន ដែលមានការបញ្ចូលប្រព័ន្ធសាលារៀនតិចតួច។

- សមាសភាពទាំង ៦ នៃគោលនយោបាយសិស្សកុមារមេត្រី**
- | | |
|--|---|
| ១. កុមារទាំងអស់បានចូលរៀន | ៤. ការឆ្លើយតបទៅនឹងយែនឌ័រ |
| ២. ការសិក្សាប្រកបដោយប្រសិទ្ធភាព | ៥. ការចូលរួមរបស់កុមារ គ្រួសារ និងសហគមន៍ |
| ៣. សុខភាព សុវត្ថិភាព និងការការពារកុមារ | ៦. ការគាំទ្រពីប្រព័ន្ធអប់រំពារកុមារ |

- រៀនបំប៉នបំពាក់បន្ថែម/ថ្នាក់ជួយសិស្សរៀនយឺតៗ ៨សាលា ២១ថ្នាក់ (ថ្នាក់ទី១ និងទី២) រយៈពេល ៦ខែ។
- រៀនបំប៉នសិក្សា និងបណ្តាញមិត្តអប់រំមិត្ត។
- រៀនបំប៉នឱ្យមានការចូលរួមពីមាតាបិតាសិស្សក្នុងកម្មវិធីពិសេសៗក្នុងសាលាដូចជា ទិវាចែកអង្ករ កម្មវិធីបំណិនជីវិត និងទស្សនកិច្ចថ្នាក់រៀន និងប្រឹក្សាយោបល់ជាមួយគ្រូប្រចាំថ្នាក់ស្តីពីលទ្ធផលសិក្សាកូនៗរបស់ពួកគេ។
- បំប៉នសមត្ថភាពគណៈកម្មការអភិវឌ្ឍសាលារៀនអំពីសាលាកុមារមេត្រី (ធ្វើរួច ២៥៥)។
- លើកស្ទួយអភិបាលកិច្ចនៅក្នុងសាលារៀន។
- ចូលរួមជាសមាជិកក្រុមការងារលើវិស័យអប់រំប្រចាំនៅខេត្តប៉ៃលិន។

សកម្មភាព	អ្នកទទួលបានផល	តេឡេស្រី
សិស្សទទួលបានអង្ករ, សំលៀកបំពាក់, សម្ភារសិក្សា, សម្ភារអនាម័យ និងការគាំទ្រ សុខភាពជាមូលដ្ឋាន	៨០៣	៣៧៧
សិស្សរៀនយឺតទទួលបានការបំប៉នបន្ថែមរយៈពេល៦ខែត្រូវនឹងចំនួន២០១៦ម៉ោង (ចំនួន២១ថ្នាក់នៃកម្រិតថ្នាក់ទី១ និង២ ដោយមួយខែត្រូវបំប៉នចំនួន១៦ម៉ោង)	១៩៤	៨៩
គ្រូទទួលបានការបណ្តុះបណ្តាលពង្រឹងសមត្ថភាពពីកម្មវិធីសាលាកុមារមេត្រី និង ទទួលបានសម្ភារបង្រៀន	៧៧	៤៧
គ្រូទទួលបានការបណ្តុះបណ្តាលពីកម្មវិធីបំណិនជីវិត	២៩	១២
សិស្សចូលរួមក្នុងសកម្មភាពសិស្សជួយសិស្ស	២៩០	១៥៤
សិស្សចូលរួមក្នុងសកម្មភាពក្លឹបសិក្សា	៧៤	៤៩
សិស្សជាគណៈកម្មការប្រតិបត្តិនៃក្រុមប្រឹក្សាកុមារ	៩០	៥២
មាតាបិតាចូលរួមប្រជុំ និងចូលរួមសកម្មភាពសាលារៀន	៤៥១	២៧៣
ការបំប៉នបំពាក់ថវិកាបង្កើនសាលារៀន	៤សាលា(១២បន្ទប់)	



សកម្មភាពបំណិនជីវិត

“ ប្រមូលផ្តុំគ្នា ដើម្បីលេចចំហុតឧបសគ្គទាំងឡាយ ចំពោះការរស់រានរកុមារ ! ”

មេរៀនជាបទពិសោធន៍

- យុទ្ធនាការប្រមូលកុមារចូលរៀន ជាការរួមផ្សំគ្នានៃការងារផ្សព្វផ្សាយ ការធ្វើផែនទីសិក្សា ក្បួនដង្ហែ និងចុះជួបតាមផ្ទះគឺជាយន្តការមួយដ៏ល្អ និងមានប្រសិទ្ធភាពក្នុងការស្វែងរកកុមារដែលគ្រប់អាយុចូលរៀន។
- ដើម្បីឱ្យមាតាបិតាសិស្សជាចំណែកមួយនៃសកម្មភាពអភិវឌ្ឍសាលារៀន សាលាចាំបាច់បង្កឱ្យមានការចូលរួមរបស់ពួកគាត់ក្នុងការពិភាក្សាលើការងារគ្រប់គ្រងសាលារៀន និងបញ្ហាដែលពួកគាត់ប្រឈម។
- ការចូលរួមរបស់កុមារក្នុងការថែទាំ និងបម្រើសេវាបណ្តាលយអាចរួមចំណែកធ្វើឱ្យបណ្តាលយដំណើរការកាន់តែប្រសើរ និងបង្កើនសមត្ថភាពដល់កុមារ។
- ការអនុវត្តសកម្មភាពបំប៉នសិស្សឃឹត ស្របពេលសិក្សា រួមចំណែកយ៉ាងសំខាន់ក្នុងការកាត់បន្ថយអត្រាត្រួតថ្នាក់។
- ដើម្បីបន្តអនុវត្តកម្មវិធីបំណិនជីវិត វាជាការចាំបាច់ដែលនាយកសាលា និងគ្រូ ដំណើរការសកម្មភាពបំណិនជីវិតលក្ខណៈអាជីពងាយៗដោយវិធីសាមញ្ញ។
- ការបង្កើតក្រុមប្រឹក្សាកុមារជាវិធីមួយដែលមានប្រសិទ្ធភាពក្នុងការធ្វើឱ្យប្រសើរឡើងនូវសកម្មភាពអភិវឌ្ឍរបស់សាលារៀន។
- ដើម្បីធានាឱ្យការបង្រៀន និងរៀនប្រកបដោយប្រសិទ្ធភាពចាំបាច់សម្រាប់គ្រូ និងសិស្សត្រូវមានសៀវភៅសិក្សាគោល។
- ការលើកកម្ពស់សមត្ថភាពគ្រូជាប្រចាំ កម្មវិធីសាលាកុមារមេត្រីសម្រាប់គ្រូ គឺបង្កើនបានការយកចិត្តទុកដាក់ពីសិស្ស។



ការគ្រប់គ្រងសាលា

លោក ស៊ាង បូរី មកពីភូមិសួរ សង្កាត់អង្គរស ស្រុកមេសាង ខេត្តព្រៃវែង បានធ្វើការសម្រេចចិត្តចាកចេញពីស្រុកកំណើតមករស់នៅខេត្តប៉ៃលិនក្នុងគោលបំណងប្រឡងធ្វើជាគ្រូបង្រៀន និងធ្វើដំណើរទៅខេត្ត ប៉ៃលិន ប្រលងចូលសាលាគុកោសល្យ និងរៀនការខេត្ត។ លោកបានប្រលងជាប់ ហើយនៅក្នុងឆ្នាំ២០០២ បានក្លាយជាគ្រូបង្រៀនសិក្សាម្នាក់ក្នុងចំណោមគ្រូបង្រៀននៅសាលាបឋមសិក្សា អូតារី ដែលមានទីតាំងស្ថិតនៅក្នុងភូមិដីក្របាម ឃុំ អូតារី ទៅក្នុងឆ្នាំ២០០៥ លោកបានបញ្ចប់ការសិក្សានៅវិទ្យាល័យ។ ដោយសារការងាររបស់លោកល្អ លោកត្រូវបានជ្រើសរើសឱ្យធ្វើជានាយករងស្តីទីទទួលបន្ទុកការងាររដ្ឋបាលសាលានៅក្នុងឆ្នាំ២០០៧។ នៅក្នុងឆ្នាំ២០១១ លោកបានក្លាយទៅជាគ្រូអនុវិទ្យាល័យម្នាក់ និងនៅក្នុងពេលដំណាលគ្នានោះ លោកត្រូវបានក្រសួងអប់រំ យុវជន និងកីឡាជ្រើសតាំងធ្វើជានាយកសាលាផ្លូវការតែម្តងនៅសាលាបឋមសិក្សា អូតារី។

ក្នុងនាមជានាយកសាលា លោក បូរី បានធ្វើឱ្យសាលាបឋមសិក្សា អូតារី ក្លាយទៅជាសាលាគំរូមួយសម្រាប់សាលាដទៃទៀតនៅក្នុងខេត្ត ប៉ៃលិន។ ក្នុងពេលដំណើរការគម្រោង គាំទ្រការសិក្សារបស់សិស្ស លោកបានប្តេជ្ញាចិត្ត និងធ្វើឱ្យទទួលបានលទ្ធផលល្អឥតខ្ចោះ កែលម្អបរិស្ថានសាលា បង្កើនការចូលរួមរបស់លោកគ្រូ អ្នកគ្រូ និងសហគមន៍ក្នុងបញ្ហាសាលារៀន និងសហការជាមួយអង្គការ ខេប និងអង្គការ CIAI ដើម្បីធានានូវកិច្ចសហប្រតិបត្តិការល្អ និងមានប្រសិទ្ធផល។ ជាលទ្ធផល ការិយាល័យអប់រំខេត្តប៉ៃលិន បានទទួលស្គាល់សាលារបស់គាត់ជាផ្លូវការថា សាលារបស់គាត់គឺជាសាលាគំរូនៅក្នុងខេត្ត ប៉ៃលិន។ លោកបានមានប្រសាសន៍ថា “ខ្ញុំមានការសប្បាយចិត្តណាស់ដែលអង្គការខេប និងអង្គការ CIAI បានផ្តល់ការបំប៉នសមត្ថភាពដល់ខ្ញុំ និងបុគ្គលិកសាលារៀនស្តីពីកម្មវិធីសាលាកុមារមេត្រី និងភាពជាអ្នកដឹកនាំ។ បុគ្គលិកសាលាខ្ញុំ និងខ្ញុំបានប្តេជ្ញាចិត្តធ្វើឱ្យសាលានេះក្លាយទៅជាសាលាកុមារមេត្រីគំរូសម្រាប់ទាំងអស់គ្នា។”



សកម្មភាពបំណិនជីវិត



សកម្មភាពសិស្សជាមួយគ្រូរបស់ពួកគេពិភាក្សាអំពីវិន័យក្នុងសាលា

គម្រោង វិធីសាស្ត្រសរុបដើម្បីពង្រឹង អំណានសម្រាប់កុមារ (TRAC)

ប្រវត្តិកម្មវិធី

ម្ចាស់ជំនួយ	All Children Reading Grand Challenge (ACR)/ អង្គការអប់រំពិភពលោក (WE)
អ្នកទទួលបានផលផ្ទាល់	សិស្ស ២.៣៥២នាក់ (ស្រី ១.១៦៨នាក់) គ្រូ ៨៧នាក់ (ស្រី ៥៧នាក់)
ថវិកាទទួលបានក្នុងឆ្នាំ២០១៤	៥៩.៧០១,១១ដុល្លារអាមេរិក
ថវិកាសម្រាប់អ្នកទទួលបានផលក្នុងម្នាក់	២៥ដុល្លារអាមេរិក
ខេត្តគ្របដណ្តប់	២ ខេត្ត (កំពង់ចាម និងសៀមរាប)
ស្រុកគ្របដណ្តប់	៥ ស្រុក (ត្បូងឃ្មុំ អូររាំងឌី ព្រៃឈរ កំពង់ចាម និងជីក្រែង)
បឋមសិក្សាគោលដៅ	៨ សាលា (៦ នៅកំពង់ចាម និង ២ នៅសៀមរាប)
វិទ្យាល័យគោលដៅ	គ្មាន
កាលបរិច្ឆេទចាប់ផ្តើមគម្រោង	តុលា ២០១២
កាលបរិច្ឆេទបញ្ចប់គម្រោង	កញ្ញា ២០១៤

សេចក្តីសង្ខេបគម្រោង

គម្រោង TRAC គឺជាគម្រោងដែលមានរយៈពេល២ឆ្នាំបានចាប់ផ្តើមនៅខែតុលា ឆ្នាំ ២០១២ និងបញ្ចប់ដ៏ជោគជ័យរបស់ខ្លួននៅខែកញ្ញា ឆ្នាំ២០១៤។ TRAC គឺជាគម្រោងយុទ្ធសាស្ត្រដ៏សំខាន់មួយរបស់អង្គការ ខេប ដែលបានចាក់ឫសដ៏ជ្រាលជ្រៅក្នុងការកែលម្អបំណិនអំណានដោយប្រើឧបករណ៍អំណានសម្រាប់កុមារថ្នាក់ដំបូង ជាពិសេស ថ្នាក់ទី១ និងទី២។ គម្រោងនេះក៏បានបន្ថែមនូវសមត្ថភាពថ្មីមួយដ៏សំខាន់ដល់ផ្នែកបច្ចេកទេសរបស់ខេបនៅក្នុងតំបន់លើផ្នែកអំណានថ្នាក់ដំបូង។ TRAC បានធ្វើការបង្កើតវិធីសាស្ត្រសម្រាប់សមត្ថភាពអានដែលសង្កត់ធ្ងន់ទៅលើការបង្កើតឧបករណ៍ច្បាស់លាស់សម្រាប់វាយតម្លៃជាដំណាក់ និងប្រព័ន្ធឆ្លើយតបរបស់ដើម្បីឆ្លើយតបទៅនឹងសិស្សដែលមានតម្រូវការពិសេស។ អន្តរាគមន៍ប្រព័ន្ធឆ្លើយតបរបស់ រាប់បញ្ចូល ទាំងសកម្មភាពទាំងឡាយដែលទាក់ទង នឹងកម្មវិធី សូរវែររៀនតាមរយៈថាប្លែត និងទូរស័ព្ទដៃ ដែលបង្កើតឡើងដោយគម្រោង សម្ភារៈអំណាន ការគាំទ្រដល់សិស្សមានតម្រូវការពិសេស និងមាតាបិតាសិស្សប្រើប្រាស់ល្បែងសិក្សានៅក្នុងបណ្តាល័យដើម្បីជំរុញផ្នែកអំណាន ហើយពួកគាត់អាចខ្ចីសម្ភារៈទាំងនោះពីបណ្តាល័យបាន។

គម្រោង TRAC ផ្តោតលើការលើកកម្ពស់បរិស្ថានរៀនសូត្រ ពីគ្រប់ផ្នែកពាក់ព័ន្ធដើម្បីពង្រឹងសមត្ថភាពរបស់កុមារឱ្យទទួលបាននូវជំនាញជាមូលដ្ឋានចាំបាច់ក្នុងការអាន ទន្ទឹមនឹងនោះ ជួយលើកស្ទួយវប្បធម៌នៃការអាននៅផ្ទះ និងសាលារៀន។ គោលដៅបង្កើតថ្នាក់បញ្ចូលទាំងស្តង់ដារអំណានផ្សាភ្ជាប់នឹងកម្មវិធីអំណានថ្មីសម្រួលដល់ការវាយតម្លៃសិស្សដែលជាប្រព័ន្ធឆ្លើយតបរបស់បង្ហាញពីការពិបាកផ្នែកអំណានរបស់សិស្សត្រូវបានសម្របសម្រួលដោយគ្រូបង្ហាញអំណាន និងតាមរយៈការសិក្សាចម្លង (M-Learning) ជាភាសាខ្មែរ។

អន្តរាគមន៍សំខាន់ៗ

- ការបង្កើតស្តង់ដារអំណាន និងតេស្តវាយតម្លៃជាដំណាក់
- ការបង្កើតអន្តរាគមន៍ប្រព័ន្ធឆ្លើយតបរបស់សម្រាប់កុមារដែលជួបបញ្ហាក្នុងការអាន
- បង្កើតឱ្យមានគ្រូបង្ហាញអំណានដើម្បីលើកកម្ពស់ប្រព័ន្ធការងារ TRAC
- កម្មវិធីសូរវែរ “អានខ្មែរ” រៀនតាមរយៈថាប្លែត និងទូរស័ព្ទផ្សាភ្ជាប់នឹងកម្មវិធីសិក្សា
- បង្កើតការចូលរួមពីមាតាបិតាសិស្ស
- បង្កើតល្បែងសិក្សាផ្សេងៗ។

គម្រោង TRAC ទទួលបានភាពជោគជ័យយ៉ាងខ្លាំងដោយមានការចូលរួមពីនាយកដ្ឋានបឋមសិក្សា (PED) និងនាយកដ្ឋានអភិវឌ្ឍកម្មវិធីសិក្សា (DCD)។ ក្រសួងអប់រំ យុវជន និងកីឡាបានទទួលស្គាល់ការបង្កើតឡើងនូវស្តង់ដារអំណានថ្នាក់ទី១ និងទី២ ហើយនៅពេលបច្ចុប្បន្ន ស្តង់ដារអំណានទាំងនេះត្រូវបានផ្សព្វផ្សាយទូទាំងប្រទេស។ ដូចគ្នានេះដែរ សម្ភារៈសិក្សាផ្សេងៗក៏មានការរកភាពផងដែរ រួមទាំងសូរវែរអឡឺចត្រនិចក៏មានលក្ខខណៈប្រជាប្រិយខ្លាំងណាស់ដែរ។



សិស្សប្រើប្រាស់សម្ភារៈសិក្សាផ្សេងៗ (ខាងឆ្វេង) នៅពេលដែលសិស្សដទៃទៀតកំពុងលេងល្បែងសិក្សាដោយប្រើប្រាស់សូរវែរជាភាសាខ្មែរដែលបានដើម្បីក្នុងឧបករណ៍ Tablets ។ (រូបខាងក្រោយ)

← គម្រោងសៀវភៅស្តង់ដារអំណានសម្រាប់ថ្នាក់ទី១

“ ការផ្លាស់ប្តូរអត្តសញ្ញាណកម្មរបស់កម្ពុជា ”

ផលប៉ះពាល់របស់គម្រោង

ការអនុវត្តសុចនាករទទួលបានជោគជ័យជាង ៩០% កំឡុងពេលដំណើរការគម្រោង។ ការអនុវត្តដោយសុវត្ថិភាពដែលគម្រោង TRAC បានកំពុងទទួលបានជោគជ័យខ្ពស់នៅក្នុងការងារដែលខ្លួនបានសម្រេច មានន័យថា គម្រោងផ្តោតសំខាន់ទៅលើការអភិវឌ្ឍវិធីសាស្ត្ររួមដើម្បីលើកកម្ពស់បំណិនអំណានថ្នាក់ដំបូងសម្រាប់កុមារកម្ពុជា។

ផលប៉ះពាល់របស់គម្រោងត្រូវបានចែងក្រុងជាងកសារយ៉ាងដ៏ទូលំទូលាយ។ ផលប៉ះពាល់ខ្លាំងជាលំដាប់ទី១នៃការផ្លាស់ប្តូរសមត្ថភាពអាន។ គម្រោង TRAC មានលទ្ធភាពក្នុងការបង្ហាញជាលក្ខណៈស្ថិតិពីការប្រែប្រួលដ៏សំខាន់នូវតម្លៃជាមូលដ្ឋានទាំងពីរ គឺនៅសាលាដែលគម្រោងគាំទ្រនិងសាលាប្រៀបធៀបរវាងសាលាប្រៀបធៀបដែលមានចំនួនស្មើគ្នានិងសាលាគាំទ្រ ដោយតម្លៃអាចទទួលបានផ្នែកតាមលេខជាក់ស្តែង (សូមមើលតារាងខាងក្រោម) ការផ្លាស់ប្តូរទាំងនេះត្រូវបានតាមដាន ទាំងនៅចុងឆ្នាំទី១ និងឆ្នាំទី២ ដែលជាផលប៉ះពាល់របស់គម្រោងពិត។

ម៉្យាងវិញទៀត ផលប៉ះពាល់ទាំងនេះកើតឡើងតំណាលគ្នានឹងវិធីវាស់ស្ទង់លទ្ធផលអំណាន ដូចជា ការផ្លាស់ប្តូរពីការតាមដានអត្រាឡើងថ្នាក់ និងពិន្ទុកិច្ចការ របស់សិស្ស។ ផលប៉ះពាល់ពីបទពិសោធន៍ដែលមានសុពលភាពទាំងនេះបានផ្តល់នូវការប្រឹងប្រែងទុកចិត្តការអភិវឌ្ឍផ្នែកលើកស្តុតាងក្នុងជំនាញអំណានក្នុងប្រទេសកម្ពុជា។

វេនាសម្ព័ន្ធតាមដានសិស្ស

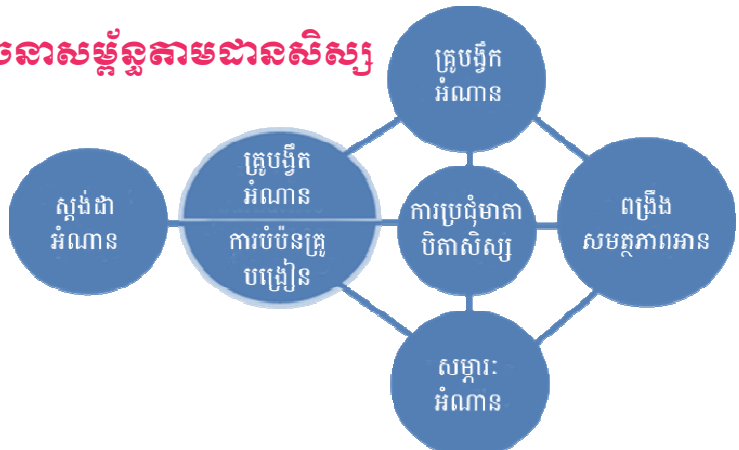

លក្ខខណ្ឌផ្តល់ពិន្ទុ	ពិន្ទុតេស្តមូលដ្ឋាន (ក្រុម ០)	ពិន្ទុតេស្តចុងឆ្នាំ ក្រុមទី១	កម្រិតលំអៀង p=.05 (ពីមូលដ្ឋាន)	ពិន្ទុតេស្តចុងឆ្នាំ ក្រុមទី២	កម្រិតលំអៀង p=.05 (ពីមូលដ្ឋាន)
សាលាអនុវត្ត N0=192 N1=176 N2=187	១៥,៩%	១៩,៧%	បាទ	២១,៨%	បាទ
សាលាប្រៀបធៀប N0=92 N1=98 N2=79	១៤,៩%	១៣,៣%	ទេ	៦,៩%	បាទ
កម្រិតលំអៀង p=.05(ពីមូលដ្ឋាន)	ទេ	បាទ	--	បាទ	--

ស្តង់ដារអំណាន

ស្ថិតក្នុងវ័យ២២ឆ្នាំ ជាមួយនឹងស្នាមញញឹមស្រស់ហាក់បង្ហាញពីការពេញចិត្ត ចំពោះការងារដែលខ្លួនកំពុងធ្វើ **កញ្ញា ម៉ៅ សុខន្ទ្រាដារ៉ា** បានរៀបរាប់ប្រាប់មន្ត្រីគម្រោង TRAC អំពីជីវប្រវត្តិរបស់នាងថា “ ខ្ញុំគឺជាគ្រូបង្រៀននៅសាលាបឋមសិក្សា ហ៊ុន សែន គុំ ស្រុកជីក្រែងក្នុងខេត្តសៀមរាប ” ។ នាងបានក្លាយជាគ្រូបង្រៀនក្នុងឆ្នាំ២០១៣ នាងជាគ្រូបង្រៀនប្រកបដោយមនសិកា ព្រោះនាងបានស្ម័គ្រចិត្តជួយធ្វើការជាច្រើននៅក្នុងសាលារបស់នាង ។ នាងជាគ្រូបង្រៀនផង និងជាលេខាផង ។ ជានិច្ចកាល នាងតែងខិតខំប្រឹងប្រែងបំពេញការងារយ៉ាងម៉ត់ចត់ នាងមិនដែលចំណាយពេលវេលាឥតប្រយោជន៍ឡើយ ។ **កញ្ញា ដារ៉ា** ស្និទ្ធនឹងការងាររបស់នាងទោះបីជានាងជួបបញ្ហាប្រឈមជាច្រើននៅក្នុងការបង្រៀនក៏ដោយ។

កញ្ញា ដារ៉ា បានស្ម័គ្រចិត្តធ្វើការឱ្យគម្រោងTRACពីព្រោះនាងគិតពី សារៈសំខាន់របស់គម្រោងសម្រាប់កុមារនៅសាលារៀន និងសហគមន៍របស់នាង។ នាងបានស្ម័គ្រចិត្តធ្វើជាគ្រូបង្រៀនអំណាននៅក្នុងសាលារបស់នាង នាងជួយដល់គ្រូបង្រៀននៅ ថ្នាក់ទី១ និងទី២។ នាងក៏បានជួយគាំទ្របណ្តារក្សក្នុងការធ្វើតេស្តជាដំណាក់ក្នុងសាលា ។ ម៉្យាងវិញទៀត នាងបានបង្រៀនសិស្សពីរបៀបលេងល្បែងសិក្សាក្នុងថាបប្លែត និង សម្ភារៈសិក្សាផ្សេងៗដែលគម្រោងបានផ្តល់ឱ្យសាលារៀន របស់នាង។ ម៉្យាងវិញទៀត នាងបានចូលរួមប្រជុំយ៉ាងឡើងទាត់ជាមួយមាតាបិតាសិស្សអំពីលទ្ធផលសិក្សាកូនៗរបស់ពួកគេ ដែលការប្រជុំនេះរៀបចំដោយបុគ្គលិកគម្រោង និងសាលារៀន។

ចំពោះកម្មវិធី អានខ្មែរ នៅក្នុងថាបប្លែត **កញ្ញា ដារ៉ា** ទទួលខុសត្រូវលើការកត់ត្រាពិន្ទុសិស្សនៅពេលពួកគេរៀនចប់មេរៀននីមួយៗ និងធ្វើរបាយការណ៍ជូន គម្រោង។ ទោះបីជានាងមានការងារច្រើន និងប្រាក់បៀវត្សទាបក៏ដោយ ក៏នាងនៅតែស្និ ទ្រា និងបន្តធ្វើការងាររបស់នាងឱ្យបានល្អដែរ។



គ្រូបង្រៀនម្រកមដោយមនសិកាទី្នាដារ៉ា: កញ្ញា ដារ៉ា ជាគ្រូថ្នាក់ទី១ បានជួយសិស្សនាងឱ្យអនុវត្តល្បែងសិក្សាដោយប្រើឧបករណ៍ Tablet ដែលគម្រោងTRACបានផ្តល់ឱ្យបណ្តាល្លយ។

ប្រវត្តិកម្មវិធី

ម្ចាស់ជំនួយ	ទីភ្នាក់ងារណែនាំដើម្បីសហប្រតិបត្តិការអភិវឌ្ឍ(NORAD) និងអង្គការ Save the Children
អ្នកទទួលបានផលផ្ទាល់	សិស្ស ៥.៥២៣នាក់ (ស្រី ២.៧១២នាក់)
ថវិកាទទួលបានក្នុងឆ្នាំ២០១៤	១២០.៥០១,៣០ដុល្លារអាមេរិក
ថវិកាសម្រាប់អ្នកទទួលបានផលក្នុងម្នាក់	គ្មាន (គម្រោងស្រាវជ្រាវ)
ខេត្តគ្របដណ្តប់	៥ ខេត្ត (កំពង់ចាម ត្បូងឃ្មុំ ក្រចេះ ព្រៃវែង និងកំពង់ឆ្នាំង)
ស្រុកគ្របដណ្តប់	១៦
បឋមសិក្សាគោលដៅ	១៥ សាលាអនុវត្ត និង ១៥ សាលាប្រៀបធៀប
វិទ្យាល័យគោលដៅ	គ្មាន
កាលបរិច្ឆេទចាប់ផ្តើមគម្រោង	ខែមីនា ឆ្នាំ២០១៣
កាលបរិច្ឆេទបញ្ចប់គម្រោង	ខែធ្នូ ឆ្នាំ២០១៧

បច្ចុប្បន្នភាពគម្រោង

- បន្តពីការងារពីឆ្នាំមុន នៅខែធ្នូ ឆ្នាំ២០១៣ គម្រោង ខ្ញុំកំពុងរៀន ទទួលខុសត្រូវក្នុងការជ្រើសរើសសាលាថ្មីចំនួន១០នៅក្នុងខេត្តកំពង់ឆ្នាំង ក្រចេះ និងធ្វើការសិក្សាទិន្នន័យមូលដ្ឋានសម្រាប់សាលាទាំងនោះ។ នៅពេលជាមួយគ្នាដែរ ក្រុមការងារអង្គការ ខេប បានរៀបចំតេស្តភាសាខ្មែរ និងគណិតវិទ្យាសម្រាប់សាលាដែលបានជ្រើសរើសរួច។
- ការវាយតម្លៃកម្មវិធីប្រចាំឆ្នាំត្រូវបានអនុវត្តនៅក្នុងខែមិថុនា-កក្កដា ឆ្នាំ២០១៤។ ការវាយតម្លៃនេះរួមមាន៖ ការវិភាគអំពីការរីកចម្រើនរបស់សាលាអនុវត្តចំពោះគោលការណ៍ QLE អត្រាជាប់ ភាសាខ្មែរ គណិតវិទ្យា និងអត្រាត្រួតថ្នាក់។ ម្យ៉ាងវិញទៀត ការប្រៀបធៀបលក្ខខណៈដូចគ្នានៃសាលាអនុវត្តទៅនឹងសាលាប្រៀបធៀបក៏ត្រូវបានធ្វើផងដែរ។
- អង្គការ ខេប បានអភិវឌ្ឍសំណើស្រាវជ្រាវ និងកំពុងធ្វើការងារអភិវឌ្ឍឧបករណ៍ប្រមូលទិន្នន័យ។ ឧបករណ៍ទាំងនេះបង្កើតឡើងដើម្បីវាស់ស្ទង់ការអនុវត្ត និងលទ្ធផលនៃចំណេះដឹងរបស់ជីវិតកុមារ ដែលអង្គការ Save the Children ទទួលខុសត្រូវកែលម្អ ឧបករណ៍ទាំងនោះភាសាខ្មែរ និងគណិតវិទ្យាដើម្បីឆ្លើយតបនឹងតម្រូវការភាពទុកចិត្តមុនពេលប្រមូលទិន្នន័យ។

មេរៀនទទួលបានពីគម្រោង

ឧបសគ្គមួយគឺពាក់ព័ន្ធនឹងការវិវត្តបន្តនៃគោលការណ៍ទាំង ៤ ដែលត្រូវបានប្រើប្រាស់ដើម្បីបង្កើតឧបករណ៍។ នៅពេលលក្ខណៈវិនិច្ឆ័យទាំងនេះផ្លាស់ប្តូរ វានឹងមានការពាក់ព័ន្ធដល់ខ្លឹមសារ និងសុពលភាពឧបករណ៍ដែលប្រើដើម្បីធ្វើការវាយតម្លៃទិន្នន័យមូលដ្ឋាន និងទិន្នន័យបឋមដំបូង។ ការណ៍នេះបានដាក់កម្រិតលើទំហំនៃការវាយតម្លៃ ដែលជាការប្រៀបធៀបរវាងទិន្នន័យមូលដ្ឋាន និងការវាយតម្លៃបន្ថែមនាពេលបច្ចុប្បន្ន។ ជាការពិត ការផ្លាស់ប្តូរលក្ខណៈវិនិច្ឆ័យមានគោលបំណងធ្វើឱ្យមានភាពលម្អិតជាងមុនដែលពង្រឹងសុពលភាពរួម ប៉ុន្តែវាក៏មានការស្មុគស្មាញក្នុងការប្រៀបធៀបទៅនឹងការវាយតម្លៃដំបូង ដែលមិនមានលក្ខខណៈលម្អិតនៅក្នុងឧបករណ៍។

គម្រោងបានជួបបញ្ហាប្រឈមក្នុងការជ្រើសរើសសាលាប្រៀបធៀបឱ្យស្មើគ្នាទៅនឹងសាលាអនុវត្ត។ ដោយសារគម្រោងនឹងមានរយៈពេលវែង វាមានការលំបាកសម្រាប់ក្រុមការងារដែលមានសាលាប្រៀបធៀបស្មើគ្នាទៅនឹងសាលាអនុវត្តជាដើមនោះ។ មានន័យថា ការប្រែប្រួល និងអន្តរាគមន៍ពីស្ថាប័នផ្សេងៗអាចកើតឡើងនៅពេលណាមួយក្នុងពេលកំពុងធ្វើការស្រាវជ្រាវដែលធ្វើឱ្យប៉ះពាល់ ឬជះឥទ្ធិពលដល់លទ្ធផលស្រាវជ្រាវ។ ម្យ៉ាងវិញទៀត ការស្រាវជ្រាវក៏អាចប្រឈមនឹងបញ្ហាអត្រាចេះបង់របស់សិស្សនៅក្នុងសំណាកស្រាវជ្រាវ ដោយសារអ្នកចូលរួម(សិស្ស) ទំនងជានឹងបោះបង់ការសិក្សាបន្តិចម្តងៗ។

ឧបករណ៍ស្រាវជ្រាវត្រូវតែមានសុពលភាព និងអាចទុកចិត្តបានដោយផ្អែកទៅលើតម្រូវការស្ថិតិកំណត់។ ដោយហេតុនេះ អង្គការ ខេប បានព្យាយាមអភិវឌ្ឍឧបករណ៍ ដែលត្រូវនឹងស្តង់ដារស្រាវជ្រាវ។ ស្តង់ដារនេះនាំឱ្យយើងកែលម្អ និងសាកល្បងឧបករណ៍មួយចំនួនជាច្រើនដង។

សនិទានភាពនៃគម្រោង

គម្រោងខ្ញុំកំពុងរៀន (ILP)! គឺជាគម្រោងសាកល្បងដែលបានចាប់ផ្តើមនៅខែមីនា ឆ្នាំ២០១៣ ក្នុងប្រទេសកម្ពុជា។ វាជាឱកាសសម្រាប់ប្រទេសកម្ពុជាដោយសារជាការរៀបចំការជជែកដេញដោលថ្មីស្តីពីប្រសិទ្ធភាពនៃការធ្វើសមាហរណកម្មគម្រោង (ដូចជា គម្រោង ខ្ញុំកំពុងរៀន) និងគម្រោងដែលមានការផ្តោតលើបរិស្ថានសិក្សារបស់កុមារតែមួយគ្រូលើកយកដោះស្រាយ (ឧ. សុខភាព)។ នៅក្នុងបរិបទនេះ ក៏មានការផ្លាស់ប្តូរអាទិភាពមូលនិធិពីម្ចាស់ជំនួយពីគម្រោងរួមគ្នា ដូចជា ការគាំទ្រសាលាកុមារមេត្រី ការបង្កើតកម្មវិធីផ្តោតលើតែការអភិវឌ្ឍកុមារតែមួយ ដូចជា អំណាច។ គម្រោង ខ្ញុំកំពុងរៀនធ្វើការផ្តល់ ភស្តុតាងថា គម្រោងសមាហរណកម្មរួមមិនត្រឹមតែត្រូវបានជ្រើសរើសយកប៉ុណ្ណោះទេ ប៉ុន្តែវាមានប្រសិទ្ធភាពក្នុងការសម្រេចការផ្លាស់ប្តូរជាវិជ្ជមាននៅក្នុងការអភិវឌ្ឍចិត្តសាស្ត្រសង្គមរបស់កុមារផងដែរ។

នៅក្នុងបញ្ហានេះ ILP មានគោលបំណងធ្វើតេស្តសាកល្បងសម្មតិកម្មដែលថា ការពង្រឹងបរិស្ថានសិក្សារបស់កុមារនឹងពង្រឹងដល់ការសិក្សា និងការអភិវឌ្ឍរបស់ពួកគេ។ សមាសភាពទាំងបួននៃបរិស្ថានសិក្សារបស់កុមារដែលកំពុងធ្វើការវាយតម្លៃពីគម្រោង ILP មាន៖ (I) ការពារផ្លូវអារម្មណ៍ និងផ្លូវចិត្តកុមារ (II) ការពារផ្លូវកាយកុមារ (III) វិធីរៀនសកម្ម និងកែលម្អលទ្ធផលសិក្សា និង (IV) កិច្ចសហការជិតស្និទ្ធរវាងសាលារៀន និងមាតាបិតា/សហគមន៍។ សមាសភាពទាំង៤នេះហើយដែលធ្វើឱ្យយើងដឹងច្បាស់ថាវិជ្ជមានសិក្សាមានគុណភាព(QLE)។

ដំបូងឡើយ គម្រោងមានសាលាអនុវត្ត ៥ និងសាលាប្រៀបធៀប ១៥។ សាលាអនុវត្តទាំង៥ ស្ថិតនៅក្នុងខេត្តកំពង់ចាម ហើយទទួលបានអន្តរាគមន៍ពីសេស មានការចូលរួមពីអ្នកពាក់ព័ន្ធនៅមូលដ្ឋាន និងផ្នែកលើរបាយការណ៍ទិន្នន័យមូលដ្ឋានរបស់គម្រោង។ សាលាប្រៀបធៀបចំនួន១០នៅក្នុងខេត្តកំពង់ចាម និង ៥ ទៀតនៅខេត្តព្រៃវែង។

គម្រោងទទួលបានអន្តរាគមន៍ផ្សេងៗផ្តល់ឱ្យសាលា លោកគ្រូ អ្នកគ្រូ សិស្សានុសិស្ស និងសហគមន៍ដើម្បីយល់ដឹងអំពីផលប៉ះពាល់ដល់លទ្ធផល និងការអភិវឌ្ឍសិស្ស។ អន្តរាគមន៍ទាំងអស់នេះកំពុងត្រូវបានអនុវត្តតាមរយៈអង្គការ Save the Children ដែលមានកិច្ចសហការជាមួយមន្ទីរអប់រំខេត្ត និងការិយាល័យអប់រំស្រុកនៅក្នុងខេត្តទាំងបីគឺ កំពង់ចាម កំពង់ឆ្នាំង និងក្រចេះ។

បច្ចុប្បន្ននេះ អង្គការ ខេប គឺជាអង្គការក្នុងស្រុកដែលទទួលខុសត្រូវតាមដាន និងវាយតម្លៃជាប្រចាំនូវសមាស ប្រចាំឆ្នាំ និងការសិក្សារយៈពេលវែងផងដែរទៅលើការបង្កើនបរិស្ថានសិក្សាដែលមានគុណភាព លទ្ធផលសិក្សា និងការអភិវឌ្ឍសិស្ស។ សកម្មភាពរៀបចំ "គម្រោងគុណភាពបរិស្ថានសិក្សា(QLE) មានចំនួន៤គោលការណ៍ធំៗដូចខាងក្រោម៖

- ការពារផ្លូវអារម្មណ៍ និងផ្លូវចិត្ត
- ការពារផ្លូវកាយ
- វិធីរៀនបែបសកម្ម (កែលម្អលទ្ធផលសិក្សា)
- ការចូលរួមពីមាតាបិតា និងសហគមន៍។

គម្រោង សៀវភៅសម្រាប់អាស៊ី-កម្ពុជា (BFA)

“បង្កើនការលូតលាស់ជីវិតកុមារតាមរយៈសៀវភៅសិក្សា និងប្រព័ន្ធផ្សព្វផ្សាយ”

ប្រវត្តិកម្មវិធី

ម្ចាស់ជំនួយ	ទីភ្នាក់ងារសហរដ្ឋអាមេរិកដើម្បីអភិវឌ្ឍន៍អន្តរជាតិ (USAID)/អង្គការមូលនិធិអាស៊ី (TAF)
អ្នកទទួលផលផ្ទាល់	២០៤១៨ (ស្រី ១០៦១៥នាក់)
បដិភាគទទួលក្នុងឆ្នាំ ២០១៤	១៨៨.៤៨៦,៦៤ដុល្លារអាមេរិក
ថវិកាសម្រាប់អ្នកទទួលផលក្នុងឆ្នាំ	៩,២៣ដុល្លារអាមេរិក
ខេត្តគ្របដណ្តប់	កំពង់ចាម សៀមរាប និងក្រចេះ
ស្រុកគ្របដណ្តប់	សៀមរាប ៦ ស្រុក កំពង់ចាម ១០ ស្រុក និងក្រចេះ ៥ ស្រុក
វិទ្យាល័យគោលដៅ	២៤ សាលា
កាលបរិច្ឆេទចាប់ផ្តើមគម្រោង	ខែមេសា ឆ្នាំ២០១៤
កាលបរិច្ឆេទបញ្ចប់គម្រោង	ខែកញ្ញា ឆ្នាំ២០១៥

បច្ចុប្បន្នភាពគម្រោង

ចាប់ពីថ្ងៃទី១ ខែមិថុនា ដល់ថ្ងៃទី ៣០ ខែកញ្ញា ឆ្នាំ២០១៤ គម្រោង សៀវភៅសម្រាប់អាស៊ី-កម្ពុជាបានផ្តល់សៀវភៅសរុបចំនួន ៣៦.២៧៦ក្បាល កញ្ចប់ស៊ីឌី និងសម្ភារៈអប់រំដទៃទៀតដល់សាលារៀនចំនួន ២៤ អ្នកទទួលផលជាង ២០.៤១៨នាក់ក្នុងខេត្តចំនួន ៣ដែលជាសាលាគោលដៅរបស់គម្រោង IBEC។ យើងបានកត់សម្គាល់ថា ក៏មានស្ថាប័នអប់រំដទៃទៀតផងដែរដែលមានចំណាត់ការក្នុងការទទួលប្រយោជន៍ជាសម្ភារៈអំណានជាភាសាអង់គ្លេសដើម្បីផ្គត់ផ្គង់សេវាកម្មអប់រំរបស់ពួកគេ។ បច្ចុប្បន្ននេះ អង្គការ ខេប បានចរចាពង្រីកទំហំស្ថាប័នជាដៃគូរបស់ខ្លួនសម្រាប់ឆ្នាំក្រោយនេះ។

បង្កើនភាពសម្បូរមែបបណ្ណាល័យនៅតាមសាលារៀន

គម្រោងសៀវភៅសម្រាប់អាស៊ី-កម្ពុជាកំពុងស្វែងរកសាលារៀនរដ្ឋណាដែលមានការគ្រប់គ្រងឈានមុខគេ។ សាលាមួយក្នុងចំណោមសាលាទាំងនេះគឺជាសាលាអនុវត្តក្នុងក្រុងកំពង់ចាម ដែលជាផ្នែកមួយនៃគម្រោងសាលារៀនដៃគូ (BSI) ដ៏ជោគជ័យរបស់អង្គការ ខេប។ គម្រោង BfA បានធ្វើអំណោយសៀវភៅដ៏សំខាន់ដល់បណ្ណាល័យ និងបណ្ណាល័យពិមានរបស់សាលាអនុវត្ត។ អំណោយជាសៀវភៅនេះបានបង្កើនសៀវភៅសិក្សាភាសាអង់គ្លេស និងការធ្វើកម្មវិធីភាសាអង់គ្លេស។

ដោយមានកិច្ចសហការជាមួយអង្គការមូលនិធិអាស៊ីតាមរយៈគម្រោងសៀវភៅសម្រាប់អាស៊ី-កម្ពុជា អង្គការខេប បានចែកសៀវភៅសិក្សាភាសាអង់គ្លេសនិងសៀវភៅរឿងព្រេងនិទានដល់បណ្ណាល័យសាលាបឋម មធ្យមសិក្សាបឋមភូមិ និងមធ្យមសិក្សាទុតិយភូមិនៅក្នុងខេត្តចំនួន៣។ ដោយមានការគាំទ្រវិភាគពីទីភ្នាក់ងារសហរដ្ឋអាមេរិកដើម្បីអភិវឌ្ឍន៍អន្តរជាតិ (USAID) អង្គការមូលនិធិអាស៊ីបានព្យាយាមដើម្បីរៀបចំមូលដ្ឋានប្រតិបត្តិការរបស់ខ្លួនដោយផ្តល់សិទ្ធិអំណាចដល់អង្គការ ខេប ដែលជាអង្គការក្នុងស្រុកដើម្បីអនុវត្តកម្មវិធីនេះ។

សកម្មភាពកម្មវិធី

- ធ្វើការតម្រង់ទិសការប្រើប្រាស់សៀវភៅដល់សាលារៀន និងអង្គការដៃគូ
- គាំទ្រដល់ការពង្រឹងបណ្ណាល័យ
- សៀវភៅចំនួន ៣៦.២៧៦ ក្បាលត្រូវបានបែងចែក
- ប្រអប់សម្ភារៈអប់រំចំនួន ១២៦ ត្រូវបានបែងចែក
- កញ្ចប់សម្ភារៈផ្សព្វផ្សាយអប់រំចំនួន ៤២២ ត្រូវបានបែងចែក មានដូចជា៖ អំណាន ស្នើវិវប្រកបនិងអានអក្សរ ស៊ីឌីភ្ជាប់និងសៀវភៅសិក្សាត្រូវបានបែងចែក
- សាលាទាំង ២៤ បានទទួលសៀវភៅ។

ផែនការកម្មវិធី

អង្គការ ខេប មានផែនការបន្តផ្តល់សៀវភៅដល់សាលាដែលបានកំណត់នាពេលថ្មីៗនេះ នៅពេលវិស្សមកាលថ្មីមកដល់ ប៉ុន្តែត្រូវផ្លាស់ប្តូរជាទ្រង់ទ្រាយធំដល់ស្ថាប័នអ្នកទទួលសៀវភៅនៅពេលប្រតិទិនឆ្នាំសិក្សាថ្មីមកដល់នាខែមករា ឆ្នាំ ២០១៥។ សម្រាប់គោលបំណងជាបន្ទាន់នៅក្នុងឆ្នាំខាងមុខនេះ, អង្គការ ខេប បានស្នើឱ្យបន្តធ្វើមូលដ្ឋាននិយកម្មសកម្មភាព និងបំពេញសកម្មភាពចែកចាយសៀវភៅពាក់ព័ន្ធនឹងការដឹកជញ្ជូនសៀវភៅលើកចុងក្រោយមកពីសហរដ្ឋអាមេរិក។

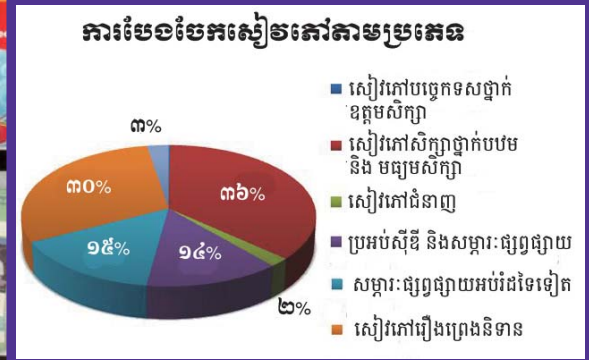

ប្រវត្តិកម្មវិធី

ម្ចាស់ជំនួយ	Save the Children International/DANIDA
អ្នកទទួលបានផលផ្ទាល់	យុវជនទាំងក្នុង និងក្រៅសាលាចំនួន ៤០០នាក់
ថវិកាទទួលបានក្នុងឆ្នាំ ២០១៤	៨១.២៤១,១០ដុល្លា
ថវិកាសម្រាប់អ្នកទទួលបានផលក្នុងម្នាក់	២០៣ដុល្លាអាមេរិក
ខេត្តគ្របដណ្តប់	ខេត្តកំពង់ចាម
ស្រុកគ្របដណ្តប់	៤ សង្កាត់ក្នុងក្រុងកំពង់ចាម
បឋមសិក្សាគោលដៅ	គ្មាន
វិទ្យាល័យគោលដៅ	សាលាអនុវិទ្យាល័យ១ និងវិទ្យាល័យ១
កាលបរិច្ឆេទចាប់ផ្តើមគម្រោង	វិច្ឆិការ ២០១៣
កាលបរិច្ឆេទបញ្ចប់គម្រោង	ធ្នូ ២០១៤

សេចក្តីសង្ខេបគម្រោង

គម្រោង EYE គឺជាគម្រោងឧទាហរណ៍ថ្មីមួយចុងក្រោយបំផុតរបស់អង្គការ ខេប ដែលផ្តោតទៅលើយុវជន។ គម្រោងនេះបានចាប់ផ្តើមការងារស្រាវជ្រាវដ៏ធំមួយដើម្បីធ្វើការវិភាគពីស្ថានភាពយុវជនកម្ពុជា និងជាមូលដ្ឋានគ្រឹះសម្រាប់ការរៀបចំសេវាកម្មយុវជន និងដើម្បីលើកកម្ពស់សិទ្ធិអំណាចយុវជនតាមរយៈ ផ្នែកសេដ្ឋកិច្ច សង្គម និងនយោបាយ។ លទ្ធផលរបាយការណ៍វិភាគស្ថានភាពយុវជនបានផ្តល់ជាធនធានដ៏សំខាន់ មិនគ្រាន់តែសម្រាប់អង្គការ ខេប ប៉ុណ្ណោះទេ តែវាក៏ប្រើសម្រាប់អង្គការជាច្រើនដទៃទៀតផងដែរ។ របាយការណ៍នេះបានលើកឡើងអំពីតម្រូវការពង្រីកសេវាកម្មប្រឹក្សាយោបល់ និងអាជីពចំពោះយុវជន ដោយសារជាទូទៅសេវាកម្មនេះមិនមាននៅថ្នាក់មធ្យមសិក្សាឡើយ។ ដោយផ្អែកលើពិសោធន៍ស្រាវជ្រាវ គម្រោងនេះបានបង្កើតវិធីសាស្ត្រថ្មីមួយសម្រាប់ប្រឹក្សាអាជីព ដែលបានប្រើប្រាស់បណ្តាញដឹកនាំយុវជននៅក្នុងមណ្ឌលប្រឹក្សាយោបល់យុវជន។ មណ្ឌលនេះមានទំនាក់ទំនងជិតស្និទ្ធជាមួយសាលាមធ្យមសិក្សាចំនួន៣នៅក្នុងខេត្តកំពង់ចាម។ គម្រោងនេះបានបង្កើតសិក្ខាសាលាស្តីពីការពិពណ៌នាអាជីពនៅក្នុងក្រុងកំពង់ចាម ដែលមានទំនាក់ទំនងជិតស្និទ្ធជាមួយមជ្ឈមណ្ឌលបណ្តុះបណ្តាលវិជ្ជាជីវៈ (PTC) និងទីភ្នាក់ងារជាតិមុខរបរ និងការងារផង (NEA) និងស្ថាប័នមីក្រូហិរញ្ញវត្ថុ (MFI)ផងដែរ។

មណ្ឌលប្រឹក្សាយុវជនមានការប្រឹក្សាយោបល់មួយទម្រង់មួយ និងសេវាកម្មផ្ទាល់ខ្លួនដែលអាចបង្កើនឱ្យមានភាពងាយស្រួលដល់យុវជនក្នុងការស្វែងរកការងារធ្វើតាមរយៈឧបករណ៍ Tablets និង Imac នៅនឹងកន្លែងផ្ទាល់។ គម្រោងនេះក៏បានរៀបចំឱ្យមានកុំព្យូទ័រ Imac ពីរនៅមណ្ឌលយុវជនក្នុងសាលារៀនអនុវត្ត ដែលគាំទ្រដោយអង្គការមូលនិធិ OakTree តាមរយៈគម្រោង សាលារៀនដៃគូ។ គម្រោង EYE បានអភិវឌ្ឍបន្ថែមជាមួយគម្រោងដទៃទៀតរបស់អង្គការ ខេប ដូចជា គម្រោង BSI គម្រោង GEI និងគម្រោង IBEC។ អង្គការ ខេប យល់ថាគម្រោង EYE គឺជាផ្នែកមួយនៃការកាត់បន្ថយធនធានយុវជននៅក្នុងអង្គការ ខេប ដែលអាចគាំទ្របច្ចេកទេសដល់គម្រោងដទៃទៀត។ គម្រោង EYE បានបង្កើតខ្នាតគំរូទិន្នន័យយុវជនថ្មីមួយដែលមានប្រព័ន្ធផ្ញែសារ SMS ដើម្បីផ្តល់ព័ត៌មានស្តីពីសិក្ខាសាលា និងឱកាសការងារ គឺត្រូវបានចែកចាយរហ័សដល់យុវជនរាប់រយនាក់នៅក្នុងតំបន់ទាំងនៅក្នុងសាលា និងក្រៅសាលា។

គោលបំណង

ពង្រឹងសិទ្ធិអំណាចយុវជនងាយរងគ្រោះនៅក្នុងទីជនបទ និងទីប្រជុំជន តាមរយៈការអប់រំ និងការបណ្តុះបណ្តាលឱ្យក្លាយជាពលរដ្ឋដែលត្រូវបានផ្តល់សិទ្ធិអំណាចផ្នែកសេដ្ឋកិច្ចសង្គម និងការគស្តិមតិ ។

សកម្មភាព ឬសេវាកម្មគោល

1. ផែនទីសេវាកម្មប្រឹក្សាអាជីព និងភារកិច្ចទទួលខុសត្រូវ
2. ប្រធានបទវិភាគក្នុងសេវាកម្មប្រឹក្សាយោបល់ដើម្បីអភិវឌ្ឍការរៀបចំការវិភាគ
3. ការវិភាគស្រាវជ្រាវពន្យល់អំពីគុណសម្បត្តិ និងគុណវិបត្តិនៃការផ្តល់សេវាកម្មជាច្រើនសម្រាប់ក្រុមដែលទទួលសេវាកម្មផ្សេងៗគ្នា
4. សៀវភៅអនុវត្តដើម្បីបង្ហាញអំពីការផ្តល់ប្រឹក្សាយោបល់ដល់ក្រុមគោលដៅផ្សេងៗគ្នា
5. ផែនការសកម្មភាពណែនាំអំពីការអនុវត្តបែបបទការផ្តល់សេវាកម្មដែលជ្រើសរើស
6. ការផ្តល់សេវាកម្មប្រឹក្សាយោបល់ដល់យុវជនចំនួន៤០០នាក់នៅក្នុងក្រុមគោលដៅផ្សេងៗគ្នា។
7. ការស្ទង់មតិ និងរបាយការណ៍ដែលមានអនុសាសន៍សម្រាប់ រំលឹកសមាជិកបណ្តាញដែលមានសក្តានុពល
8. បង្កើតបណ្តាញទិន្នន័យភ្ជាប់សេវាកម្មផ្ញើសាររបស់ក្រុមហ៊ុនទូរស័ព្ទ។
9. គោលការណ៍ណែនាំសម្រាប់សេវាកម្ម/មណ្ឌលព័ត៌មាន។



“ បង្កើតជំនាញផ្ទាល់ខ្លួនសម្រាប់មនុស្សជំនាន់ថ្មី ”

មធ្យមន្តសាលាគម្រោង

- សមត្ថភាពកសាងឱ្យមាននៅក្នុងសង្គមទាំង៤ក្នុងក្រុងកំពង់ចាមស្តីពីការអភិវឌ្ឍយុវជន
- ប្រធានបទវិភាគក្នុងសេវាកម្មប្រឹក្សាអាជីពក្នុងក្រុងកំពង់ចាមបានធ្វើចប់រួចរាល់
- ម៉ាទ្រីសសង្ខេបអំពីគុណសម្បត្តិ និងគុណវិប្បត្តិនៃការផ្តល់សេវាកម្មផ្សេងៗដែលមានស្រាប់
- សៀវភៅប្រឹក្សាអាជីពបានរៀបចំរួចរាល់
- មណ្ឌលយុវជន និងមណ្ឌលព័ត៌មានយុវជន
- ការកសាងសមត្ថភាពយុវជនស្តីពីការអភិវឌ្ឍអាជីព និងជំនាញផ្ទាល់ខ្លួន (កំពុងបន្ត)
- កម្មវិធីអប់រំយុវជនក្រៅសាលា និងកម្មវិធីប្រើប្រាស់សារ (Mass-SMS)
- ការពិពណ៌នាអាជីពសម្រាប់យុវជនក្នុងខេត្តកំពង់ចាមបានធ្វើចប់រួចរាល់
- ការបង្កើតតារាងទិន្នន័យតាមដានព័ត៌មានយុវជន និងអ្នកពាក់ព័ន្ធរួចរាល់
- សេវាកម្មប្រឹក្សាអាជីពក៏បានរួចរាល់
- ការតស៊ូមតិជាមួយអាជ្ញាធរមូលដ្ឋានដើម្បីលើកយកការអភិវឌ្ឍយុវជនដាក់ក្នុងផែនការវិនិយោគ។

រួមគ្នាសំខាន់ៗ



ការនិយាយសាធារណៈ គម្រោង EYE បានផ្តល់កន្លែងឱ្យយុវជនដើម្បីបញ្ចេញគំនិតដែលពាក់ព័ន្ធនឹងបញ្ហាសង្គម ការអភិវឌ្ឍខ្លួនឯង និងការធ្វើផែនការសកម្មភាពសម្រាប់ផ្ទាល់ខ្លួនជីវិតរបស់ពួកគេ។



យុវជនមានកន្លែងរៀនរៀបចំការងារជាក្រុម និងលើកយកបញ្ហាសំខាន់ៗមកពិភាក្សាគ្នា។



សេវាកម្ម iMac យុវជនប្រើ iMac ដើម្បីស្រាវជ្រាវប្រធានបទពាក់ព័ន្ធមួយចំនួននៅមណ្ឌលគម្រោង EYE ឥតគិតថ្លៃ។



ខ្សែជីវិតផ្ទាល់ខ្លួន

នាយ សាហ្សូ គឺជាយុវជនម្នាក់ដែលបានទទួលផលពីគម្រោងការអប់រំដើម្បីពង្រឹងសិទ្ធិអំណាចយុវជន(EYE)។ នាងជាកូនស្រីរបស់គ្រួសារចាមមួយដែលមានកូនច្រើននាក់នៅក្នុងបន្ទុក។ នៅឆ្នាំនេះ នាងរៀននៅថ្នាក់ទី៩ នៅវិទ្យាល័យ សំបូរមាស។ នាងមានការពិបាកយ៉ាងខ្លាំងក្នុងការទំនាក់ទំនងជាមួយមនុស្សដទៃទៀតដែលបង្កើតឱ្យមានគម្លាតខ្លួននាងចេញពីយុវជនដទៃៗទៀតនៅក្នុងសាលារៀនរបស់នាង ព្រោះនាងស្ថិតនៅក្នុងក្រុមជនជាតិភាគតិច។ នៅពេលនាងបានចូលរួមក្នុងសកម្មភាពប្រឹក្សាអាជីពរបស់គម្រោង EYE ដែលមានការបណ្តុះបណ្តាលជំនាញអភិវឌ្ឍខ្លួន នាងបានក្លាយជាមនុស្សសកម្មជាងមុន ហើយបានមានគំនិតផ្តួចផ្តើមគ្រឿងគរយុវជនក្នុងសាលារៀនរបស់នាងឱ្យចូលរួមក្នុងកិច្ចការសង្គម។ ម៉្យាងវិញទៀត នាងបានផ្តួចផ្តើមគំនិតដើម្បីចូលរួមក្នុងក្រុមយុវជនបណ្តោលក្នុងមូលដ្ឋានរបស់នាង ហើយបានចូលរួមតស៊ូមតិជាមួយមេឃុំដើម្បីដាក់សកម្មភាពអភិវឌ្ឍយុវជនទៅក្នុងផែនការវិនិយោគម៉្យាង។ មានម៉្យាងជាច្រើនមិនទាន់សកម្មនៅឡើយក្នុងការគាំទ្រសកម្មភាពយុវជន ទោះបីជាបញ្ហានេះបានចែងច្បាស់លាស់នៅក្នុងគោលនយោបាយអភិវឌ្ឍយុវជនរបស់រដ្ឋាភិបាល ដែលបានចេញឱ្យប្រើប្រាស់នៅឆ្នាំ ២០១១ក៏ដោយ។

នៅពេលសួរនាងអំពីបទពិសោធន៍ជាមួយគម្រោង EYE **នាយ សាហ្សូ** បាននិយាយថា “**បន្ទាប់ពីចូលរួមក្នុងគម្រោង EYE មក នាងខ្ញុំមានការលឿនជាងខ្លួនឯងជាងមុនក្នុងការទំនាក់ទំនង ជាមួយមនុស្ស និងដឹងអំពីការបង្កើតគោលបំណងនៅក្នុងជីវិត និងអាជីពសម្រាប់អនាគតរបស់នាងខ្ញុំ។ នាងខ្ញុំបានគ្រឿងគរយុវជនដទៃទៀតក្នុងសាលារៀនឱ្យចូលរួមក្នុងវគ្គបណ្តុះបណ្តាលដែលរៀបចំឡើងដោយគម្រោង EYE និងចូលរួមក្នុងកិច្ចការសង្គម ព្រោះយុវជនគឺជាមធ្យោបាយដ៏សំខាន់ជំរុញការអភិវឌ្ឍផ្នែកសេដ្ឋកិច្ច សង្គម វប្បធម៌ និងនយោបាយ។** នាងបានបង្ហាញការប្តេជ្ញាចិត្តជួយផ្តល់ប្រយោជន៍ដទៃទៀតនៅក្នុងសាលារៀនរបស់នាងដែលមិនបង្កើតគោលបំណងច្បាស់លាស់ ឬប្រឹក្សាអាជីពដោយអ្នកប្រឹក្សាអាជីពទទួលបាន។

ព្រឹត្តិការណ៍សំខាន់ៗ និងការអភិវឌ្ឍន៍ស្រុកឆ្នាំនេះ

“ ការអភិវឌ្ឍន៍តាមរយៈបណ្តាញ និងគោលដៅ ថ្នាក់មូលដ្ឋាន ”

នៅក្នុងឆ្នាំ២០១៤ គឺជាឆ្នាំមួយនៃអន្តរកាល និងជាឆ្នាំចាប់ផ្តើមថ្មី។ អង្គការ ខេប បានបន្តអភិវឌ្ឍន៍មូលនិធិសម្រាប់កម្មវិធីថ្មីដែលបង្កើតការស្រាវជ្រាវថ្មី និង ព្រឹត្តិការណ៍សំខាន់ៗដែលលើកកម្ពស់ទំនាក់ទំនងជាមួយក្រសួងអប់រំ។ នៅក្នុងពេលដំណាលគ្នានេះ បុគ្គលិកអង្គការ ខេប បានពង្រីកចំណេះដឹងដោយបានចូលរួម ក្នុងកិច្ចប្រជុំ និងវគ្គបណ្តុះបណ្តាលអន្តរជាតិជាច្រើនទៀតផង។ ខាងក្រោមនេះគឺជាសង្ខេបព្រឹត្តិការណ៍នៅក្នុងឆ្នាំ២០១៤។

សិក្ខាសាលាថ្នាក់ជាតិគ្រូបង្ហាញចូលរួមជាភ្ញៀវកិត្តិយសពីរដ្ឋ មន្ត្រីក្រសួងអប់រំ យុវជន និងកីឡា

ដោយមានកិច្ចសហការដ៏ជិតស្និទ្ធពីដៃគូអង្គការអប់រំពិភពលោក អង្គការ ខេប បានរៀបចំសិក្ខាសាលាថ្នាក់ជាតិមួយស្តីពី **សាលារៀនដ៏ល្អ** ដោយមានវត្តមាន ចូលរួមពីឯកឧត្តម **ហង់ ជួនណារ៉ុន** រដ្ឋមន្ត្រីក្រសួងអប់រំ យុវជន និងកីឡា។ សិក្ខាសាលានេះត្រូវបានធ្វើឡើងនៅសាលាអនុវិទ្យាល័យ ដែលបច្ចុប្បន្នគាំទ្រថវិកាដោយអង្គការ មូលនិធិអូកទ្រី និងទីភ្នាក់ងារសហរដ្ឋអាមេរិកដើម្បីអភិវឌ្ឍន៍ជាតិ (USAID)។ សិក្ខាសាលានេះមានមន្ត្រីជាន់ខ្ពស់ចំនួនជាង១០០នាក់មកពីគ្រប់ខេត្តទាំងអស់ ព្រមទាំងរដ្ឋ មន្ត្រី និងដៃគូអភិវឌ្ឍន៍ជាច្រើនទៀត។ សិក្ខាសាលានេះបានចែករំលែក និងបង្ហាញពី ការងារថ្មីដែលអង្គការ ខេប ទទួលបានជោគជ័យក្នុងការកែលម្អគុណភាពអប់រំតាម រយៈដៃគូរដ្ឋ និងឯកជន និងគំរូគ្រប់គ្រងសាលាចម្រុះ។ មិនដូចសិក្ខាសាលាដទៃទេ ព្រោះរដ្ឋមន្ត្រីបានចូលរួមពេញទាំងពីរថ្ងៃ និងបានប្រើឱកាសនេះបង្ហាញអំពីផែន ការកែទម្រង់វិស័យអប់រំដោយមានការគាំទ្រពីអង្គការ ខេប ទាំងស្រុង។



អង្គការ ខេប បានចុះហត្ថលេខាស្តីពីកិច្ចព្រមព្រៀងយោគ យល់គ្នាជាមួយរដ្ឋាភិបាលប្រទេសថៃ

ការអភិវឌ្ឍដ៏សំខាន់សម្រាប់ជំហរលើឆាកអន្តរជាតិ អង្គការ ខេប បានចរចា ជាមួយរដ្ឋាភិបាលប្រទេសថៃដើម្បីបង្កើតកិច្ចព្រមព្រៀងយោគយល់គ្នាសម្រាប់ សម្របសម្រួលកម្មវិធីផ្តល់ប្តូរអាហារូបករណ៍ ដែលបានផ្តល់អាហារូបករណ៍ដល់ សិស្សកម្ពុជា១១១នាក់ ចុះឈ្មោះចូលរៀននៅវិទ្យាស្ថានកសិកម្ម និងបច្ចេកវិទ្យា ឬ វិទ្យាស្ថានបណ្តុះបណ្តាលវិជ្ជាជីវៈសាទ្វិក និងវិទ្យាស្ថានបណ្តុះបណ្តាលវិជ្ជាជីវៈ និងបច្ចេកទេស បូរីវិទ្យា។ រាជរដ្ឋាភិបាលថៃបានយល់ព្រមផ្តល់អាហារូបករណ៍ ពេញថ្លៃសិក្សាដូចជាការស្នាក់នៅដោយមិនគិតថ្លៃ ចំណែកអង្គការ ខេប ទទួល បន្ទុកចំណាយលើអាហារ ទិញសៀវភៅ ឯកសណ្ឋាន និងថ្លៃធ្វើដំណើរ។

ក្រសួងអប់រំ យុវជន និងកីឡា បានផ្តល់មេដៃមានជល់ មុខ្លាចអង្គការ ខេប

អំឡុងពេលសិក្ខាសាលាថ្នាក់ជាតិស្តីពី **សាលារៀនដ៏ល្អ** និងការទទួល បាននូវការធ្វើវិភាគទានដ៏មានតម្លៃនៅក្នុងប្រព័ន្ធអប់រំ ឯកឧត្តមរដ្ឋមន្ត្រីក្រសួងអប់រំបាន ផ្តល់មេដៃមានជល់លោក **សេន វណ្ណា** ជាអាយកប្រតិបត្តិអង្គការ ខេប លោក **ហ៊ុន ស៊ីមហួន** ជាអាយករងប្រតិបត្តិអង្គការ ខេប និងលោក **ឃឹក ម៉ែនឌិន** ជាទីប្រឹក្សាជាន់ខ្ពស់របស់អង្គការ ខេប។

ផែនការយុទ្ធសាស្ត្រថ្មីបានបញ្ចប់ពេញលេញ

នៅខែកក្កដា ឆ្នាំ២០១៤ អង្គការ ខេប បានបិទបញ្ចប់ការធ្វើផែនការយុទ្ធ- សាស្ត្រថ្មីរយៈពេល៥ឆ្នាំដោយជោគជ័យ ដែលផ្តល់ជាផែនការអនុវត្តកម្មវិធីចាប់ពី ឆ្នាំ២០១៤ ដល់ ២០១៨។ ឯកសារផែនការនេះបានជួយឱ្យអង្គការ ខេប មាន តួនាទីក្នុងការអភិវឌ្ឍន៍សម្រាប់បង្កើតផលប្រយោជន៍វិវាងអ្នកពាក់ព័ន្ធនៅក្នុងកម្ម វិធីអំណានថ្នាក់ដំបូង បញ្ហាយុវជន ភាពជាដៃគូរដ្ឋ និងឯកជន និងការតស៊ូមតិ ដើម្បីបង្ហាញតួនាទីល្អជាងគេក្នុងការប្រតិបត្តិដោយអង្គការក្នុងស្រុក។

ការចូលរួមក្នុងសន្និបាតអន្តរជាតិស្តីពីចំណេះដឹងហិរញ្ញវត្ថុ

នៅខែកក្កដា ឆ្នាំ២០១៤ លោកស្រី **ឱ សារ៉ាណ** ដែលជាប្រធានគម្រោងអប់រំកុមារី (GEI) បានចូលរួមក្នុងកិច្ចប្រជុំប្រចាំឆ្នាំរបស់បណ្តាញដៃគូអង្គការ Aflatoun ប្រចាំនៅក្រុងសៀងហៃ ក្នុងប្រទេសចិន ដើម្បីពិភាក្សាអំពីការអភិវឌ្ឍថ្មីផ្នែកចំណេះដឹងហិរញ្ញវត្ថុ។ អង្គការ ខេប គឺជាដៃគូអភិវឌ្ឍន៍មួយរបស់អង្គការ Aflatoun នៅកម្ពុជា និងបន្តធ្វើការតស៊ូមតិដើម្បីសម្រេចជ្រើសរើសកម្មវិធីចំណេះដឹងផ្នែកសង្គម និងហិរញ្ញវត្ថុរបស់កុមារអង្គការ Aflatoun។



ព្រឹត្តិការណ៍សំខាន់ៗ និងការអភិវឌ្ឍន៍ស្រុកស្ទឹង

“ ការអភិវឌ្ឍន៍តាមរយៈបណ្តាញ និងគោលដៅកម្ពុជា ”

ការចូលរួមក្នុងវិវាទលើកទី ១០ របស់អង្គការមូលនិធិអូកទ្រី នៅប្រទេសអូស្ត្រាលី

នៅខែតុលា ឆ្នាំ២០១៣ លោក **ស្រីង វ៉ាន់** ដែលជាប្រធានគម្រោងសាលារៀនដៃ តូបានចូលរួមក្នុងវិវាទលើកទី១០នៃការ បង្កើតអង្គការមូលនិធិអូកទ្រី។ អូកទ្រីគឺជា អង្គការមួយដំណើរការដោយក្រុមយុវជនមួយ ក្រុមដែលបានឧបត្ថម្ភគាំទ្រអង្គការ ខេប ដើម្បី ធ្វើការបង្កើតសាលារៀនគំរូថ្មី ដែលមានអភិ- បាលកិច្ចល្អនៅក្នុងប្រទេសកម្ពុជាតាមរយៈ ការគាំទ្រពីគម្រោងសាលារៀនដៃតូ។

ការមិនបញ្ចប់ការងារវិភាគអំពី ស្ថានភាពរបស់យុវជនកម្ពុជា

អង្គការ ខេប បានបិទបញ្ចប់ការងារវាយ តម្លៃដ៏ធំមួយស្តីពី **ស្ថានភាពរបស់យុវជន** ដែលបានពង្រីកចំណេះដឹងដ៏ទូលំទូលាយរបស់ អង្គការ ខេប អំពីបញ្ហាយុវជន ហើយក៏ជាប្រភព ធនធានថ្មីមួយដ៏សំខាន់ផងដែរសម្រាប់អង្គការ ដទៃទៀត។ ការវិភាគនេះគឺជាជំហានដំបូង ដែល បានអនុវត្តបន្ទាប់ពី **“មោឃភាពបោះឆ្នោតតាម រយៈប្រព័ន្ធផ្សព្វផ្សាយសង្គម”** របស់ប្រទេស កម្ពុជានៅក្នុងឆ្នាំ២០១៣ ដែលយុវជនបានបង្ហាញពី តួនាទីដ៏សំខាន់។ ថ្មីនេះ អង្គការ ខេប បានប្រើប្រាស់ លទ្ធផលវិភាគនេះដើម្បីបង្កើតកម្មវិធីផ្តល់សិទ្ធិអំណាច ដល់យុវជនតាមរយៈផ្នែកសេដ្ឋកិច្ច ផ្នែកសង្គម និងផ្នែក នយោបាយ។

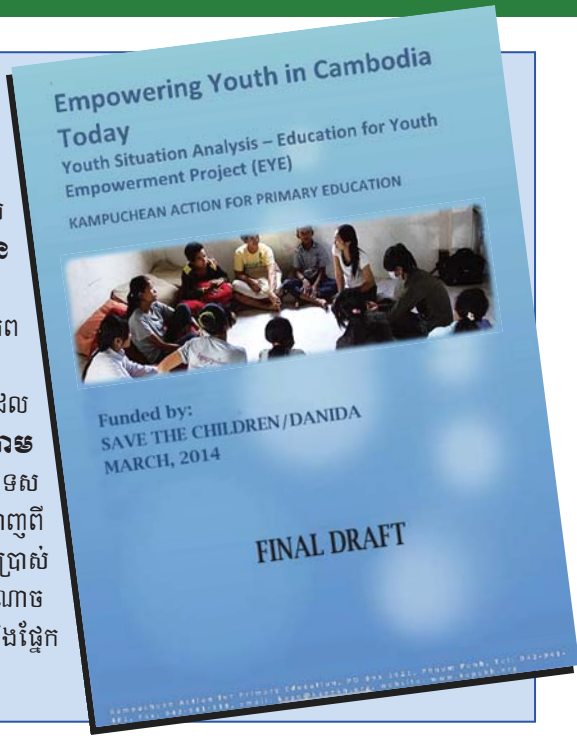

ការធ្វើទស្សនកិច្ចនៅប្រទេសយូហ្គង់ដា នាថ្ងៃទី ២៥ -២៨ ខែកុម្ភៈ ឆ្នាំ២០១៤

នៅកំឡុងខែកុម្ភៈ ឆ្នាំ២០១៤ នេះ អង្គការ Save The Children ប្រចាំនៅប្រទេសនេះបានរៀបចំសិក្ខាសាលាស្តីពី **“គម្រោងខ្ញុំកំពុង រៀន”** ក្នុងទីក្រុងហ្គូឡូ ប្រទេសយូហ្គង់ដា ដែលមានក្រុមអ្នកស្រាវជ្រាវ កម្មវិធីមកពីប្រទេសចំនួន ៣ ដែលកំពុងធ្វើការសាកល្បងគម្រោង **«ខ្ញុំ កំពុងរៀន!»** រួមមាន៖ ប្រទេសកម្ពុជា ប្រទេសយូហ្គង់ដា និងប្រទេស ហ្សឺនេវា និងមានការចូលរួមពីសាកលវិទ្យាល័យ **មូស្តូ** ផងដែរ។ ការ ពិភាក្សានៅក្នុងសិក្ខាសាលាបានបែងចែកជាពីរក្រុមសមាសភាគ គឺក្រុម អន្តរាគមន៍ និងក្រុមស្រាវជ្រាវរបស់គម្រោង។ បុគ្គលិក២នាក់របស់អង្គការ ខេប បានចូលរួមក្នុងក្រុមសមាសភាគស្រាវជ្រាវ។ សិក្ខាសាលានេះបាន ផ្តល់ឱកាសដើម្បីលើកបញ្ហាប្រឈម និងផែនការអនាគតពិភាក្សាគ្នាសម្រាប់ ភាគីអនុវត្ត និងស្រាវជ្រាវ និងកំណត់បច្ចេកវិទ្យាបាយចំពោះប្រទេស ទទួល អន្តរាគមន៍ទាំងអស់ គឺជាចំណែកនៃគោលបំណង កាលបរិច្ឆេទ និងការ ស្វែងយល់អំពីគោលការណ៍ **“គម្រោងខ្ញុំកំពុងរៀន!”**



ដំណើរទស្សនកិច្ចសិក្សានៅប្រទេសថៃដើម្បីពង្រីក កម្មវិធីវិទ្យាសាស្ត្រកម្ពុជា

នៅខែសីហា ឆ្នាំ២០១៤ អង្គការ ខេប បានបញ្ជូនបុគ្គលិក៦នាក់ពី កម្មវិធីអប់រំបណ្តុះបណ្តាលគ្នាតាមការអញ្ជើញរបស់សាកលវិទ្យាល័យ បូរ៉ាវ៉ា នៅ ក្នុងខេត្តចាន់បូរី ដើម្បីទៅមើលគ្រឿងបរិក្ខារ និងការសិក្សានៅទីនោះ។ ដំណើរទស្សនកិច្ចនេះក៏មានវត្តមានចូលរួមដំណើរពិនិត្យអាហាររូបក- រណ៍កម្ពុជា១០នាក់ ដែលមានចំណាប់អារម្មណ៍សិក្សានៅប្រទេសថៃផង ដែរ។ ជំនួយការសាកលវិទ្យាល័យនៃសាកលវិទ្យាល័យបានទទួលរៀបចំ បដិសណ្ឋាគិច្ចដល់ដំណើរទស្សនកិច្ចនេះ និងបានដឹកនាំក្រុមដើរវង្សាញ អំពីបរិក្ខារសិក្សាសាកលវិទ្យាល័យ រួមមាន៖ មហាវិទ្យាល័យសណ្ឋាគារ និងទេសចរណ៍ មហាវិទ្យាល័យស្រុកស្រែ វិទ្យាស្ថានសាគរស្រុក និងជល វប្បដ្ឋាន បណ្ណាល័យ និងផ្នែកដទៃទៀត។ សាកលវិទ្យាល័យបានត្រួត ពិនិត្យជាបណ្តើរៗពាក្យស្នើសុំសិក្សារបស់និស្សិតបរទេស និងអាចមាន កិច្ចសហការជាមួយអង្គការ ខេប អាស្រ័យលើបដិភាគសម្រាប់អាហាររូប ករណ៍នាពេលអនាគត។

ព្រឹត្តិការណ៍សំខាន់ៗ និងការអភិវឌ្ឍន៍ស្ត្រីក្នុងស្ថានភាព

“ ការអភិវឌ្ឍន៍តាមរយៈបណ្តាញ និងគេហទំព័រ ”



បច្ចុប្បន្នភាព ធនធានសិក្សា-ខេប

នៅថ្ងៃទី ០១ ខែតុលា ឆ្នាំ២០១២ អង្គការ ខេប បានបើកសម្ពោធន៍ឱ្យដំណើរការសហគ្រាសសង្គមឯករាជ្យដែលមានឈ្មោះថា ធនធានសិក្សាខេប គឺជាសហគ្រាសសង្គមដំបូងគេនៅកម្ពុជាដែលលើកស្ទួយផលិតផលបច្ចេកទេស និងរៀន (www.tts-kape.org)។ អង្គការ ខេប បានផ្តល់ទុនវិនិយោគដល់ធនធានសិក្សាខេបសម្រាប់បោះពុម្ពផ្សាយ ថវិកាពង្រឹងសមត្ថភាពដោយគម្រោងកែលម្អអប់រំកម្រិតមូលដ្ឋាននៅកម្ពុជា (TBEC) និងការចំណាយផ្សេងៗ។ នៅឆ្នាំនេះ ធនធានសិក្សាខេបដំណើរការយ៉ាងជោគជ័យក្នុងការផ្តល់សេវាផ្គត់ផ្គង់សម្ភារៈបង្រៀន និងរៀនដល់សាលារដ្ឋ និងសាលាឯកជននៅក្នុងប្រទេសកម្ពុជា ហើយទទួលបានប្រាក់ចំណូលជាង ២៥០.០០០ ដុល្លារអាមេរិកក្នុងប្រតិបត្តិការឆ្នាំ២០១៤។

ធនធានសិក្សាខេបចូលរួមពេញបន្ថែមក្នុងវិស័យអប់រំដែលកំពុងតែធ្វើកំណែទម្រង់ដោយផ្តោតទៅលើសម្ភារៈបង្រៀន និងរៀន។ បច្ចុប្បន្ននេះ ក្រសួងអប់រំ យុវជន និងកីឡាបានទទួលស្គាល់ជាផ្លូវការលើល្បែងសិក្សាចំនួន២៧មុខ។ ប្រាក់ចំណេញដែលធនធានសិក្សាខេបចំណាយលើប្រាក់បៀវត្សន៍ ការប្រើប្រាស់សម្ភារៈ ការបោះពុម្ព និងមួយចំណែកទៀតបានផ្តល់ជាអំណោយដល់សាលារៀនជួបការលំបាក និងការអភិវឌ្ឍសម្ភារៈឧបទេសបែបច្នៃប្រឌិតថ្មីៗ។

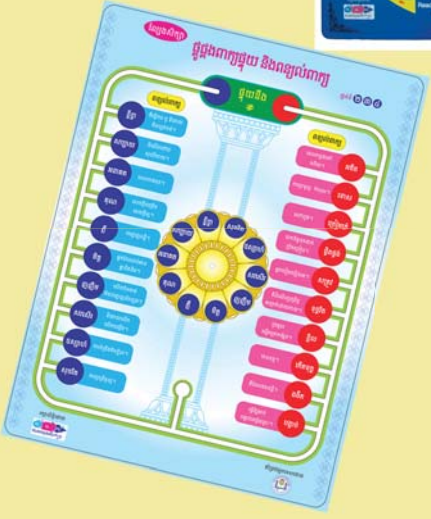

ការប្រើប្រាស់វិស័យឯកជនដើម្បីគាំទ្រការអភិវឌ្ឍការអប់រំប្រកបដោយនិរន្តរភាព កុមារកំពុងរីករាយនឹងការលេងល្បែងសិក្សាដែលមានភាពទាក់ទាញ និងផ្តល់ប្រយោជន៍ដល់ការសិក្សា (រូបខាងឆ្វេង)។



សូមកុំភ្លេចចុច “LIKE” ទំព័រ Facebook របស់យើង: www.facebook.com/ttskape.

ការបង្ហាញផ្នែកហិរញ្ញវត្ថុ

សាច់ប្រាក់ និងការចំណាយ

សេចក្តីពណ៌នា	ចំនួនសាច់ប្រាក់ជា ដុល្លារអាមេរិក (US\$)
ចំណូលថវិកាសរុបក្នុងគម្រោងប្រចាំឆ្នាំ ២០១៤	២.៦៣១.៦៨៥,២៨
សមតុល្យចុងគ្រាពីឆ្នាំ ២០១៣	៤១៤.៦៨៤,៦៣
ចំណូលការប្រាក់	៩៧៣,៣០
ទ្រព្យដែលអាចប្រើប្រាស់ក្នុងឆ្នាំ ២០១៤	៣.០៤៧.៣៤៣,២១
សរុបថវិកាចំណាយប្រចាំឆ្នាំ ២០១៤	២.៧៧៥.១៨៩,៣៣
អត្រានៃការប្រើប្រាស់ថវិកា	៩១%

វិធានការទទួលបានថវិកា

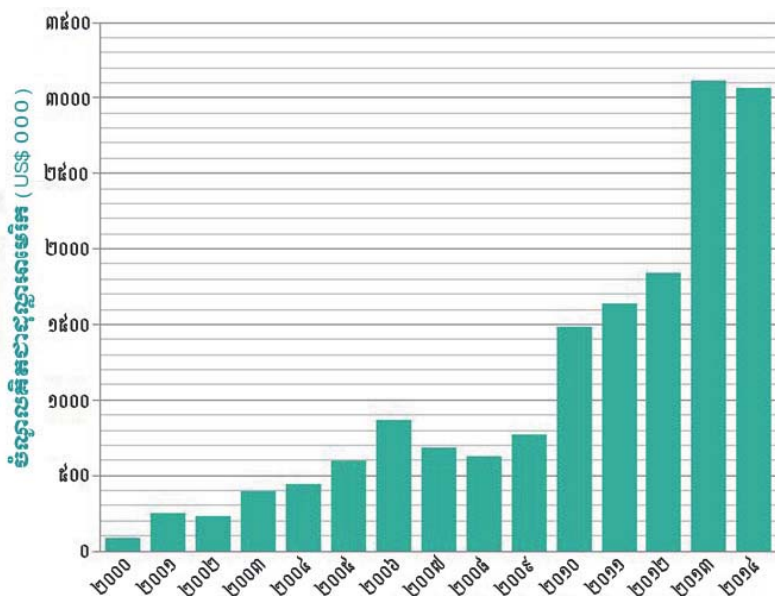

តើថវិកាជំនួយត្រូវយកទៅប្រើប្រាស់ដូចម្តេច ?

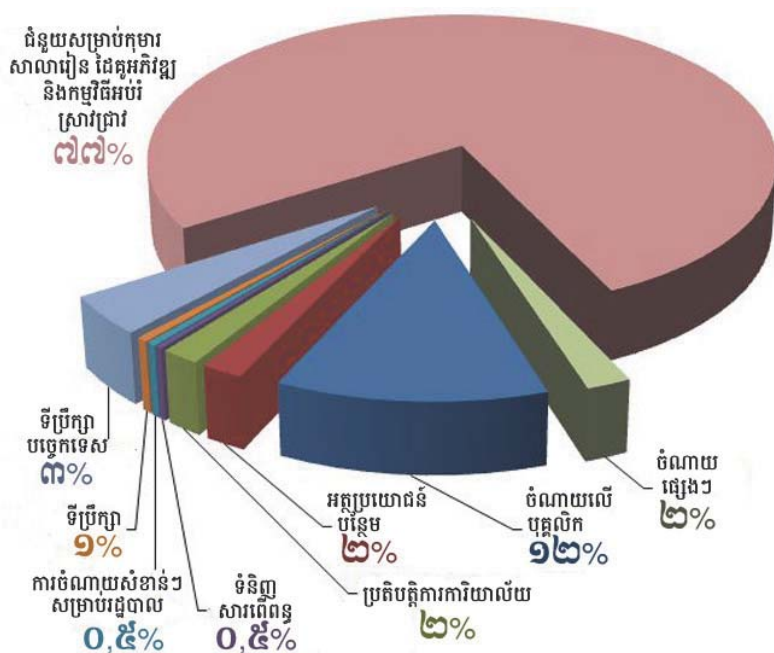

សំបុរចំណូលឆ្នាំ ២០១៣

ម្ចាស់ជំនួយ	ចំនួនទឹកប្រាក់ជា ដុល្លារអាមេរិក (US\$)
SDPP/USAID/Creative Associates International, Inc. (CAI)	១.៤២៥.៦៣៧,១៩
IBEC/USAID/World Education, Inc.	៣៩៧.០៨៦,៥៨
REACH/WeWorld Intervita	២៥៧.៤៨៣,៩២
CTSP/The Asia Foundation (TAF)	១៤៤.៣៨២,០០
QLE/Save the Children (SC)	១៤២.៧២៧,១៩
SfE/Classroom of Hope (CoH)	១៣៥.៨២៩,៣១
BSI/The Oaktree Foundation (TOF)	១១៣.៦៥៦,៣៧
GEI/The Oaktree Foundation (TOF)	១០១.៩៤៦,០៨
EYE/Save the Children (SC)	៨៧.៩៩៧,០៧
TRAC/All Children Reading	៦៤.៣៥១,០៤
GEI/Terre des Hommes (TdH)	៤៨.៧៨២,៣១
PEI/Lotus Outreach (LO)	២៤.២៩៥,៣៧
Aflateen	១៩.៥៧០,២៨
EAC/Educate A Child (EAC)	១៥.៣៥៨,៤៣
Chines Association	១៥.០០០,០០
PLP/CAI	១៤.៤៣៤,១៥
BSI/Apple Donation	១១.៤០០,០០
ISHS/The Breteau Foundation (TBF)	១១.២៤៥,៤៧
BFA/USAID/The Asia Foundation	៨.៧៤៧,៣៦
See Beyond Border (SBB)	៣.៥៧៧,២៥
SELLS/Aflatoun	៣.៨៣៥,៨៤
SFP/World Food Program (WFP)**	In-kind Support
ការទទួលបានប្រាក់ចំណូលថវិកា ២០១៤	៣.០៤៧.៣៤៣,២១

សេចក្តីផ្តើមអំណរគុណ!

ជូនខ្ញុំឱ្យកុមារ គ្រូបង្រៀន ឪពុកម្តាយ និងក្រុមអ្នកទទួលបាន ទាំងនោះមកពីកម្មវិធីរបស់យើង អង្គការ ខេប សូមផ្តល់អំណរគុណដល់ ម្ចាស់ជំនួយទាំងអស់សម្រាប់ការផ្គត់ផ្គង់របស់ពួកគេក្នុងឆ្នាំនេះ និងឆ្នាំមុន ៗកន្លងមក ។ ហិរញ្ញវត្ថុ និងការផ្គត់ផ្គង់បានធ្វើឱ្យ អង្គការ ខេប មានសេវា វាកម្មមានន័យគ្រប់គ្រាន់ ។

សុំ ថ អរ គុ ណ!

** សំបុរសាច់ប្រាក់សរុបនៃបដិភាគសម្រាប់កម្មវិធីស្បៀង មិនត្រូវបានរាប់បញ្ចូលទៅក្នុងសំបុរសាច់ប្រាក់ឆ្នាំ ២០១៣ ឡើយ ។

ថ្នាក់គ្រប់គ្រងអង្គការ ខេម ឆ្នាំ ២០១៤

ក្រុមអ្នកគ្រប់គ្រងជាន់ខ្ពស់ (SMT)



លោក សៅ សណ្ឋា
នាយកប្រតិបត្តិ



លោក ហ៊ិន ស៊ីមហួន
នាយករងប្រតិបត្តិរង និង
ប្រធានគម្រោង IBEC

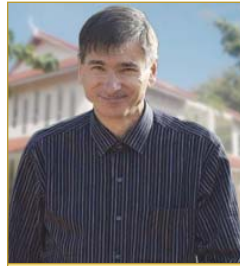

លោក យ៉ឹម ប្រៀន
ទីប្រឹក្សាបច្ចេកទេសជាន់ខ្ពស់



លោកស្រី ហៀង ច័ន្ទ
ទីប្រឹក្សាផ្នែកកសាងសមត្ថភាព



លោក មុ មុន្នី
ប្រធានគ្រប់គ្រងហិរញ្ញវត្ថុ



លោក ឈុន សាវ៉ាន
ប្រធានរដ្ឋបាល និង
ធនធានមនុស្ស



កញ្ញា ហ៊ឹម ហ៊ុន
ប្រធានសម្របសម្រួលកម្មវិធី
អប់រំបច្ចេកវិទ្យា (IEP)

អ្នកដឹកនាំសំខាន់ៗរបស់អង្គការ ខេម (ឈ្មោះតាមលំដាប់អក្សរ)



លោកស្រី ហៀង ច័ន្ទ
មន្ត្រីជំនាញផ្នែកតាមដានវាយ
តម្លៃ និងស្រាវជ្រាវរបស់ SDPP



លោក ជា គុសល
អ្នកសម្របសម្រួលប្រចាំប្រទេស
របស់ SDPP (គម្រោងស្វ័យយ័ត)



លោក ហង្ស ពិសិដ្ឋ
ប្រធានស្រាវជ្រាវ
(គម្រោងខ្ញុំកំពុងរៀន QLE)



លោកស្រី ហ៊ុន ច័ន្ទសុភាព
ប្រធានផ្នែកកសាងសមត្ថភាព



លោក ម៉ែ សារិទ្ធិ
ប្រធានគម្រោង REACH



លោកស្រី ឱ សិវណា
ប្រធានកម្មវិធីអាហារូបករណ៍
នៅសាកលវិទ្យាល័យ (CTSP)



លោកស្រី អ៊ុក សុមីរា
អ្នកឯកទេសផ្នែកអប់រំរបស់
SDPP (គម្រោងស្វ័យយ័ត)



លោក ឆាន់ ម៉ឺនណាត
ប្រធានគម្រោង EYE



លោក គុល សារ៉េត
ប្រធានផ្នែករៀបចំ
ប្រព័ន្ធព័ត៌មាន



លោក ពៅ ជួនសុភ័ណ្ណ
អ្នកសម្របសម្រួលកម្មវិធី
SFP និង THR



កញ្ញា សែត សុខត្រាណា
អ្នកសម្របសម្រួលគម្រោងត្រាក់
(TRAC)



លោក ស្លែ តមៀត
ប្រធានគម្រោង SIE និង EAC



លោក ស្រី ខាន់
ប្រធានគម្រោង BSI និង
គម្រោង ISHS



លោក ស៊ី វណ្ណៈ
ប្រធានផ្នែកគ្រប់គ្រង
ការបោះពុម្ពផ្សាយ TTS



លោកស្រី ម៉ូនីកា ចោលី
ទីប្រឹក្សាគម្រោងខ្ញុំកំពុងរៀន!
(QLE)

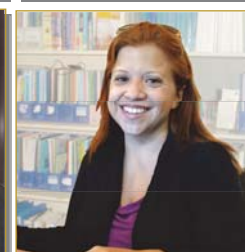

កញ្ញា អេលីណា ហ្គោស្ស
ទីប្រឹក្សាកម្មវិធីអប់រំបច្ចេកវិទ្យា
(IEP)

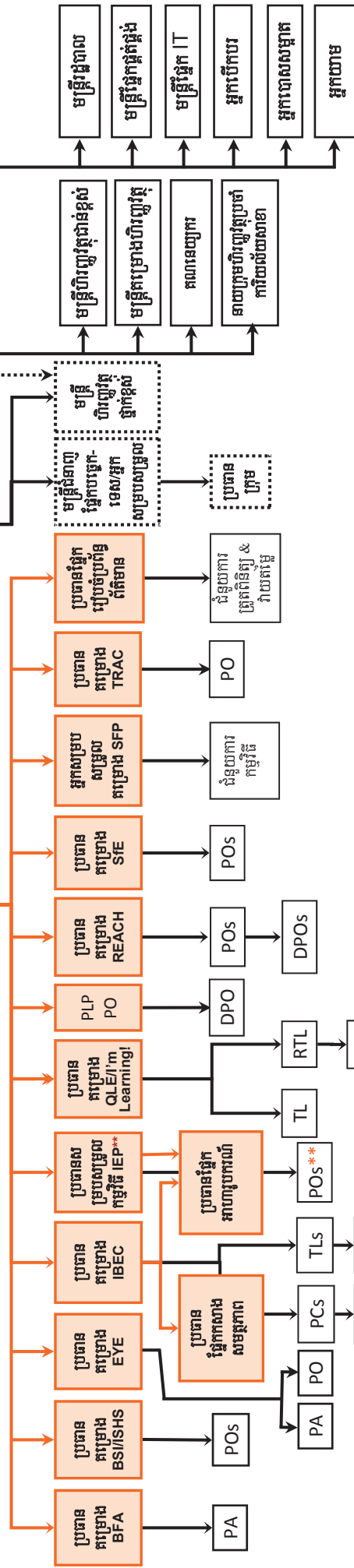
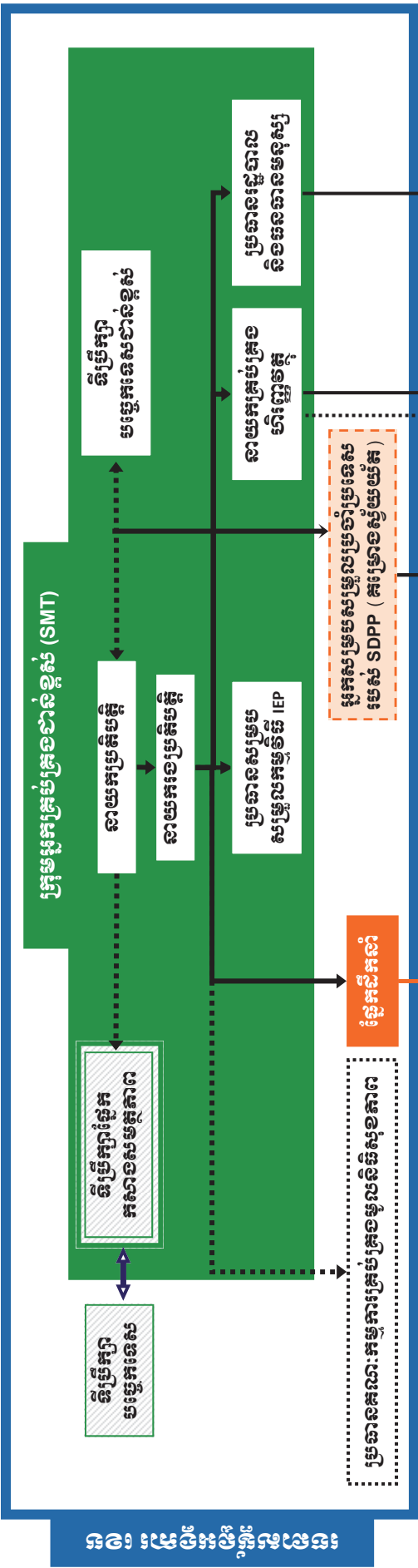

BFA	គម្រោងសៀវភៅសម្រាប់អាស៊ី-កម្ពុជា	IEP	កម្មវិធីអប់រំបញ្ចូលគ្នា	PLP	គម្រោងគាំទ្រការសិក្សារបស់សិស្ស
BSI	គម្រោងសាចាចារ្យវិនិច្ឆ័យ	PA	អ្នកបង្រៀនការងារកម្មវិធី	SDPP	កម្មវិធីសាកល្បងទម្រង់ចំណុះសិស្សចោទបង់ការសិក្សា
DPO	មន្ត្រីបច្ចេកទេសថ្នាក់ស្រុក	PC	អ្នកសម្របសម្រួលថ្នាក់ខេត្ត	SFP	កម្មវិធីអភិបាលការពេញវិញ
EYE	គម្រោងពង្រឹងសិទ្ធិអំណាចចូរដងតាមរយៈការអប់រំ	PO	មន្ត្រីកម្មវិធី	TL	ប្រធានក្រុម
IBEC	គម្រោងកែលម្អអប់រំកម្រិតមធ្យមស្រុកតាមរយៈការអប់រំ	QLE/Im learning!	គម្រោងខ្លាំងឡើងវិញ	TRAC	គម្រោងវិធីសាស្ត្រសម្រេចបានលើការជំរុញ អំណាចសម្រាប់ការ

ផ្នែកនីកៅ
 <---> ព្រឹត្តិប្រតិបត្តិ
 --- ប្រតិបត្តិ
Pos** មានគម្រោងអប់រំកុមារី (GEI), គម្រោងអភិបាលកម្មបណ្ឌិតសម្រាប់សិស្សនៅមហាវិទ្យាល័យ (CASP) និងគម្រោងសេវាអប់រំសំរាប់សិស្ស (PEI)។ "Pos" បង្ហាញអំពីមន្ត្រីទាំងអស់នៅក្នុងកម្មវិធី IEP។
 *សម្របបញ្ជាក់ថា លំដាប់ថ្នាក់កុមារនានាសម្រាប់គ្រូបង្រៀន ប្រធានផ្នែកខ្លះមិនត្រូវបានបញ្ចូលទៅក្នុងផ្នែកបច្ចេកទេស ដែលបានកំណត់ហើយនៅក្នុងបញ្ជីឈ្មោះ ។



បេសកកម្ម

បេសកកម្មរបស់អង្គការ ខេប គឺធ្វើការជាមួយរដ្ឋាភិបាល សហគមន៍ និងអ្នកពាក់ព័ន្ធផ្សេងទៀត ដើម្បីផ្តល់អំណាចដល់កុមារ និងយុវជនរងគ្រោះ ក្នុងការសម្រេចបាននូវសិទ្ធិទទួលបានការអប់រំ ប្រកបដោយគុណភាពតាមរយៈវិធីប្រឌិតថ្មី។



ខេប

អង្គការ សកម្មភាពសំរាប់បឋមសិក្សានៅកម្ពុជា

“ការសិក្សាមកពីប្រាសាទលេចនឹងខ្លឹមសារ”

ការិយាល័យ: សាលាគុកោសល្យ និងវិក្រិតការខេត្ត ផ្លូវជាតិលេខ ៧ចាស់ ក្រុងកំពង់ចាម ខេត្តកំពង់ចាម
ប្រអប់សំបុត្រ: P.O Box 1621 ភ្នំពេញ កម្ពុជា
ទូរស័ព្ទលើតុ: 042-941-481 / 042-941-918
អ៊ីមែល: kape@kapekh.org | គេហទំព័រ: www.kapekh.org | បណ្តាញសង្គម: www.facebook.com/kapeaction
LinkedIn: www.linkedin.com/company/kampuchean-action-for-primary-education
Google Plus: www.plus.google.com/+KAPECambodia | YouTube: www.youtube.com/TheKapeCambodia