



# ខេប

អង្គការសកម្មភាពសំរាប់បឋមសិក្សានៅកម្ពុជា  
“ការសិទ្ធិស្រុកស្រូវនៅយសាព៌ថ្មីថ្មី”



## អង្គការសកម្មភាពសំរាប់បឋមសិក្សានៅកម្ពុជា របាយការណ៍ប្រចាំឆ្នាំ ២០១៣

(អង្គការ ខេប បានចុះបញ្ជីនៅក្រសួងមហាផ្ទៃក្នុងឆ្នាំ ១៩៩៩)



ខេប គឺជាអង្គការក្រៅ  
រដ្ឋាភិបាលក្នុងស្រុក ដែលធ្វើការចម្បង  
នៅក្នុងវិស័យអប់រំក្នុងប្រព័ន្ធនៅក្នុងប្រទេសកម្ពុជា ។  
ខេប បានប្រតិបត្តិការគម្រោងនៅគ្រប់កម្រិតជាមួយអ្នក  
ទទួលបានផលនៅក្នុងសាលាបឋមសិក្សា អនុវិទ្យាល័យ និង  
កម្មវិធីអាហារូបករណ៍សម្រាប់សិស្សនៅសាកល-  
វិទ្យាល័យ ។ ចំនួនកុមារទទួលបានផលជាលំដាប់មានជាង  
១៥០.០០០ នាក់ និងគ្រូបង្រៀនពីបីរយនាក់  
ដែលបង្រៀននៅជាង ៤០០ សាលា  
ក្នុង ១២ ខេត្ត ។

## ចក្ខុវិស័យ

ចក្ខុវិស័យរបស់ ខេប គឺផ្តល់លទ្ធភាពដល់កុមារ និងយុវជននូវ  
ជម្រើសដ៏ល្អបំផុតនៅក្នុងជីវិតផ្នែកលើសក្តានុពលរបស់ពួកគេ  
តាមរយៈទទួលបានការអប់រំល្អ ។

## គុណតម្លៃ

- ការផ្តល់សិទ្ធិអំណាច
- ការសាមគ្គី
- សេចក្តីមេត្តា
- ការគោរព
- កិច្ចសហប្រតិបត្តិការ
- ការកែប្រែថ្មី/ថ្លៃប្រឌិតថ្មី
- តម្លាភាព
- ជឿជាក់

## ក្រុមប្រឹក្សាភិបាល

- |                      |                        |
|----------------------|------------------------|
| លោក ហ៊ាង កុយ         | ប្រធាន                 |
| លោក ម៉ីន ឫឌី         | អនុប្រធាន              |
| លោក ឃឹក ប្រ៊ែនីនប៊ែក | ទីប្រឹក្សា-មិនបោះឆ្នោត |
| លោក ធួច ថាត          | សមាជិក                 |
| លោកស្រី ហែម មណី      | សមាជិក                 |
| លោក នាយ ទីប៉ា        | សមាជិក                 |

## មាតិកា

សារនាយកប្រតិបត្តិ .....	3
សេចក្តីសង្ខេប .....	4
ការឆ្លុះបញ្ចាំង និងការឆ្ពោះទៅមុខ .....	5

## កម្មវិធី

គម្រោងកែលម្អអប់រំកម្រិតមូលដ្ឋាននៅកម្ពុជា (IBEC).....	6
កម្មវិធីសាកល្បងទប់ស្កាត់ការបោះបង់ការសិក្សា (SDPP).....	8
គម្រោងសាលារៀនដៃគូ (BSI) .....	10
គម្រោងលើកកម្ពស់សេវាកម្មសុខភាពសាលារៀន (ISHS) .....	12
កម្មវិធីអាហារពេលព្រឹក (SFP) .....	13
គម្រោងសាលារៀនល្អប្រសើរ (SfE).....	14
កម្មវិធីអប់រំបញ្ចូលគ្នា (IEP).....	16
គម្រោងសាលារៀនមានបំណិនជីវិតពេញបរិបូរណ៍ (SELLS) ...	20
គម្រោងបង្កើនភាពងាយស្រួលចូលសាលារៀនតាមរយៈការគាំទ្រ ពីសហគមន៍ (REACH) .....	21
គម្រោងគាំទ្រការសិក្សារបស់សិស្ស (PLP) .....	23
គម្រោងវិធីសាស្ត្រសរុបដើម្បីពង្រឹងអំណានសម្រាប់កុមារ (TRAC).....	24
គម្រោងខ្ញុំកំពុងរៀន (QLE).....	26
ព្រឹត្តិការណ៍សំខាន់ៗ និងការអភិវឌ្ឍក្នុងឆ្នាំនេះ .....	27
ការបណ្តាញហិរញ្ញវត្ថុ .....	29
ក្រុមអ្នកគ្រប់គ្រងនៅក្នុងឆ្នាំ ២០១៣ .....	30
របាយការណ៍សង្ខេបអង្គការ ខេប .....	31

# សារនាយកប្រតិបត្តិ

ជូសមុខឱ្យសហគមន៍ខេប ខ្ញុំមានសេចក្តីរីករាយ សូមធ្វើការបង្ហាញជូននូវរបាយការណ៍ប្រចាំឆ្នាំស្តីពីប្រតិបត្តិការរបស់យើងសម្រាប់ឆ្នាំ ២០១៣ នៃសារពើពន្ធនេះ ។



របាយការណ៍បានបង្ហាញពីការផ្តល់ជំនួយតាមរយៈអង្គការសម្រាប់អនុវត្តគម្រោងទាំង ១៤ នៅក្នុងឆ្នាំចាស់ ។ ថ្វីត្បិតតែការអភិវឌ្ឍគម្រោងថ្មីនៅក្នុងឆ្នាំនេះបាន និងកំពុងប្រឈមនឹងជួបការលំបាកយ៉ាងណាក៏ដោយ ខេប នៅមានលទ្ធភាពទទួលបានជោគជ័យពីការស្វែងរកធនធានគាំទ្រកម្មវិធីថ្មីក្នុងឆ្នាំនេះមានគម្រោងចំនួន ៤ កំពុងចាប់ផ្តើមអនុវត្ត រួមមាន៖ គម្រោងវិធីសាស្ត្រសរុបដើម្បីពង្រឹងអំណានសម្រាប់កុមារ (គាំទ្រដោយអង្គការ All Children Reading/អង្គការអប់រំពិភពលោក) គម្រោងសាលារៀនល្អប្រសើរ (គាំទ្រដោយអង្គការ Classroom of Hope) គម្រោងខ្ញុំកំពុងរៀន (គាំទ្រដោយអង្គការ Save the Children) និងគម្រោងលើកកម្ពស់សេវាសុខភាពសាលារៀន (គាំទ្រដោយមូលនិធិ Breteau) ។

គម្រោងធំបំផុតរបស់អង្គការ ខេប គឺគម្រោងការសាកល្បងទប់ស្កាត់សិស្សបោះបង់ការសិស្ស (គាំទ្រដោយ USAID/Creative Associates) ត្រូវបានបន្តសុពលភាពរយៈពេល១៨ខែបន្ថែមទៀត ដែលជាព័ត៌មានដ៏ល្អសម្រាប់អង្គការ ខេប ។ អង្គការ ខេប បានបង្កើននូវគម្រោងស្រាវជ្រាវរយៈពេលខ្លីដែលគាំទ្រមូលនិធិដោយអង្គការសង្គ្រោះកុមារអន្តរជាតិ (Save the Children International) ដើម្បីសិក្សាអំពីផលប៉ះពាល់គុណភាពបរិស្ថានសិក្សាលើការអភិវឌ្ឍ និងលទ្ធផលនៃការសិក្សារបស់កុមារ ដែលជាផ្នែកមួយរបស់គម្រោងខ្ញុំកំពុងរៀន (I'm Learning) ការសិក្សាអំពីនិទ្ទាភារចុះឈ្មោះចូលរៀននៅក្នុងទីក្រុងភ្នំពេញ និងការសិក្សាអំពីកម្មវិធីថែទាំ និងអភិវឌ្ឍកុមារតូច (ECCD) ។ ឱកាសទាំងនេះធ្វើឱ្យអង្គការ ខេប បានយល់ដឹងកាន់តែប្រសើរឡើងអំពីបរិស្ថាននៃការប្រតិបត្តិនៅក្នុងប្រទេសកម្ពុជា និងការលើកស្ទួយការអភិវឌ្ឍកម្មវិធីផ្នែកលើភស្តុតាងជាក់លាក់ ។

នៅក្នុងឆ្នាំនេះ អង្គការ ខេប ក៏បានសម្រេចសមិទ្ធផលជាចម្បងផងដែរ រួមមាន៖ ការបើកដំណើរការសហគ្រាសសង្គមជាផ្លូវការដំបូងនៅកម្ពុជា ដែលផ្តោតសំខាន់លើការផលិតសម្ភារៈឧបទេសជំនួយក្នុងការរៀន និងបង្រៀនប្រកបដោយនិរន្តរភាព ។ សហគ្រាសសង្គមនេះមានគោលបំណងធ្វើឱ្យសម្ភារៈឧបទេសបង្រៀនមានតម្លៃថោកសមរម្យសម្រាប់សាលារៀន ដែលមិនមានពាក់ព័ន្ធជាមួយនឹងគម្រោងណាមួយជាក់លាក់ឡើយ ។ សហគ្រាសសង្គមនេះមានឈ្មោះថា "ធនធានសិក្សា" ឬ "ធនស" បានបង្កើតសម្ភារៈឧបទេសបង្រៀនបែបច្នៃប្រឌិតដ៏ច្រើនជាភាសាខ្មែរមិនដែលធ្លាប់មានពីមុនសម្រាប់សាលារៀន (សូមចូលមើលគេហទំព័រ៖ [www.tts-kape.org](http://www.tts-kape.org)) ។

អង្គការ ខេប ក៏បានបញ្ចប់គម្រោងសាងសង់ថ្មី ដែលបង្ហាញអំពីរចនាបទស្ថាប័នកម្មកសាងសាលារៀនថ្មីនៅក្នុងបរិបទនៃប្រទេស កម្ពុជា ។ ខណៈអង្គការ ខេប មិនដែលបានដាក់ទុនវិនិយោគលើគម្រោងផ្នែកហេដ្ឋារចនាសម្ព័ន្ធនោះឡើយពីព្រោះតែគម្រោងការនេះបានបង្ខំឱ្យអង្គការយល់ព្រមជម្រុញការអភិវឌ្ឍឱ្យបានចប់សព្វគ្រប់ជាស្ថាពរនៅក្នុងឆ្នាំនេះ ដើម្បីបង្កើតវិធីសាស្ត្រថ្មីសម្រាប់ពង្រឹងបរិស្ថានសិក្សារបស់សាលារៀនដែលមានតម្លៃដូចទៅនឹងការរចនាសាលាស្តង់ដារមួយពេញលេញ ។ គម្រោងនេះត្រូវបានគាំទ្រដោយធនធានរួមពីរដ្ឋ និងកំរង រួមមាន៖ ក្រុមហ៊ុន Flight Center ក្រុមហ៊ុន Apple Corporation ពីជំនួយឯកជន មូលនិធិ OakTree និងធនធានផ្តល់របស់អង្គការ ខេប ។ នៅទីបំផុត អង្គការ ខេប ទទួលបានជោគជ័យដ៏ត្រចះត្រចង់អំឡុងឆ្នាំក្នុងការស្វែងរកការគាំទ្រកម្មវិធីថ្មីជាមួយករណីសិក្សារបស់អង្គការ ដែលត្រូវបានធ្វើការផ្សព្វផ្សាយជាសាធារណៈដោយក្រុមប្រឹក្សាអូស្ត្រាលីដើម្បីអភិវឌ្ឍអន្តរជាតិ (ACFID) និងមណ្ឌលសិក្សាអប់រំតាមបែបថ្មី (CEI) ។

អង្គការ ខេប សូមផ្តល់អំណរគុណចំពោះក្រសួងអប់រំ យុវជន និងកីឡា ដៃគូអភិវឌ្ឍនានា និងសង្គមស៊ីវិលដែលបានគាំទ្រ និងធ្វើសហប្រតិបត្តិការយ៉ាងជិតស្និទ្ធ និងការតាំងចិត្តឆ្ពោះទៅរកជោគជ័យនៅឆ្នាំបន្តទៀត ដើម្បីលើកកម្ពស់គុណភាពការសិក្សានៅក្នុងវិស័យអប់រំក្នុងប្រព័ន្ធនៃប្រទេសកម្ពុជា ។

  
**សេង វណ្ណា**  
នាយកប្រតិបត្តិ

# សេចក្តីសង្ខេប

កម្មវិធីរបស់អង្គការ ខេប បានបន្តបង្ហាញការអភិវឌ្ឍគម្រោង ដែលមានអត្រាកើនខ្ពស់ជាប្រវត្តិសាស្ត្រ ព្រមទាំងការគាំទ្រគម្រោងទាំង ១៤ ដែលមានសាច់ប្រាក់ដល់ ៣.១១១.៥៣៣,៧៥ ដុល្លារអាមេរិក ។ តួលេខនេះបង្ហាញអំពីកំណើនមូលនិធិឆ្នាំចាស់ ៣៩០.២០៩,៧០ ដុល្លារអាមេរិក ឬមានកំណើនចំនួន ១៤,៣% ។ កម្មវិធីអង្គការ ខេប ក៏បានបន្តអនុវត្តន៍គម្រោងតូចៗផ្សេងៗជាច្រើនទៀត ដូចជា គម្រោងបច្ចេកវិទ្យា និងគម្រោងលក្ខណៈតូចៗជាច្រើន ។ គម្រោងទាំងនេះមានលក្ខណៈប្លែកៗពីគ្នា បញ្ចូលគ្នា និងគម្រោងធំៗ (ឧ. គម្រោងកែលម្អអប់រំកម្រិតមូលដ្ឋាននៅកម្ពុជា (IBEC)) ដែលផ្តោតសំខាន់លើបញ្ហាអភិវឌ្ឍសំខាន់ៗ ដូចជា កម្មវិធីអំណានថ្នាក់បឋម (ឧ. គម្រោងវិទ្យាសាស្ត្រសរុបដើម្បីពង្រឹងអំណានសម្រាប់កុមារ (TRAC)) កម្មវិធីសិក្សាពីប្រព័ន្ធផ្សេងៗ (ឧ. កម្មវិធី Aflateen) ។ អត្រាប្រើប្រាស់មូលនិធិក៏នៅមានភាពរឹងមាំខ្លាំងផងដែរ ដែល ៨៤% នៃប្រាក់ចំណូលបានចំណាយក្នុងឆ្នាំនេះ និងមូលនិធិ (៧៨%) ត្រូវបានផ្តល់សម្រាប់កុមារ សាលារៀន ដៃគូក្នុងស្រុក និងកម្មវិធីស្រាវជ្រាវអប់រំ ។ ម៉្យាងវិញទៀត អង្គការ ខេប បានបង្ហាញកំណើនទទួលបានមូលនិធិពីប្រភពផ្សេងៗ គ្នាមានទឹកប្រាក់ចំនួន ១១០.០០០ ដុល្លារអាមេរិក នៅក្នុងឆ្នាំនេះពីរិស័យឯកជន រួមមាន ធនាគារ *Barclay's Bank* ក្រុមហ៊ុន *Apple Corporation* និងក្រុមហ៊ុន *Flight Center* ។ អង្គការ ខេប ក៏សង្ឃឹមយ៉ាងមុតមាំផងដែរថា នាពេលឆាប់ៗនេះការប្រតិបត្តិការសហគ្រាសសង្គម (TTS) នឹងបន្ថែមលើលំហូរមូលនិធិឯកជននេះ ដែលជាសហគ្រាសសង្គមមួយបានប្រែខ្លួនធ្វើវិស័យដោយសារប្រតិបត្តិការការងារខ្លួន ។

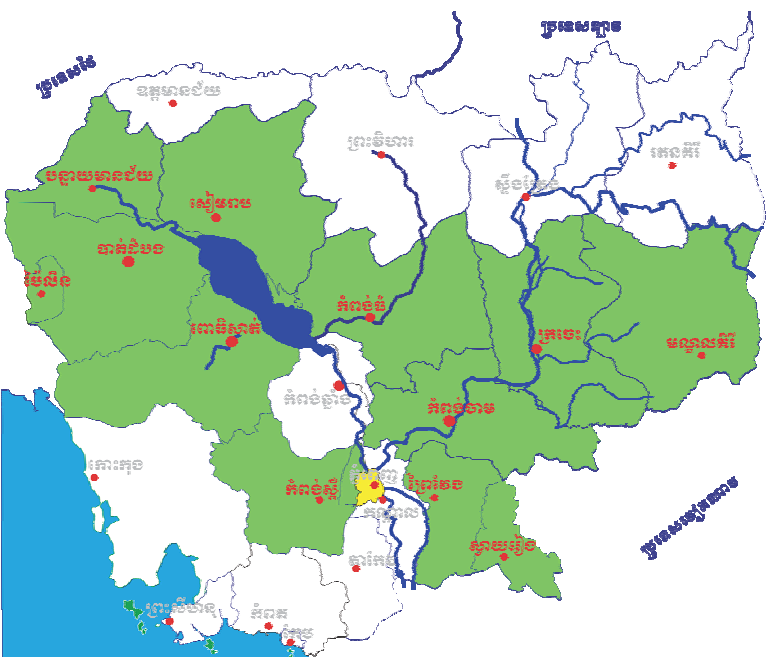

អ្វីដែលគួរឱ្យចាប់អារម្មណ៍មួយទៀតនៅក្នុងឆ្នាំនេះគឺការរៀបចំ "មណ្ឌលសិក្សាគំរូ" បានបញ្ចប់ដោយពេញលេញ ។ ក្នុងកំឡុងពេលដែលអង្គការ ខេប មិនបានវិនិយោគលើគម្រោងហេដ្ឋារចនាសម្ព័ន្ធ ព្រោះគម្រោងនេះគឺជាធនធានផ្ទះផ្ទើម ទើបនៅឆ្នាំនេះ អង្គការ ខេប អភិវឌ្ឍវិទ្យាសាស្ត្រថ្មីពេញលេញ ដើម្បីពង្រឹងបរិស្ថានសិក្សាសាលារៀនដូចទៅនឹងរចនាសាលារៀនស្តង់ដា ដែលប្រើប្រាស់នូវរចនាបទស្ថាបត្យកម្មសាលាបង្កើតឡើងនៅក្នុងបរិបទកម្ពុជា ។ ការវិនិយោគនេះត្រូវបានគាំទ្រពីមូលនិធិរួមពីរដ្ឋ និងឯកជនតាមរយៈការស្វែងរករបស់អង្គការ ខេប ជាមួយរិស័យឯកជន ។ អង្គការ ខេប ក៏បានជោគជ័យដ៏ល្អផងដែរនៅឆ្នាំនេះក្នុងការខិតខំប្រឹងប្រែងផ្សព្វផ្សាយអំពីបទពិសោធន៍ធ្វើកម្មវិធីបង្កើតឡើងជាមួយកម្មវិធីអង្គការ ដែលបច្ចុប្បន្នកំពុងត្រូវបានផ្សព្វផ្សាយដោយក្រុមប្រឹក្សាអូស្ត្រាលីដើម្បីអភិវឌ្ឍអន្តរជាតិ និងមណ្ឌលសិក្សាបង្កើតឡើង ([www.educationinnovations.org](http://www.educationinnovations.org)) ។

អង្គការ ខេប បានកំពុងធ្វើការងារសហការដ៏ជិតស្និទ្ធជាមួយក្រសួងអប់រំ យុវជន និងកីឡានៅតាមតំបន់ជាច្រើន ប៉ុន្តែសំខាន់គឺខិតខំពង្រឹងអំណាននៅថ្នាក់បឋម ។ ជាមួយគ្នានេះដែរ អង្គការ ខេប បានធ្វើការយ៉ាងជិតស្និទ្ធជាមួយនាយដ្ឋានបឋមសិក្សា និងនាយកដ្ឋានអភិវឌ្ឍកម្មវិធីសិក្សា ដើម្បីអភិវឌ្ឍស្តង់ដារអំណានសម្រាប់ថ្នាក់ទី ១ និងទី ២ ។ ឯកសារនេះនឹងត្រូវបានគណៈកម្មាធិការត្រួតពិនិត្យសៀវភៅបោះពុម្ពរបស់ក្រសួងធ្វើការត្រួតពិនិត្យក្នុងពេលឆាប់ៗនេះ ។ ការបោះពុម្ពស្តង់ដារអំណានទាំងនេះនឹងលើកកម្ពស់ការវាយតម្លៃបន្ត និងព្រមទាំងឯកសារយោងអំពីសម្ភារៈបង្រៀនថ្មីដែលបង្កើតឡើងដោយធនធានសិក្សា (TTS) ត្រូវបានក្រសួងឯកភាពផងដែរ ។

ចុងក្រោយនេះ អង្គការ ខេប ក៏បានបង្កើនវិនិយោគលើគម្រោងស្រាវជ្រាវរយៈពេលខ្លី គាំទ្រមូលនិធិដោយអង្គការ Save the Children ធ្វើការសិក្សាពីគុណភាពបរិស្ថានសិក្សា ការសិក្សាពីនិទ្ទាការចុះឈ្មោះចូលរៀននៅទីក្រុងភ្នំពេញ និងការសិក្សាអំពីការគាំពារ និងការអភិវឌ្ឍន៍កុមារតូច ។ ឯកសារនេះអាចរកបាននៅគេហទំព័រអង្គការ ខេប [www.kapekh.org](http://www.kapekh.org) ។ ឱកាសក្នុងការស្រាវជ្រាវទាំងនេះបានធ្វើឱ្យអង្គការ ខេប ដឹងប្រសើរជាងមុនអំពីបរិស្ថានអនុវត្តនៅក្នុងប្រទេសកម្ពុជា និងលើកស្ទួយការអភិវឌ្ឍន៍កម្មវិធីផ្នែកលើកស្ទួតាង ។

- ### គម្រោងចំនួន១៤ បានអនុវត្តក្នុងឆ្នាំ ២០១៣
- IBEC** គម្រោងកែលម្អអប់រំកម្រិតមូលដ្ឋាននៃកម្ពុជា
  - SDPP** កម្មវិធីវិនិយោគលើបង្កាត់ការចោទបណ្តឹងការសិក្សា
  - BSI** គម្រោងសាលារៀនដៃគូ
  - ISHS** គម្រោងលើកកម្ពស់សេវាកម្មសុខភាពសាលារៀន
  - GEI** គម្រោងអប់រំកុមារ
  - CTSP** គម្រោងអភិវឌ្ឍន៍វិស័យសេវាសេដ្ឋកិច្ចសីលធម៌
  - PEI** គម្រោងអប់រំវិទ្យាល័យ
  - SELLS** គម្រោងសាលារៀនមានចំណីនិងប្រព័ន្ធចិញបរិមូល (Aflateen & Aflatoun)
  - Sfe** គម្រោងសាលារៀនវប្បធម៌
  - SFP** កម្មវិធីអភិវឌ្ឍន៍ពេលវេជ្ជកម្ម
  - REACH** គម្រោងបង្កើតភាពងាយស្រួលនៃចូលសាលារៀនតាមរយៈការគាំទ្រពីសហគមន៍
  - PLP** គម្រោងគាំទ្រការសិក្សារបស់សិស្ស
  - TRAC** គម្រោងវិនិយោគសរុបដើម្បីពង្រឹងអំណានសម្រាប់កុមារ
  - QLE/ILP** គម្រោងខ្ញុំកំពុងរៀន!

# ការឆ្លុះបញ្ចាំង និង ការឆ្ពោះទៅមុខ!



សកម្មភាពធ្វើឡើងក្នុងគម្រោង TRAC រួមមានការប្រើប្រាស់ឧបករណ៍បច្ចេកវិទ្យាសម្រាប់រៀនអក្សរ និងលេខនព្វដាមូលដ្ឋាន ។

ធ្វើបើការធ្វើទិសដៅគម្រោងមានលក្ខណៈវិជ្ជមានក៏ដោយ ក៏អង្គការ ខេប នៅតែមានការលំបាកក្នុងការទទួលជំនួយពីដៃគូ អភិវឌ្ឍមួយចំនួន ដែលចំពោះគម្រោងទិសដៅជំនួយពីវិស័យអប់រំ ទៅបម្រើវិស័យដទៃទៀត ។ នេះចង់និយាយផ្ដោតសំខាន់លើការ ព្យួរជំនួយសម្រាប់វិស័យអប់រំរបស់ទីភ្នាក់ងារសហរដ្ឋអាមេរិក ដើម្បីអភិវឌ្ឍអន្តរជាតិ (USAID) ដែលមានផលប៉ះពាល់នៅចុងឆ្នាំ ២០១៤ នេះ ។ អង្គការ ខេប បានកំពុងរៀបចំខ្លួនចំពោះការបង្ហាញ ជំនួយពី USAID ដោយពង្រឹងការអភិវឌ្ឍកម្មវិធីរបស់ខ្លួននៅ ពេលគម្រោងធំចប់ ក៏បង្កើនចំនួនគម្រោងតូចៗ គម្រោងនៅថ្នាក់ មូលដ្ឋានតាមតំបន់របស់គម្រោងគោល (ឧ.ខេត្តកំពង់ ចាម) ។ គម្រោងដាក់ស្នើសុំរូបទាំង ៩ ទទួល បានជោគជ័យចំនួន ៦ ខណៈដែល គម្រោងមួយទៀតកំពុង រងថវិកាអន្តរជាតិ ។ ទោះបីជាថវិកាណា ក៏ដោយ គម្រោង ដែលបានដាក់ស្នើមិនបាន ទទួលជោគជ័យ ឬត្រូវដកចេញ ដោយសារមិនស្របនឹងបេសកកម្ម និង ចក្ខុវិស័យរបស់អង្គការ ខេប ។ សេចក្តីសង្ខេប កម្មវិធីអភិវឌ្ឍនៅឆ្នាំនេះមានបង្ហាញនៅក្នុងតារាង ក្រោម ។

## ការអភិវឌ្ឍកម្មវិធី

គម្រោង	ដៃគូ	ម្ចាស់ជំនួយ	សក្តានុពល	រយៈពេល
I'm Learning Project	Save the Children Int'l Royal Academy of Cambodia	Save the Children Int'l/ NORAD	បានយល់ព្រម	២ ឆ្នាំកន្លះ
Empowering Youth through Education	Save the Children Int'l Phnom Srey	Save the Children- Den- mark/DANIDA	បានយល់ព្រម	២ ឆ្នាំកន្លះ
School Dropout Prevention Pilot (Extension)	Creative Associates	USAID	បានយល់ព្រម	២០ ខែ
Schools for Excellence (SfE)	Children's Action for Develop- ment (CAD) Aide et Action	Classroom of Hope Qatar Foundation	បានយល់ព្រម នៅរង់ចាំ	៣ ឆ្នាំ ៣ ឆ្នាំកន្លះ
Improved School Health Ser- vices Project (ISHS)	Dept. of Health, Kampong Cham	Breteau Foundation	បានយល់ព្រម	៤ ឆ្នាំ
Books for Asia	The Asia Foundation	The Asia Foundation USAID	បានយល់ព្រម	២ ឆ្នាំ
Food for Education	Catholic Relief Service World Education World Food Program	US Department of Agricul- ture (USDA)	មិនជោគជ័យ មិនពិចារណា	៣ ឆ្នាំ
SOLUTIONS	Int'l Labor Organization World Education Food & Agriculture Organization	US Department of Labor (USDOL)	មិនជោគជ័យ	៤ ឆ្នាំ
Cymru-Khmer Program	Northwest Wales Advisory & Assistance Organization	UK Lottery	មិនពិចារណា	៣ ឆ្នាំ

# គម្រោងកែលម្អអប់រំកម្រិតមូលដ្ឋាននៅកម្ពុជា (IBEC)

## ប្រវត្តិកម្មវិធី

ម្ចាស់ជំនួយ	ទីភ្នាក់ងារសហរដ្ឋអាមេរិកដើម្បីអភិវឌ្ឍអន្តរជាតិ (USAID) តាមរយៈអង្គការអប់រំពិភពលោកអន្តរជាតិ (WE.IC)
អ្នកទទួលបានផលផ្ទាល់	សិស្សកម្រិតបឋមសិក្សា ៨១.៦៤៧នាក់ (ស្រី ៣៩.២៧៧ នាក់) សិស្សកម្រិតមធ្យមសិក្សា ៥៦.៤០៥នាក់ (ស្រី ២៨.៤៧០នាក់) អ្នកទទួលបានផលសរុប: ១៣៨.០៥២ នាក់ (ស្រី ៦៧.៧៤៧នាក់)
ថវិកាប្រចាំឆ្នាំ ២០១៣	៦៧៩.៤៦៣.៥០ ដុល្លារអាមេរិក
ថវិកាសម្រាប់អ្នកទទួលបានផលក្នុងម្នាក់	៤,៩២ ដុល្លារអាមេរិក
ខេត្តគ្របដណ្តប់	៦ ខេត្ត (កំពង់ចាម ក្រចេះ សៀមរាប ស្វាយរៀង ព្រៃវែង និងកំពង់ធំ)
ស្រុកគ្របដណ្តប់	៥០ ស្រុក (១៦ ក្នុងខេត្តកំពង់ចាម ៦ ខេត្តក្រចេះ ១០ ខេត្តសៀមរាប ៥ ខេត្តស្វាយរៀង ៨ ខេត្តព្រៃវែង និង ៥ ក្នុងខេត្តកំពង់ធំ)
បឋមសិក្សាគោលដៅ	១៩២ បឋមសិក្សា
មធ្យមសិក្សាគោលដៅ	១៣០ អនុវិទ្យាល័យ
កាលបរិច្ឆេទចាប់ផ្តើមគម្រោង	តុលា ២០០៩
កាលបរិច្ឆេទបញ្ចប់គម្រោង	កញ្ញា ២០១៤

## បច្ចុប្បន្នភាពគម្រោង

គម្រោង IBEC ទទួលបានជោគជ័យដ៏សំខាន់ក្នុងអំឡុងឆ្នាំនេះ ។ គម្រោង និងក្រសួងអប់រំ យុវជន និងកីឡា បានយល់ព្រមចាប់ផ្តើមប្រើប្រាស់កម្មវិធីបំណិនជីវិត ដែលបានធ្វើការសាកល្បងជោគជ័យនៅក្នុងឆ្នាំ ២០១២ ។ ទោះបីគម្រោងមិនទាន់អាចទទួលបានលទ្ធផលឯកភាពនៃកម្មវិធីសិក្សាទាំងអស់នៅក្នុងឆ្នាំនេះក៏ដោយ ក៏គម្រោងអាចទទួលបានការឯកភាព ៧៣% នៃកម្មវិធីបំណិនជីវិតចំនួន ៣០០ម៉ឺន ហើយជាង ៦ម៉ឺនទៀតកំពុងស្ថិតនៅក្នុងការពិចារណា ។

ព្រឹត្តិការណ៍សំខាន់មួយទៀតនៅឆ្នាំនេះ គឺការធ្វើសមាហរណកម្មកម្មវិធីគាំទ្រសាលារៀនជាមួយផែនការវិនិយោគថ្នាក់ឃុំ ដែលជាយុទ្ធសាស្ត្រគន្លឹះសម្រាប់បន្តឱ្យមាននិរន្តរភាពពេលគម្រោងចប់ ។ ក្នុងបរិបទនេះ ឃុំ១៦បានផ្តល់មូលនិធិវិនិយោគសម្រាប់គាំទ្រដល់សកម្មភាពអប់រំនៅសាលាគោលដៅរបស់គម្រោង IBEC ។

គម្រោងក៏បានទទួលជោគជ័យផងដែរក្នុងការជួយអង្គការដៃគូក្នុងស្រុកឈ្មោះ អង្គការសកម្មភាពព្រះពុទ្ធសាសនាដើម្បីអភិវឌ្ឍន៍សង្គម (BSDA) ដើម្បីបានការទទួលស្គាល់ពីគណកម្មាធិការសហប្រតិបត្តិការដើម្បីកម្ពុជា ដែលជាភ្នាក់ងារទទួលស្គាល់គុណភាពរបស់អង្គការនៅក្នុងប្រទេសកម្ពុជា ។ សមិទ្ធិផលនេះព្រមជាមួយការទទួលស្គាល់គុណភាពរបស់អង្គការខេប និងមានលក្ខណៈស្របច្បាប់យុវអង្វែងសម្រាប់គម្រោងដែលនឹងជួយកសាងសិទ្ធិអំណាចស្ថាប័ននៅក្នុងវិស័យអប់រំដើម្បីបន្តអន្តរាគមន៍ ត្រូវបានសាកល្បងដោយគម្រោង IBEC ដូចទៅនឹងទីភ្នាក់ងារសហរដ្ឋអាមេរិកដើម្បីអភិវឌ្ឍអន្តរជាតិបានធ្វើកន្លងមកក្នុងវិស័យសុខាភិបាល ។ ម៉្យាងវិញទៀត គម្រោង IBEC បានរៀបចំពិធីប្រគល់វិញ្ញាបណបត្រចូលរួមជាអធិបតីភាពពិភពលោកអប់រំ យុវជន និងកីឡា ដែលជាព្រឹត្តិការណ៍មួយដ៏សំខាន់ក្នុងឆ្នាំនេះ ។ អ្វីដែលសំខាន់របស់គម្រោងចុងក្រោយនេះ គឺសហគ្រាសសង្គមមួយឈ្មោះ ធនធានសិក្សា ដែលបានបន្តលំហូរសម្ភារៈបង្រៀនដល់សាលារៀន មានភាពឯករាជ្យពីគម្រោងនៅកំឡុងឆ្នាំនេះ ។

**សមាសភាគបច្ចេកទេសទំហំ ៤ របស់គម្រោង IBEC**

១. កសាងសមត្ថភាពមន្ត្រីរដ្ឋាភិបាល អង្គការក្រៅរដ្ឋាភិបាលក្នុងស្រុក និងការស្វែងរកការគាំទ្រដើម្បីនិរន្តរភាព
២. បង្កលទ្ធភាពទទួលបានការអប់រំប្រកបដោយសមធម៌
៣. កែលម្អការគ្រប់គ្រងសាលារៀន និងការចូលរួមពីសហគមន៍
៤. កែលម្អបរិបទទំនាក់ទំនងអប់រំ

មន្ត្រីបច្ចេកទេសរបស់អង្គការ ខេប បានធ្វើសកម្មភាពនៅក្នុងសមាសភាគទី ២, ៣ និង ៤ អំឡុងពេលដែលអង្គការអប់រំពិភពលោកបានសហប្រតិបត្តិការនៅក្នុងសមាសភាគទី ១ ។ សមាសភាគទី ១ សង្កត់ធ្ងន់ទៅលើការកសាង និងពង្រឹងសមត្ថភាពអង្គការខេប ដែលជាអង្គការក្រៅរដ្ឋាភិបាលក្នុងស្រុក ដើម្បីឈានទៅទទួលបានជំនួយដោយផ្ទាល់ពីទីភ្នាក់ងារសហរដ្ឋអាមេរិកដើម្បីអភិវឌ្ឍអន្តរជាតិ ។ គម្រោង IBEC គឺជាគម្រោងដ៏ធំរបស់អង្គការ ខេប ហើយផ្តល់នូវសេវាកម្មគាំទ្រដើម្បីអភិវឌ្ឍសាលារៀន ដូចជា កម្មវិធីអាហារូបករណ៍ដល់កុមារក្រីក្រ ជំនួយការបង្ការសម្រាប់កុមារជាមួយនឹងតម្រូវការសិក្សាពិសេស ការអភិវឌ្ឍបណ្តាលវិជ្ជា ការបណ្តុះបណ្តាលគ្រូ ការអប់រំបំណិនជីវិត បណ្តាញកុមារជួយកុមារក្រុមប្រឹក្សាកុមារ ក្រុមប្រឹក្សាកុមារី និងការគាំទ្រលើហេដ្ឋារចនាសម្ព័ន្ធជាដើម ។



សៀវភៅ កម្មវិធីបំណិនជីវិត ត្រូវបានពិភពលោកអប់រំ យុវជន និងកីឡា គាំទ្រដោយក្រុមប្រឹក្សាគ្រូពិភពលោកស្រុក ។ សៀវភៅពិភពលោក ខ្សែវង់ត្រូវបានលើកកម្ពស់ ពិភពលោកបង្ហាញពីបំណិនផ្ទាល់ខ្លួន និងពិភពលោកបង្ហាញពីកម្មវិធីបំណិនជីវិតផ្នែកសេដ្ឋកិច្ច ។



ការឆែកឆេងផ្នែកវិទ្យាសាស្ត្រ៖ សិស្សធ្វើពិសោធន៍នៅពេលត្រឡប់ពីក្រោយ

# “ការសាកល្បងកែលម្អការអប់រំសម្រាប់សកស្សី ២១”

## រូបភាពសកម្មភាព

កន្លែងលាងដៃ: បានកសាងសម្រាប់សិស្សលាងដៃចាប់ពី ១០ទៅ ១២នាក់បានក្នុងពេលតែមួយ ។



ការស្រាវជ្រាវគុណភាព និងជំនាញពាក់ព័ន្ធ: គម្រោង IBEC បានកែលម្អជាច្រើននៅសាលារៀន រួមមាន: បណ្ណាល័យគំរូ (រូបខាងលើ) និងកម្មវិធីបំណិនជីវិត ដូចជា ថ្នាក់រៀនជួសជុលកង់ (រូបខាងឆ្វេង) ។



## ផលប៉ះពាល់វិជ្ជមានរបស់គម្រោង

កំឡុងពេលអនុវត្តគម្រោង៤ឆ្នាំនេះ គម្រោង IBEC បានបន្តនូវស្តង់ដារខ្ពស់ក្នុងការអនុវត្តទទួលបានលទ្ធផល ៩១% ពីសមាសភាគបច្ចេកទេសទាំង៤ ។ ផែនការការងារត្រូវបានកកភាពដោយទីភ្នាក់ងារសហរដ្ឋអាមេរិកដើម្បីអភិវឌ្ឍអន្តរជាតិនៅខែកញ្ញា ឆ្នាំ២០១២ រួមមាន គំរូស្តង់ដារប្រចាំឆ្នាំសំខាន់ចំនួន ៥៧ ឬស្តង់ដារអនុវត្តដើម្បីទទួលបានលទ្ធផលក្នុងពេល៤ឆ្នាំ ។ ស្តង់ដារអស់នេះ មានតែ ៩%ប៉ុណ្ណោះដែលមិនបានទទួលលទ្ធផលក្នុងឆ្នាំនេះ ដែលមានស្តង់ដារមួយបានពន្យារពេល ។ ចំពោះសុវត្ថិភាពដែលមិនត្រូវបានរំពឹងទទួលបានពេញលេញ គម្រោងនៅតែបន្តដំណើរ ដើម្បីទទួលបានលទ្ធផលសុវត្ថិភាពនៅចុងបញ្ចប់គម្រោងឱ្យបានច្រើនបំផុត ។ គម្រោងបានបង្ហាញអំពីការជះឥទ្ធិពលទៅលើលទ្ធផលដែលពាក់ព័ន្ធនឹងការត្រួតថ្នាក់ និងការផ្លាស់ប្តូរក្នុងបញ្ហាពាក់ព័ន្ធការអប់រំ ដែលការកាត់បន្ថយការបោះបង់គឺជាបញ្ហាដ៏សំខាន់សម្រាប់គម្រោង ជាពិសេស កម្រិតមធ្យមសិក្សា ។

### ស្ត្រី ងងឹត ជ័យ:

ការអប់រំបំណិនជីវិតរួមផ្សំនឹងការទូន្មានក្នុងគ្រួសារបានរក្សាកុមារឱ្យបន្តការសិក្សា និងអាចបង្កើនប្រាក់ចំណូលសម្រាប់គ្រួសារនៅក្នុងពេលតែមួយ ។

ចិត្រ ស្រីវ៉ា គឺជាសិស្សរៀននៅថ្នាក់ទី ៨ វិទ្យាល័យ សង្កើប ស្រុកបាឆាយ ខេត្តកំពង់ចាម ដោយទទួលបានអាហារូបករណ៍ពីគម្រោង IBEC ។ នាងជាកូនទី២ចេញពីគ្រួសារមួយដែលមានសមាជិកគ្រួសារ ៥នាក់ រួមទាំងឪពុកម្តាយផ្ទុកមេរោគអេដស៍ និងកំពុងបានទទួលការព្យាបាលពីមន្ទីរពេទ្យជើងព្រៃ ។

កាលពីឆ្នាំទៅ គ្រួសាររបស់នាងទទួលបានចំណូលពីការចិញ្ចឹមជ្រូកដែលឧបត្ថម្ភដោយកម្មវិធីសាលាជួយគ្រួសារ ដែលជាផ្នែកមួយនៃកម្មវិធីបំណិនជីវិតរបស់គម្រោង IBEC ។ ជំនួយនេះគឺជាផ្នែកមួយនៃសកម្មភាពឧបត្ថម្ភអាហារូបករណ៍សម្រាប់សិស្សក្រីក្រ ។ ស្រីវ៉ាបានរៀនចិញ្ចឹមជ្រូកនៅសាលាដែលជាមុខវិជ្ជាកម្មវិធីបំណិនជីវិតរបស់នាង ហើយនាងបានប្រើប្រាស់ជំនាញនេះដើម្បីជួយគ្រួសារនាងចិញ្ចឹមកូនជ្រូក ដែលទទួលបានពីគម្រោង ។ ចាប់ពីឆ្នាំមុនមកដល់ឆ្នាំនេះ គ្រួសារនាងមានកូនជ្រូកចំនួន ១១ក្បាល ។

ទោះបីជា ស្រីវ៉ា មកពីគ្រួសារក្រីក្រមែន តែនាងបានចំណាយពេលច្រើនចូលរួមក្នុងសកម្មភាពសាលា ដូចជា ធ្វើជាសមាជិកក្រុមប្រឹក្សាកុមារ ចូលរួមវគ្គបំប៉នបន្ថែម និងសិក្សាភាសាអង់គ្លេសពេលល្ងាចជាមួយព្រះសង្ឃនៅក្នុងភូមិរបស់នាង ។ ជានិច្ចកាល ស្រីវ៉ាទទួលបានការលើកទឹកចិត្តពីគ្រូបង្រៀនឱ្យនាងខិតខំព្យាយាមរៀនសូត្រ ។ បច្ចុប្បន្ននេះ នាងទទួលបានលិខិតសរសើរពីសាលាចំពោះការខំសង្វាតរៀនរបស់នាង ។ ស្រីវ៉ា បាននិយាយថា “ខ្ញុំចង់រៀនឱ្យចប់ថ្នាក់ទី ១២ និងបន្តការសិក្សាទៅសាកលវិទ្យាល័យ ។ គ្រូបានប្រាប់ខ្ញុំថា ខ្ញុំនឹងអាចរកការងារធ្វើមួយដំណូរនៅក្រុមហ៊ុន ឬធនាគារបាន ប្រសិនបើខ្ញុំបញ្ចប់ការសិក្សានៅសាកលវិទ្យាល័យ ។ ឪពុកម្តាយនាងបានប្តេជ្ញាចិត្តបញ្ជូននាងទៅសាលា រៀន ព្រោះនាងមានការតាំងចិត្តខិតខំរៀនខ្លាំងជាងបងប្អូនស្រីដទៃទៀត ។ ពួកគេជឿថា ស្រីវ៉ា អាចទទួលជោគជ័យ ។ ឪពុករបស់ស្រីវ៉ាក៏បានថ្លែងអំណរគុណដល់ទីភ្នាក់ងារសហរដ្ឋ អាមេរិកដែលបានជួយគ្រួសារគាត់ ព្រោះគាត់គ្មានដីសម្រាប់ធ្វើកសិកម្មទេ និងសង្ឃឹមថា ស្រីវ៉ា អាចរៀនបានចប់ ។ គ្រួសារនាងគឺទីពឹងលើនាងទៅថ្ងៃអនាគត ។

សកម្មភាព	ចំនួនអ្នកទទួលបានផល	ភេទស្រី
សិស្សទទួលបានអាហារូបករណ៍នៅបឋមសិក្សា	៣.៩៣៨	២.១៤៧
សិស្សទទួលបានអាហារូបករណ៍នៅមធ្យមសិក្សា	១.៦០៤	១.១០៤
គ្រូបឋមសិក្សាទទួលបានការបណ្តុះបណ្តាលកម្មវិធីកុមារមេត្រី	៦៤៥	៣៩៦
ការអនុវត្តកម្មវិធីកុមារមេត្រីនៅមធ្យម និងស្តង់ដារ/ការបណ្តុះបណ្តាលគ្រូ	៦៨៤	៣០៨
ការបញ្ជូនកុមារទៅទទួលសេវាព្យាបាលជម្ងឺ	៧៥	២៥
អ្នកដែលទទួលបានផលប្រយោជន៍ពីការផ្គត់ផ្គង់ទឹកស្អាត	៣៦.៩៣៧	១៩.៤៤៥
ការបង្កើតបន្ទប់កុំព្យូទ័រ	២ បន្ទប់ក្នុងឆ្នាំ ២០១៣ និង ២៥ តាំងពីចាប់ផ្តើមគម្រោង	
ការជួសជុលបន្ទប់រៀនឡើងវិញ	៨៣ បន្ទប់	

# កម្មវិធីសាកល្បងទប់ស្កាត់ការបោះបង់ការសិក្សាសិស្ស (SDPP)

## ប្រមូលកម្មវិធី

ម្ចាស់ជំនួយ

អង្គការអន្តរជាតិគ្រីអេធីវី អាស៊ូស៊ីអេត អ៊ិនធឺណេស៊ីនណល (CAI) /USAID

អ្នកទទួលបានផលផ្ទាល់

-សិស្ស ៣៨.១៤១ (ស្រី១៨.២៩៩) បានចូលរៀនថ្នាក់កុំព្យូទ័រ  
-សិស្សប្រឈម ៤៣.៨៣៩ (ស្រី១៧.៩១០) បានទទួលការតាមដាន និងគាំទ្រពីកម្មវិធី រួមមានសិស្ស ២២.០៥៥ (ស្រី ៩.១៣១) បានចូលរៀនថ្នាក់កុំព្យូទ័រ ។

ថវិកាប្រចាំឆ្នាំ ២០១៣

១.៣១៤.៥៦៨.៤៤៣ ដុល្លារអាមេរិក

ថវិកាសម្រាប់អ្នកទទួលបានផលផ្ទាល់ខេត្តគ្រប់ដណ្តប់

មិនមាន កំឡុងឆ្នាំនេះ  
៦ ខេត្ត: (បន្ទាយមានជ័យ ពោធិ៍សាត់ បាត់ដំបង កំពង់ស្ពឺ ព្រៃវែង និងស្វាយរៀង)

ចំនួនស្រុកគ្រប់ដណ្តប់

៤៥ ស្រុក

បឋមសិក្សាគោលដៅ

គ្មាន

មធ្យមសិក្សាគោលដៅ

អនុវិទ្យាល័យ ៣២២ សាលា (២១៥ សាលាទទួលបានអន្តរាគមន៍ និង ១០៧ សាលាប្រៀបធៀប)

កាលបរិច្ឆេទចាប់ផ្តើមគម្រោង

កញ្ញា ២០១០

កាលបរិច្ឆេទបញ្ចប់គម្រោង

បន្តដល់ខែកញ្ញា ២០១៥

## មធ្យមសិក្សាគោលដៅ

កម្មវិធីអេសឌីភីភី ទទួលបានលទ្ធផលសំខាន់ៗនៅក្នុងឆ្នាំ ២០១៣ ដូចខាងក្រោម:



Computer Labs: Students practicing computer skills in labs provided by SDPP

ការសាកល្បងអន្តរាគមន៍ទាំងពីរបុគ្គលិកសាលារៀនបានចាប់ផ្តើមអនុវត្តអន្តរាគមន៍ប្រព័ន្ធលើកុំព្យូទ័រនៅក្នុងសាលាទទួលបានអន្តរាគមន៍ចំនួន២១៥ នៅទូទាំង៦ខេត្ត បានទៅដល់សិស្សថ្នាក់ទី ៧-៩ ជាង៧៦.០០០នាក់ ដោយទទួលបានការបណ្តុះបណ្តាលប្រព័ន្ធលើកុំព្យូទ័រ មុនពេលចាប់ផ្តើមឆ្នាំសិក្សា។ ការកំណត់សិស្សប្រឈមត្រូវបានបញ្ចប់ដោយមានសិស្ស៤៣.៨៣៩នាក់ ត្រូវបានកំណត់ជាសិស្សប្រឈមដោយប្រើប្រាស់កត្តាបោះបង់ការសិក្សាដែលមានស្រាប់ ដូចជាការអវត្តមានពីសាលារៀន ការរៀនខ្សោយ និងឥរិយាបថមិនល្អក្នុងចំណោមពួកគេ។ ដើម្បីគាំទ្រសាលារៀនក្នុងការអនុវត្តអន្តរាគមន៍នេះ យើងបានរៀបចំការបណ្តុះបណ្តាលប្រព័ន្ធលើកុំព្យូទ័រ នៅក្នុងខេត្តគោលដៅទាំងអស់នៅខេត្តព្រៃវែង និងដើមខែធ្នូ ឆ្នាំ២០១២ សម្រាប់សមាជិកសមាគមមតាបិតាសិស្ស/សហគមន៍ចំនួន៥២៥នាក់ ដែលក្រោយមកបានបើកកិច្ចប្រជុំសហគមន៍ ដើម្បីលើកទឹកចិត្តឱ្យមតាបិតាសិស្ស គាំទ្រកូនៗរបស់ពួកគេឱ្យនៅរៀនបន្ត ។

សិស្សថ្នាក់ទី៧ ដល់ទី៩ ប្រហែល៣៨.០០០នាក់ នៅក្នុងសាលារៀន១០៨ ទូទាំង៦ខេត្តគោលដៅ មានឱកាសរៀនជំនាញកុំព្យូទ័រតាមរយៈកម្មវិធីសិក្សា OpenOffice ដែលត្រូវបានអនុម័តដោយក្រសួងអប់រំ យុវជន និងកីឡា រយៈពេលពីរម៉ោង ក្នុងមួយសប្តាហ៍។ អង្គការខេប បានផ្តល់ជំនួយផ្នែក IT នៅក្នុងខេត្តនីមួយៗ ដើម្បីជួយក្នុងពេលមានបញ្ហាកុំព្យូទ័រ និងផ្តល់វត្ថុបំប៉នដល់គ្រូបង្រៀន និងនាយកសាលា ។

ពិធីផ្សព្វផ្សាយកម្មវិធីសាកល្បងទប់ស្កាត់ការបោះបង់ការសិក្សា បានប្រព្រឹត្តទៅកាលពីថ្ងៃទី០៦ ខែមីនា ឆ្នាំ២០១៣ នៅអនុវិទ្យាល័យបន្ទាយខ្មែរ ខេត្តកំពង់ស្ពឺ ។ ពិធីនេះត្រូវបានចូលរួមដោយសិក្សាកម្មវិធីប្រហែល៦០០នាក់ រួមមាន ឯកឧត្តម អ៊ឹម សិទ្ធិ រដ្ឋមន្ត្រីក្រសួងអប់រំ យុវជន និងកីឡា លោកស្រី វេបេកកា ប្លែក នាយកបេសកកម្មប្រចាំ USAID/កម្ពុជា លោកស្រី វេបេកកា អាដាម មន្ត្រីជាន់ខ្ពស់ផ្នែកអភិវឌ្ឍន៍អប់រំមកពី USAID/Washington បុគ្គលិក USAID ផ្សេងទៀត បុគ្គលិកមកពីអង្គការខេប និងអង្គការគ្រីអេធីវី អាស៊ូស៊ីអេត និងអ្នកពាក់ព័ន្ធសំខាន់ៗ រួមមាន អាជ្ញាធរមូលដ្ឋាន សមាជិកសហគមន៍ មតាបិតាសិស្ស គ្រូបង្រៀន និងសិស្ស។ ឯកឧត្តម រដ្ឋមន្ត្រីបានផ្តល់អំណរគុណដល់កម្មវិធីអេសឌីភីភី ដែលបានគាំទ្រ និងសហការជាមួយរាជរដ្ឋាភិបាលកម្ពុជាដើម្បីអនុវត្តគម្រោងនេះ និងបានបំពាក់ដោយដល់អង្គការខេប អង្គការគ្រីអេធីវី អាស៊ូស៊ីអេត និង USAID។ សម្ភារផ្សេងទៀតត្រូវបានបង្ហាញក្នុងអំឡុងកម្មវិធីផ្សព្វផ្សាយ រួមមាន សៀវភៅណែនាំប្រព័ន្ធលើកុំព្យូទ័រ សៀវភៅណែនាំគ្រូបង្រៀន និងសិស្សផ្នែកកុំព្យូទ័រ សម្ភារផ្សព្វផ្សាយការយល់ដឹង (ផ្ទាំងរូបភាព បង្ហាញ) និងសម្ភារកម្មវិធីអេសឌីភីភី ។

កម្មវិធីសាកល្បងទប់ស្កាត់ការបោះបង់ការសិក្សា (អេសឌីភីភី) ជាកម្មវិធីពហុប្រទេសដែលមានរយៈពេលបីឆ្នាំ ហើយកម្មវិធីនេះទទួលបានការឧបត្ថម្ភពីទីភ្នាក់ងារសហរដ្ឋអាមេរិកដើម្បីអភិវឌ្ឍន៍អន្តរជាតិ ក្នុងគោលបំណងដើម្បីកាត់បន្ថយអត្រាសិស្សបោះបង់ការសិក្សានៅកម្ពុជា និងមធ្យមសិក្សា ។ គម្រោងនេះមានគោលបំណងណែនាំកម្មវិធីផ្នែកលើកស្តុតាងដល់បេសកកម្មរបស់ទីភ្នាក់ងារសហរដ្ឋអាមេរិកដើម្បីអភិវឌ្ឍន៍អន្តរជាតិ និងបណ្តាប្រទេសនានានៅអាស៊ី និងមជ្ឈិមបូព៌ាអំពីការទប់ស្កាត់ការបោះបង់ការសិក្សាដោយសាកល្បងនូវប្រសិទ្ធភាពអន្តរាគមន៍ទប់ស្កាត់ការបោះបង់ការសិក្សានៅក្នុងប្រទេសគោលដៅចំនួនបួន រួមមាន ប្រទេសកម្ពុជា ឥណ្ឌា តាជីគីស្ថាន និងទីម័រលេស ។

កម្មវិធីអេសឌីភីភីត្រូវបានរៀបចំឡើងដើម្បីប្រតិបត្តិការងារក្នុងបីដំណាក់កាល គឺ៖

១. កំណត់ការអនុវត្តក្នុងការទប់ស្កាត់ការបោះបង់ការសិក្សានៅសហរដ្ឋអាមេរិក និងប្រទេសកំពុងអភិវឌ្ឍន៍ ។
២. កំណត់ក្រុម ថ្នាក់ និង/ឬតំបន់ភូមិសាស្ត្រដែលរងផលប៉ះពាល់ខ្លាំងបំផុតដោយការបោះបង់ការសិក្សា និងវិភាគលក្ខខណ្ឌ ដែលមានឥទ្ធិពលលើការបោះបង់ការសិក្សា
៣. គ្រោងរៀបចំ អនុវត្ត និងវាយតម្លៃលើអន្តរាគមន៍ ដើម្បីឱ្យសិស្សប្រឈមនឹងការបោះបង់នៅបន្តការសិក្សានៅក្នុងតំបន់ដែលរងផលប៉ះពាល់ធ្ងន់ធ្ងរបំផុត ។

កម្មវិធីអេសឌីភីភី ត្រូវបានអនុវត្តដោយ អង្គការអន្តរជាតិគ្រីអេធីវី អាស៊ូស៊ីអេត អ៊ិនធឺណេស៊ីនណល ហើយអង្គការសកម្មភាពសំរាប់បឋមសិក្សានៅកម្ពុជា (ខេប) កំពុងអនុវត្តកម្មវិធីអេសឌីភីភីក្នុងប្រទេសកម្ពុជា ដោយធ្វើការយ៉ាងជិតស្និទ្ធជាមួយរដ្ឋាភិបាល និងអ្នកពាក់ព័ន្ធនានា។ តាមរយៈកិច្ចព្រមព្រៀង និងវិធីសាស្ត្រដែលបានអនុវត្តជាមួយក្រសួងអប់រំ យុវជន និងកីឡា កម្មវិធីអេសឌីភីភី កំពុងធ្វើការជាមួយថ្នាក់ទី៧ ទី៨ និងទី៩ ក្នុងអនុវិទ្យាល័យ ៣២២ នៅក្នុងខេត្តចំនួន៦ មានជាអាទិ៍ ខេត្តបន្ទាយមានជ័យ បាត់ដំបង កំពង់ស្ពឺ ព្រៃវែង ពោធិ៍សាត់ និងស្វាយរៀង។ អ្នកពាក់ព័ន្ធផ្នែកអប់រំសំខាន់ៗ បានចូលរួមសិក្សាសាលាពិគ្រោះយោបល់មួយក្នុងឆ្នាំ២០១១ ដើម្បីប្រមូលគំនិតលើការទប់ស្កាត់ការបោះបង់ការសិក្សាតាមរយៈដំណើរការពិគ្រោះយោបល់ ។ អន្តរាគមន៍ជាអាទិភាពចំនួនពីរ គឺប្រព័ន្ធលើកុំព្យូទ័រ និងបន្ទប់រៀនកុំព្យូទ័រត្រូវបានបង្កើតឡើងដោយស្របតាមផែនការយុទ្ធសាស្ត្ររបស់ក្រសួងអប់រំ យុវជន និងកីឡា និងភាពដែលអាចយកទៅអនុវត្តបាន ។

ប្រព័ន្ធលើកុំព្យូទ័រ (I), ប្រើប្រាស់ទិន្នន័យសាលារៀនដែលមានស្រាប់ ដូចជា វត្តមានលទ្ធផលសិក្សា ឥរិយាបថ និងសូចនាករផ្សេងៗទៀត ដើម្បីកំណត់សិស្សប្រឈមនឹងការបោះបង់ការសិក្សា ។ II), បង្កើនសមត្ថភាពបុគ្គលិកសាលារៀនដើម្បីដោះស្រាយតម្រូវការរបស់សិស្សប្រឈមនឹងការបោះបង់ ។ III), ពង្រឹងភាពជាដៃគូរវាងបុគ្គលិកសាលារៀន និងមតាបិតា/អាណាព្យាបាលសិស្សប្រឈមនឹងការបោះបង់ ។ បន្ទប់រៀនកុំព្យូទ័រ ដំឡើងបន្ទប់រៀនកុំព្យូទ័រម៉ូឌុលស្ថិតិយូអិស "thin-client" ដែលមានតម្លៃថោក ប្រើថាមពលតិចត្រូវបានដំឡើងនៅក្នុងសាលារៀន និងផ្តល់ការបណ្តុះបណ្តាលជំនាញកុំព្យូទ័រដល់សិស្ស ដើម្បីបង្កើនការយល់ដឹងអំពីតម្លៃ និងអត្ថប្រយោជន៍នៃការនៅរៀនបន្ត ។



ពិធីផ្សព្វផ្សាយកម្មវិធី SDPP: ឯកឧត្តម អ៊ឹម សិទ្ធិ រដ្ឋមន្ត្រីក្រសួងអប់រំ យុវជន និងកីឡា (ខាងឆ្វេង)បានបំពាក់មេដាយ ជូនលោកស្រី វេបេកកា អាដាមតំណាង USAID/Washington (កណ្តាល)





# គម្រោងសាលារៀនដៃគូ (BSI)

## ប្រភេទគម្រោង

ម្ចាស់ជំនួយ	អង្គការអ្នកទ្រទ្រង់/ក្រុមហ៊ុន Flight Center, សមាគមនីចិន , មូលនិធិ Breteau Foundation, ម្ចាស់ជំនួយឯកជន, ក្រុមហ៊ុន Apple Corporation
អ្នកទទួលបានផល	សិស្សថ្នាក់ទី ៧-៩ ចំនួន ១៨២៥ នាក់ (ស្រី ៨៨៩ នាក់) គ្រូបង្រៀន ៧-៩ ចំនួន ៧៨ នាក់ (ស្រី ៣៧ នាក់) គណៈគ្រប់គ្រងសាលារៀន ១៣ នាក់ (ស្រី ២ នាក់)
ថវិកាប្រចាំឆ្នាំ ២០១៣	១៨៥.៥០៥ ដុល្លារអាមេរិក
ថវិកាសម្រាប់អ្នកទទួលបានផល	៩៧ ដុល្លារអាមេរិក
ខេត្តគ្របដណ្តប់	កំពង់ចាម
ចំនួនស្រុកគ្របដណ្តប់	៣ ស្រុក
មធ្យមសិក្សាគោលដៅ	៣ វិទ្យាល័យ
កាលបរិច្ឆេទចាប់ផ្តើមគម្រោង	ខែមករា ឆ្នាំ ២០១១
កាលបរិច្ឆេទបញ្ចប់គម្រោង	ខែកញ្ញា ឆ្នាំ ២០១៤

## បង្ហាញនូវភាពគម្រោង

អង្គការ ខេប បានចាប់ប្រកបដោយជោគជ័យ ដើម្បីឲ្យមានភាពបត់បែនពិសេស សំដៅបង្កើតនូវគំរូគ្រប់គ្រងពាក់កណ្តាលឯកជន និងពាក់កណ្តាលរដ្ឋនៅសាលារៀនរដ្ឋទាំងបី ដោយសហការយ៉ាងជិតស្និទ្ធជាមួយមន្ទីរអប់រំ យុវជន និងកីឡាខេត្ត។ អង្គការខេប ក្នុងឋានៈជាអង្គការមិនមែនរដ្ឋាភិបាល មិនត្រឹមតែបានបង្ហាញអំពីវិធីសាស្ត្រអប់រំល្អគ្រប់ជ្រុងជ្រោយទាក់ទងនឹងការសិក្សាបែបស្ថាប័ន និងមានទំនាក់ទំនងយ៉ាងជិតស្និទ្ធរវាងការអប់រំ និងបរិក្ខាបច្ចេកវិទ្យាព័ត៌មាន (ឧ. បន្ទប់កុំព្យូទ័រ) ប៉ុន្តែក៏បានធ្វើការជាមួយមន្ទីរអប់រំ យុវជន និងកីឡាខេត្ត ដើម្បីបង្កើតប្រឹក្សាភិបាលពិសេសដែលធានាថា មានទំនួលខុសត្រូវខ្ពស់ទៅលើការប្រើប្រាស់ធនធាន ។ តាមលំនាំជាច្រើន គំរូនេះដូចគ្នាទៅនឹងសាលារៀន Charter Schools ប៉ុន្តែតម្រូវនឹងបរិបទពិសេសដោយឡែករបស់កម្ពុជា។ ចំណុចនេះរាប់ទាំងការផ្តល់ពិសេសក្នុងការដាក់បញ្ចូលទាំងអាជ្ញាធរមូលដ្ឋាន និងអង្គការមិនមែនរដ្ឋាភិបាលទៅក្នុងក្រុមប្រឹក្សាភិបាល ប៉ុន្តែដោយទុកលទ្ធភាពនៃការបត់បែន ដើម្បីពិសោធន៍ការចាត់ចែងរបស់សាលា ថវិកាឧបត្ថម្ភគ្រូបង្រៀនតាមភារកិច្ចបន្ថែម និងខ្លឹមសារកម្មវិធីសិក្សា។ ការផ្តល់ទាំងអស់នេះឲ្យឃើញនូវរបៀបប្រតិបត្តិសាលារៀនប្រសើរឡើងក្នុងការឆ្លើយតបទៅនឹងបញ្ហាប្រឈមចំពោះសមាហរណកម្មអាស៊ានឆ្នាំ ២០១៥ ខាងមុខនេះ ។ គំរូនៃការអប់រំនេះផ្តោតការយកចិត្តទុកដាក់ទៅលើបច្ចេកទេសសិក្សាទំនើបតាមរយៈការប្រើប្រាស់ប្រព័ន្ធព័ត៌មានវិទ្យា (ICT)។ ក្នុងន័យនេះ សិស្សមិនត្រឹមតែបានរៀនអក្សរសាស្ត្របែបឌីជីថលប៉ុណ្ណោះទេ ប៉ុន្តែពួកគេក៏រៀនវិធីសាស្ត្រចំណេះដឹងតាមរយៈឧបករណ៍ ICT ផងដែរ ។ ការផ្តល់សិទ្ធិអំណាចឲ្យសិស្សគឺជាគន្លឹះមួយ នៃប្រព័ន្ធអភិបាលកិច្ចវិទ្យាល័យដោយមានការវិនិយោគសំខាន់ៗជាច្រើនធ្វើឡើងដើម្បីបង្កលក្ខណៈឲ្យក្រុមប្រឹក្សាភិបាលបង្កើនភាពម្ចាស់ការក្នុងសាលារបស់ខ្លួនកាន់តែប្រសើរឡើង។

### សនិទានភាពនៃកម្មវិធី

គម្រោងសាលារៀនដៃគូគឺជាគម្រោងដែលមានការច្នៃប្រឌិតថ្មីៗស្វែងរកគន្លងអភិវឌ្ឍជាច្រើនសម្រាប់សាលារដ្ឋ ដោយផ្អែកលើលក្ខណៈអំណោយផលរបស់សាលាក្នុងការប្រើប្រាស់ជំនួយបច្ចេកទេស។ គម្រោងមិនមែនត្រឹមតែផ្តល់ជំនួយបច្ចេកទេសដល់សាលាដែលត្រូវបានជ្រើសរើសប្រកបដោយសក្តានុពលខ្ពស់ក្នុងការអភិវឌ្ឍប៉ុណ្ណោះទេ ប៉ុន្តែក៏បានសង្កត់ធ្ងន់លើចន្លោះមធ្យមអភិបាលកិច្ចពិសេសដែលធានាឲ្យការប្រើប្រាស់ធនធានទាំងនេះព្រមទាំងការឧបត្ថម្ភគ្រូបង្រៀនប្រកបដោយប្រសិទ្ធភាព និងការទទួលខុសត្រូវ ដោយផ្អែកលើភារកិច្ចបន្ថែម ដែលគ្រូបង្រៀនបានបំពេញ (ឧ. ការរៀបចំគម្រោងការពិសេសពាក់ព័ន្ធនឹងការសិក្សាបែបស្ថាប័ន ការផ្តល់ប្រឹក្សាអាជីព និងក្លឹបសិក្សា... ។ល។ វិធីអភិវឌ្ឍទាំងពីរគន្លងនេះបង្ហាញពីគំរូនៃភាពជាដៃគូ រវាងរដ្ឋ និងឯកជនក្នុងការគ្រប់គ្រងសាលារៀនរដ្ឋទាំងបី ដោយមន្ទីរអប់រំ យុវជន និងកីឡាខេត្ត ដែលសហការយ៉ាងជិតស្និទ្ធជាមួយអង្គការមិនមែនរដ្ឋាភិបាល (ឧ.អង្គការ ខេប)។



ពិសោធន៍រចនាបទស្ថាបត្យកម្មសាលារៀន: បរិវេណសាលារៀនគម្រោងត្រូវបានរចនាឡើងវិញដោយមានកន្លែងសិស្សលេង និងរៀន ។ មានផ្លូវចូលទៅបរិវេណខាងក្រោយអាគារដើម្បីកុំឲ្យបរិវេណនេះទុកសម្រាប់បោះចោលសម្រាមទៀត ។ អាគារមានកញ្ចប់បង្ហាញអំពីសម្ភារៈសំខាន់នៅក្នុងរចនាបទសាលារៀនដែលជាគំរូតាមអន្តរជាតិ ។ ដោយមានការណែនាំត្រឹមត្រូវល្អ គរិយាបទសិស្សត្រូវបានកែប្រែ និងគេចផុតពីគ្រោះថ្នាក់នានា ។

# “សាលាស្បៀង រដ្ឋបាល មាតាស្តង់ដារ ឯកជន ”

## ការបង្កើតថ្មីនៅក្នុងឆ្នាំនេះ

កាលពីឆ្នាំទៅ គម្រោងបានកំណត់ដំណាក់កាលនៃការច្នៃប្រឌិតថ្មីដ៏ទូលំទូលាយមួយ ដោយដំបូងរចនាឡើងវិញទីកន្លែងរូបវន្តក្នុងសាលាគោលដៅដោយប្រើប្រាស់គោលការណ៍ស្ថាបត្យកម្មសាលារៀនសម័យទំនើប ដែលខុសប្លែកពីរចនាបទអាការស្តង់ដារសាលារដ្ឋទូទៅ ។ រចនាបទនេះរួមមាន បន្ទប់រៀនមានពន្លឺគ្រប់គ្រាន់ អាចចល័តពីបន្ទប់មួយទៅបន្ទប់មួយទៀត បន្ថែមលំហសិក្សាខាងក្រៅ ដូចជា សួនច្បារ និងបរិវេណក្នុងអាការសិក្សា និងការប្រើប្រាស់បរិវេណកាន់តែប្រសើរ ។ ឧទាហរណ៍ កន្លែងនៅក្រោយអាការបន្ទប់រៀនដែលជាទម្លាប់ត្រូវបានប្រាស់ជាកន្លែងសិស្សចោលសម្រាម ។ ផ្ទុយមកវិញ សាលាគម្រោងបានព្យាយាមរចនាឲ្យបរិវេណទាំងខាងមុខ និងខាងក្រោយសម្រាប់ឱ្យសិស្សសម្រាកកំសាន្ត។ មណ្ឌលសិក្សាបង្កើតថ្មីមួយត្រូវបានកសាងឡើងដោយមានការឧបត្ថម្ភពីវិស័យឯកជន ដូចជា ក្រុមហ៊ុន Apple Corporation និងក្រុមហ៊ុន Flight Center ដោយបញ្ចូលទាំងមណ្ឌលព័ត៌មាន និងភាពងាយស្រួលសម្រាប់សិស្សរៀនតាមរយៈការប្រើប្រាស់ឧបករណ៍បច្ចេកវិទ្យាចល័ត ។



ការបញ្ចូលមណ្ឌលព័ត៌មានក្នុងបរិស្ថានសិក្សា ក្តីប្រាស់ទូរទស្សន៍ក្នុងមណ្ឌលព័ត៌មាន ដើម្បីមើលភាពយន្តឯកសារទាក់ទងនឹងប្រធានបទសិក្សា ។



## ផលជះរបស់គម្រោង

ខណៈដែលគម្រោងឈានដល់ឆ្នាំទី៤ នៃការអនុវត្តកម្មវិធី សូចនាករសរុប ៧០% ទទួលបានលទ្ធផលចំណែក ១៤% កំពុងដំណើរការបច្ចុប្បន្ននេះ ។ សូចនាករ ១៤% ទៀត ដូចជា ការកាត់បន្ថយការបោះបង់ការសិក្សាបាន ៥% ឬតិចជាងមិនអាចសម្រេចបានទេ តែទោះយ៉ាងនេះក្តី ការកាត់បន្ថយអត្រាបោះបង់សម្រេចបានជាង៥០%ហើយ។ គម្រោងក៏បានវាយតម្លៃយ៉ាងល្អិតល្អន់ ទាំងក្របខ័ណ្ឌផ្ទៃក្នុង និងខាងក្រៅ ។ ការវាយតម្លៃផ្ទៃក្នុង បានរកឃើញថា សិស្សមានការផ្លាស់ប្តូរឥរិយាបថសំខាន់ៗជាច្រើនចំពោះការសិក្សា ដូចជាមានសិស្សជាច្រើនបានគិតគូរដល់អនាគតរបស់ខ្លួន គេបានចូលរួមក្នុងសកម្មភាពសិក្សាបន្ថែម និងមិនចង់បោះបង់ការសិក្សា ។ល។ ការវាយតម្លៃពីមូលនិធិ Oaktree ថ្មីៗនេះធ្វើសេចក្តីសន្និដ្ឋានប្រហាក់ប្រហែលគ្នានេះដែរ។



បន្ទប់រៀនរបស់សាលារដ្ឋដដែល មុនពេល និងក្រោយពេលចាប់ផ្តើមគម្រោង ។

## ប្រវត្តិកម្មវិធី

ម្ចាស់ជំនួយ	មូលនិធិ Breteau
អ្នកទទួលបានផលផ្ទាល់	១.០១៧ (ស្រី ៤៩៣ នាក់)
ថវិកាប្រចាំឆ្នាំ ២០១៣	១៦.៤៥០ ដុល្លារអាមេរិក
ថវិកាសម្រាប់អ្នកទទួលបានផលម្នាក់	១៦,១៨ ដុល្លារអាមេរិក
ខេត្តគ្របដណ្តប់	១ (កំពង់ចាម)
ចំនួនស្រុកគ្របដណ្តប់	១ (ស្រុកជើងព្រៃ)
មធ្យមសិក្សាគោលដៅ	១ (វិទ្យាល័យ ហ៊ុន សែន ស្ពាន់)
កាលបរិច្ឆេទចាប់ផ្តើមគម្រោង	២០១៣
កាលបរិច្ឆេទបញ្ចប់គម្រោង	២០១៦

## បច្ចុប្បន្នភាពគម្រោង

គ្លីនិកសុខភាពសិស្សថ្មីនេះបានចាប់ផ្តើមដំណើរការក្នុងខែកញ្ញា ឆ្នាំ ២០១៣ នៅវិទ្យាល័យ ហ៊ុន សែន ស្ពាន់ ។ នេះគឺជាសមិទ្ធិផលមួយដ៏សំខាន់ដែលឆ្លុះឲ្យឃើញនូវកម្រិតថ្មីមួយទៀតនៃកម្មវិធីកុមារមេត្រី ព្រោះសកម្មភាពនេះផ្តួចផ្តើមដោយក្រុមប្រឹក្សាកុមារទាំងស្រុង។ ដូច្នោះ កម្មវិធីនេះបង្ហាញអំពីឥរិយាបថទំនួលខុសត្រូវនៃភាពម្ចាស់ការរបស់សាលា និងការលើកទឹកចិត្តឱ្យមានផ្តួចផ្តើមគំនិតថ្មីៗ ។ ក្នុងអំឡុងប្រតិបត្តិការពីរខែដំបូងមានសិស្ស លោកគ្រូអ្នកគ្រូ និងបុគ្គលិកសាលា សរុប២៧០នាក់ បានទទួលសេវាកម្មសុខភាពពីគ្លីនិកនេះ ។ ដោយមានគ្លីនិកនេះ សាលាទទួលបានកេរ្តិ៍ឈ្មោះល្បីល្បាញយ៉ាងឆាប់រហ័សនៅក្នុងសហគមន៍ហើយមន្ទីរអប់រំ យុវជន និងកីឡាខេត្ត បានជ្រើសរើសវិទ្យាល័យ ហ៊ុន សែន ស្ពាន់ ឲ្យបង្ហាញស្តីពីបទពិសោធន៍នៃការអនុវត្តការច្នៃប្រឌិតផ្នែកអប់រំក្នុងភាពជាដៃគូជាមួយគម្រោងសាលារៀនដៃគូ (BSI) នៅក្នុងកិច្ចប្រជុំប្រចាំឆ្នាំស្តីពីការអភិវឌ្ឍការងារអប់រំនៅក្នុងឆ្នាំ ២០១៤ ។



សេវាកម្មសុខភាពថ្មី៖ គិលានុបដ្ឋាយិកាថ្មីប្រចាំនៅវិទ្យាល័យ ស្ពាន់ ថែទាំសិស្សរងគ្រោះថ្នាក់ក្នុងថ្នាក់រៀន ។

## សនិទានភាពនៃកម្មវិធី

ដោយប្រកាន់ខ្ជាប់នូវវិធីសាស្ត្រអនុវត្ត ដែលលើកកម្ពស់ការអភិវឌ្ឍអ្នកពាក់ព័ន្ធ ក្រុមប្រឹក្សាកុមារនៅវិទ្យាល័យ ហ៊ុន សែន ស្ពាន់ បានចាប់ផ្តើមសកម្មភាពរងមួយនៃការផ្តួចផ្តើមគំនិតដោយខ្លួនឯង ដើម្បីបង្កើតកន្លែងដែលគេអាចជួបប្រជុំគ្នា (សហព័ន្ធសិស្ស) និងគាំពារសិស្សឈឺនៅក្នុងសាលារៀន និងមានសិស្សជាច្រើននាក់មកពីទីឆ្ងាយ ធ្វើដំណើរដោយជិះកង់ពីផ្ទះមកកាន់សាលារៀន ។ សិស្សជាច្រើនគឺជាកូនចៅគ្រួសារក្រីក្រមានអាហារហូបចុកមិនគ្រប់គ្រាន់ ។ បន្ទាប់ពីពួកគេខំប្រឹងដោយប្រើកម្លាំង មួយចំនួនមានសុខភាពមិនល្អ ជូនកាលចុះខ្សោយកម្លាំង និងត្រូវការឈប់សម្រាក ។ ដោយសារគ្មានការផ្គត់ផ្គង់ពីសាលារៀនចំពោះតម្រូវការទាំងនេះដែលជា រឿយៗ គេត្រូវដេកក្នុងថ្នាក់រៀន ឬអង្គុយនៅបរិវេណក្រៅថ្នាក់ ។ ក្រុមប្រឹក្សាកុមារបានជួបម្ចាស់ជំនួយម្នាក់ ដែលបានសម្រេចចិត្តជួយគេដោះស្រាយតម្រូវការនេះ ។ ការទំនាក់ទំនងទាំងនេះហើយបានឈានដល់ការសាងសង់ គ្លីនិកសុខភាពដែលមានការផ្គត់ផ្គង់គ្រប់គ្រាន់នៅវិទ្យាល័យ ស្ពាន់ ដោយមានគិលានុបដ្ឋាយិកាពេញម៉ោងផ្តល់ដោយការិយាល័យសុខាភិបាល ស្រុកជើងព្រៃ (ការជ្រើសរើសដោយមានការប្រកួតប្រជែង) ។ សកម្មភាពនេះគឺជាឧទាហរណ៍មួយនៃការផ្តល់អំណាចឲ្យអ្នកពាក់ព័ន្ធក្នុងការអភិវឌ្ឍន៍ ដោយមានសិស្សជាអ្នកផ្តួចផ្តើមគំនិតទាំងស្រុង ។



ការជាវសម្ភារៈ និងការផ្គត់ផ្គង់គិលានុបដ្ឋានគ្រប់គ្រាន់ ។

## កម្មវិធីអរូបករណ៍ជាស្បៀងសម្រាប់យកទៅផ្ទះ (THR)

### ប្រភពកម្មវិធី

ម្ចាស់ជំនួយ	កម្មវិធីស្បៀងអាហារពិភពលោក (WFP)
អ្នកទទួលផលផ្ទាល់	SFP: សិស្ស ៣៤.១៨២នាក់ (ស្រី ១៦.៥៨នាក់) THR: សិស្ស ១៧.៤២០នាក់ (ស្រី ៩.២២៤នាក់) អាហារូបករណ៍: សិស្ស ៣២៥នាក់ (ស្រី ១៨៨នាក់)
បដិភាគទទួលក្នុងឆ្នាំ ២០១៣*	SFP: ៦២៧.៧៤៩,៤៥ ដុល្លារអាមេរិក THR: ៨៧១.០០០,០០ ដុល្លារអាមេរិក អាហារូបករណ៍: ១៥.៦២៥,០០ ដុល្លារអាមេរិក
ថវិកាសម្រាប់អ្នកទទួលផលក្នុងម្នាក់	SFP: ១៨ ដុល្លារអាមេរិកក្នុង១នាក់ THR: ៥០ ដុល្លារអាមេរិកក្នុង១នាក់ អាហារូបករណ៍: ៥០ ដុល្លារអាមេរិកក្នុង១នាក់
ខេត្តគ្របដណ្តប់	១ ខេត្ត (កំពង់ចាម)
ចំនួនស្រុកគ្របដណ្តប់	១៧
បឋមសិក្សាគោលដៅ	SFP: ៩៤ និង THR: ៥២២
កាលបរិច្ឆេទចាប់ផ្តើមគម្រោង	តុលា ២០០២
កាលបរិច្ឆេទបញ្ចប់គម្រោង	មិថុនា ២០១៦

អង្គការ ខេប ធ្វើការងារជាមួយកម្មវិធីស្បៀងអាហារពិភពលោក និង មន្ទីរអប់រំខេត្ត ដើម្បីគាំទ្រការតាមដាន និងការកសាងសមត្ថភាពចំពោះ សាលារៀននៅក្នុងតំបន់អន្តរស្បៀងក្នុងខេត្តកំពង់ចាម ។ គម្រោងនេះ មានសមាសភាព ២ គឺ: កម្មវិធីអាហារពេលព្រឹក (SFP) ដែលផ្តល់អាហារ ក្តៅពេលព្រឹកដល់បឋមសិក្សាចំនួន ៩៤ និងកម្មវិធីអាហារូបករណ៍ជាស្បៀង សម្រាប់យកទៅផ្ទះ (THR) ដែលបានដំណើរការដ៏សកម្មនៅសាលារៀន ចំនួន ៦១៦ ។ កុមារនៃកម្មវិធី THR ជាកុមារនៅក្នុងគ្រួសារ រងគ្រោះបំផុត ដែលមានកាន់ប័ណ្ណក្រីក្រចេញជូនដោយអាជ្ញាធរមូលដ្ឋាន ។ កម្មវិធី SFP និងកម្មវិធី THR ស្វែងរករបស់លើកទឹកចិត្តសម្រាប់ឱ្យកុមារ ទៅសាលា ក៏ ដូចជា ការបង្កើននូវប្រសិទ្ធភាពចូលរៀនដោយកាត់បន្ថយ ភាពស្រេកឃ្លាន ពេលព្រឹក និងបង្កើនការយកចិត្តទុកដាក់របស់សិស្ស ។

កម្មវិធីបច្ចុប្បន្នបានបន្តវិវឌ្ឍឆ្ពោះទៅរកការផ្តោតអារម្មណ៍កាន់តែ ច្រើនថែមទៀតលើរបបយកផ្ទះនិងការកាត់បន្ថយបន្តិចម្តងនៃការផ្តល់សេ វាអាហារពេលព្រឹក ។ យើងអាចមើលឃើញតួរលេខពីការពង្រីកទំហំនៃកម្ម វិធី THR មានរហូតជាង ៦០០ សាលារៀនចាប់ពីឆ្នាំ ២០១១-២០១២មក និងមានការពង្រីកបន្ថែមទៀតនៅក្នុងឆ្នាំ ២០១៣ ។ ការផ្តល់រង្វាន់លើកទឹក ចិត្តជាសាច់ប្រាក់ក្នុងឆ្នាំនេះ ត្រូវបង្ហាញបន្ថែមក្នុងកម្មវិធីអាហារូបករណ៍ ស្បៀងសម្រាប់យកទៅផ្ទះ ។ អង្គការ ខេប បានបន្តបង្កើតបណ្តាញរវាងកម្ម វិធីអាហារពេលព្រឹក និងកម្មវិធីអាហារូបករណ៍ជាស្បៀងសម្រាប់យកទៅផ្ទះ ជាមួយកម្មវិធីដទៃទៀតជាពិសេស ករណីគម្រោង IBEC ដែលបានសម្រប សម្រួលឱ្យសិស្សទាំងនោះទទួលបានកម្មវិធីអាហារូបករណ៍ជាស្បៀងសម្រាប់ យកទៅផ្ទះរួម និងអាហារូបករណ៍ដែលផ្តល់ជូនដោយទីភ្នាក់ងារសហរដ្ឋ អាមេរិកដើម្បីអភិវឌ្ឍន៍អន្តរជាតិ ។

\* ទិន្នន័យតំណាងតម្លៃសាច់ប្រាក់ស្បៀងអាហារ និងផលិតផលដទៃទៀតគិតជាតោន ។

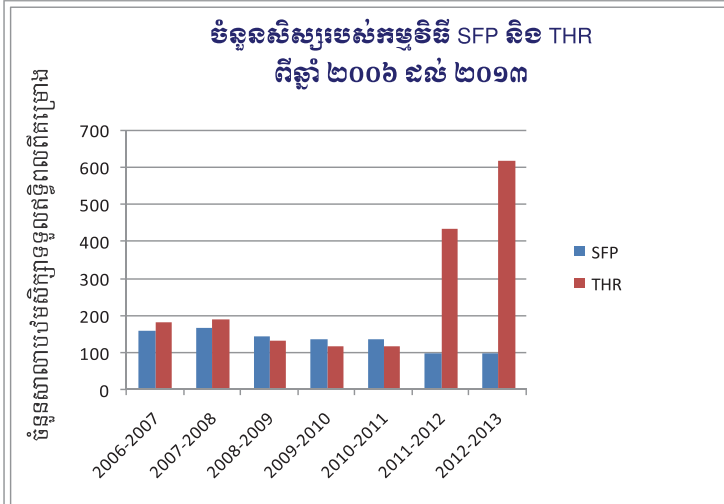

### រូបភាពសកម្មភាពខ្លីៗ



(ខាងឆ្វេង) និង (ខាងស្តាំ) សិស្សមានឱកាសសម្រាកនៅសាលា នាំគ្នាសិក្សា និងបរិភោគអាហារពេលព្រឹកដ៏ឆ្ងាញ់រៀនរាល់ថ្ងៃសិក្សានៅសាលា ។

ប្រវត្តិកម្មវិធី

ម្ចាស់ជំនួយ	Classroom of Hope (CoH)
អ្នកទទួលបានផលផ្ទាល់	កុមារ ៥.០១៩ នាក់ (ស្រី ២.៣៤០នាក់)
ចំនួនអ្នកទទួលបានផលប្រយោលពីគម្រោង	១០.១៦៦ នាក់ (មាតាបិតា ១០.០៣៨ នាក់ ក្មេង ៦៣ នាក់ នាយកសាលា ១៥ នាក់)
ថវិកាប្រចាំឆ្នាំ ២០១៣	៥៨.៤៩៤,៤៥ ដុល្លារអាមេរិក
ថវិកាសម្រាប់អ្នកទទួលបានផលក្នុងម្នាក់	១១,៥ ដុល្លារអាមេរិក
ខេត្តគ្របដណ្តប់	១ ខេត្ត (កំពង់ចាម)
ចំនួនស្រុកគ្របដណ្តប់	១ ស្រុក (ក្រូចឆ្មារ)
បឋមសិក្សាគោលដៅ	១៥ សាលាបឋម
កាលបរិច្ឆេទចាប់ផ្តើមគម្រោង	តុលា ២០១២
កាលបរិច្ឆេទបញ្ចប់គម្រោង	៣០ កញ្ញា ២០១៥

គម្រោងសាលារៀនល្អប្រសើរ (SfE) ផ្តោតលើការបង្កើនការចូលរួម និងគុណភាពអប់រំកម្រិតបឋមសិក្សា ព្រមទាំងកសាងសមត្ថភាពអ្នកពាក់ព័ន្ធ ដើម្បីពង្រឹងការគ្រប់គ្រងសាលារៀន ។ គោលដៅទាំងនេះស្របទៅតាមគម្រោងផែនការអភិវឌ្ឍរបស់ក្រសួងអប់រំ យុវជន និងកីឡា (អយក) និងគោលនយោបាយកម្មវិធីសាលាកុមារមេត្រី ។

**ធាតុសំខាន់ៗនៃបច្ចេកទេសក្នុងការអនុវត្ត**

ការអនុវត្តដោយផ្អែកលើសិទ្ធិជាមូលដ្ឋាន  
 ការផ្ទេរអំណាច  
 ភាពជាម្ចាស់ការក្នុងតំបន់  
 គម្រោងផែនការដែលអនុវត្តប្រកបដោយនិរន្តរភាព ។

គម្រោងសាលារៀនល្អប្រសើរ (SfE) ចាប់ផ្តើមនៅខែតុលា ឆ្នាំ ២០១២ និងបញ្ចប់នៅចុងខែកញ្ញា ឆ្នាំ ២០១៥ ។ គម្រោងនេះមានគោលបំណងដើម្បីបង្កើតសាលាកុមារមេត្រីដែលមានការដំណើរការយ៉ាងល្អប្រសើរនូវសមាសភាគមួយចំនួន ដូចជា បង្កើនគុណភាពអប់រំ ការគ្រប់គ្រង និងបង្កលក្ខណៈងាយស្រួលដល់កុមារជួបការលំបាក ជាពិសេស កុមារី កុមារក្រីក្រឱ្យអាចបញ្ចប់ការសិក្សាកម្រិតមូលដ្ឋាន និងលើកទឹកចិត្តឱ្យមានការចូលរួមពីមាតាបិតា សហគមន៍ និងអាជ្ញាធរមូលដ្ឋានផងដែរ ។

សកម្មភាពរបស់គម្រោង SfE មានដូចតទៅ៖ (១) សកម្មភាពកសាងសមត្ថភាពដល់ភាគីសាលារៀន (២) សកម្មភាពកែលម្អសាលារៀនតាមរយៈបញ្ជីសេវាកម្មសាលាកុមារមេត្រី ដោយប្រើប្រាស់កញ្ចប់ថវិកាអំណោយដល់សាលារៀន (៣) សម្របសម្រួលដល់សហគមន៍ អាជ្ញាធរមូលដ្ឋាន ដើម្បីបង្កើនការចូលរួមរបស់ពួកគេក្នុងការអប់រំ និងទី (៤) គឺការកសាងសមត្ថភាពអង្គការថ្មីមួយនៅខេត្តបាត់ដំបងគឺអង្គការអភិវឌ្ឍន៍សកម្មភាពកុមារ (CAD) នូវប្រព័ន្ធហិរញ្ញវត្ថុ ការគ្រប់គ្រងរដ្ឋបាល និងប្រព័ន្ធផ្តល់សេវាផ្សេងៗ ។



សិស្សមានជំនឿជាក់ខ្លួនឯង និងមានសេរីភាព និងពេលវេលាពង្រឹងគុណភាពអប់រំ និងបញ្ហាពាក់ព័ន្ធផ្សេងៗ ។

សកម្មភាពសំខាន់ៗ

ការសាងផែនការអភិវឌ្ឍប្រចាំឆ្នាំ ផែនទីសិក្សា និងអាហារូបករណ៍សម្រាប់កុមារក្រីក្រ ។	ដើម្បីផ្តល់ប្តូរ ការអនុវត្តនៅក្នុងថ្នាក់រៀនរបស់ពួកគេ ។
កុមារជួយកុមារៈ ផ្តោតលើសកម្មភាពកុមារធំជួយបង្រៀនកុមារតូច ។	កម្មវិធីបំណិនជីវិតដែលផ្សារភ្ជាប់នឹងស្ថានភាពជាក់ស្តែងក្នុងមូលដ្ឋាន ។
បំប៉នបន្ថែមសម្រាប់សិស្សដែលមានតម្រូវការពិសេស ។	បណ្តុះបណ្តាលភាពជាអ្នកដឹកនាំសម្រាប់នាយកសាលា និងសហគមន៍ ដើម្បីប្រាកដថាអ្នកពាក់ព័ន្ធមានជំនាញក្នុងការគ្រប់គ្រង និងត្រួតពិនិត្យថវិកាប្រកបដោយប្រសិទ្ធភាព ។
គាំទ្រកម្មវិធីសាលាកុមារមេត្រីសម្រាប់គ្រូក្នុងមូលដ្ឋាន និងក្រុមប្រឹក្សាកុមារ ដើម្បីបង្កើនការចូលរួម ។	អប់រំសុខភាព និងការថែទាំដើម្បីប្រាកដថាកុមារស្ថិតក្នុងស្ថានភាពធន់ធ្ងរផ្នែកសុខភាព ឬពិការទទួលបានការឧបត្ថម្ភ និងការព្យាបាល ។
មូលដ្ឋាននៃការបណ្តុះបណ្តាលគ្រូ ដើម្បីប្រាកដថា គ្រូទទួលបានតម្រូវការផ្នែកបច្ចេកទេស	



មេរៀនកម្មវិធីបំណិនជីវិត សិស្សបឋមសិក្សាធ្វើការរួមគ្នា ក្នុងការថែទាំដំណាំនៅសួនច្បារក្នុងសាលារៀនរបស់ពួកគេ។



# កម្មវិធីអប់រំបញ្ចូលគ្នា (IEP)

កម្មវិធីអប់រំបញ្ចូលគ្នា (IEP) គឺជាការបញ្ចូលកម្មវិធីតូចៗមួយចំនួនដែលមានម្ចាស់ជំនួយចំនួន ៤ និងមាន ៣គម្រោង ។ គោលបំណងកម្មវិធីនេះ គឺដើម្បីបង្កើន ភាពងាយស្រួលក្នុងការអប់រំ ជាពិសេសគឺស្ត្រី ជនជាតិភាគតិច និងកុមារ/យុវជនដែលងាយរងគ្រោះ និងរងផលប៉ះពាល់ដទៃទៀត ។ កម្មវិធី IEP ជួយកុមារ និង យុវជននៅកម្រិតបឋមសិក្សាតាមរយៈកម្រិតបណ្តុះបណ្តាលវិជ្ជាជីវៈ និងជំនាញដទៃទៀត ។ IEP ត្រូវបង្កើតឡើងជាកម្មវិធីអប់រំបញ្ចូលគ្នា ដើម្បីកាត់បន្ថយចំណាយ ផ្សេងៗ និងចំណេញពេលវេលា ដោយមានអ្នកសម្របសម្រួលតែម្នាក់គ្រប់គ្រងគម្រោងទាំងអស់នោះ។

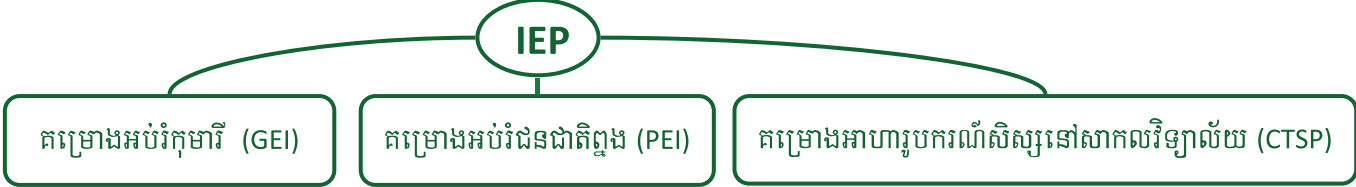

	GEI	PEI	CTSP
ម្ចាស់ជំនួយ ថវិកាប្រចាំឆ្នាំ ២០១៣	អង្គការ <i>Terre des Hommes &amp; មូលនិធិ Oaktree</i>	អង្គការ <i>Lotus Outreach</i>	អង្គការមូលនិធិអាស៊ី
អ្នកទទួលផលផ្ទាល់	១៣៨.៨៦០ ដុល្លារអាមេរិក សិស្សអាហារូបករណ៍ ៧០៦ នាក់ (ស្រី ៥១០នាក់) សិស្សអាហារូបករណ៍វិជ្ជាជីវៈ ៥នាក់ (ស្រី) សិស្សរៀនជំនាញអាជីព ៩០នាក់ (ស្រី ៦៦នាក់) មាតាបិតាសិស្ស ៤០នាក់ ទទួលផលពីកម្មវិធី បំណិន ផ្ទាល់ខ្លួន (គ្រួសារសិស្សស្រី ២៩ នាក់) សិស្សកម្មវិធីបំណិនជីវិត ១៥០នាក់ (ស្រី ៩៥នាក់) សមាជិកក្រុមប្រឹក្សាកុមារ ៨៨នាក់(ស្រី ៦៥នាក់) សិស្ស ៨៥ នាក់ (ស្រី ៦៨នាក់) បានចូលរួមសកម្ម ភាពវិស្សមកាល សរុប: ១.១៦៤ នាក់ (ស្រី ៨៣៨នាក់)	២២.៦០៥ ដុល្លារអាមេរិក សិស្សអាហារូបករណ៍ព្នង ៣១ នាក់ (ស្រីទាំងអស់) អាហារូបករណ៍គុសិស្សព្នង ២០ នាក់ (ស្រីទាំងអស់) សិស្សកម្មវិធីបំណិនជីវិតផ្នែកវប្ប ធម៌ ៣០នាក់ - (ស្រី ១៩នាក់) សិស្សស្រាវជ្រាវជនជាតិព្នង ២២ នាក់ (ស្រី ១៤នាក់) មណ្ឌលវប្បធម៌ ១ សរុប: ១០២ នាក់ (ស្រី ៨៤នាក់)	១០២.៨០៧ ដុល្លារអាមេរិក និស្សិតសាកលវិទ្យាល័យ ១១៤ នាក់ (ស្រីទាំងអស់) ការអភិវឌ្ឍអាជីព: ថ្នាក់ភាសាអង់គ្លេស វគ្គសិក្សាកុំព្យូទ័រ វគ្គបណ្តុះបណ្តាលខ្លីៗ សរុប: ១១៤ នាក់ (ស្រី ទាំង អស់)
ចំនួនសាលា	១៤ អនុវិទ្យាល័យ ៥ វិទ្យាស្ថានដទៃទៀត (សាលាគុសិស្ស និងវិភាគការ ខេត្ត សាលាគុសិស្ស ភូមិភាគ, គិលានុបដ្ឋាយិកា បច្ចេកវិទ្យា និងសាលាសិក្សា)	២ អនុវិទ្យាល័យ ១ សាលាគុសិស្ស និងវិភាគការ	១ សាកលវិទ្យាល័យ (សាកល វិទ្យាល័យ វេស្តឺន)
ថវិកាសម្រាប់អ្នកទទួលផលក្នុងម្នាក់	១១៨ ដុល្លារអាមេរិក	២២២ ដុល្លារអាមេរិក	៩០២ ដុល្លារអាមេរិក
កាលបរិច្ឆេទចាប់ផ្តើមគម្រោង	សីហា ២០០០	មករា ២០១០	វិច្ឆិកា ២០១០
កាលបរិច្ឆេទបញ្ចប់គម្រោង	កំពុងបន្ត	កំពុងបន្ត	កញ្ញា ២០១៥

កម្មវិធីអប់រំបញ្ចូលគ្នា គឺជាកម្មវិធីមួយមានលក្ខណៈប្លែកដែលឱ្យតម្លៃខ្ពស់ទៅលើការបន្តអនុវត្តកម្មវិធី ។ អង្គការ ខេប មានមោទនភាពខ្លាំងចំពោះកម្មវិធីនេះ ដែលមិនត្រឹមតែផ្តល់នូវការគាំទ្ររយៈពេលខ្លីសម្រាប់សិស្សដែលងាយរងគ្រោះក្នុងការអប់រំប៉ុណ្ណោះទេ ប៉ុន្តែ កម្មវិធីនេះបានធ្វើការជាមួយកុមារតាមរយៈការពង្រីក វដ្តអប់រំ ។ វាក៏ជាមូលហេតុដែលធ្វើឱ្យគម្រោងអាហារូបករណ៍សិស្សនៅសាកលវិទ្យាល័យកើតឡើងដែរ ដោយរាប់បញ្ចូលយុវជនដែលងាយរងគ្រោះជាច្រើន ដែល បានចាប់ផ្តើមទទួលបានការគាំទ្រពីអង្គការ ខេប កំឡុងពេលពួកគេរៀននៅបឋមសិក្សា និងមធ្យមសិក្សា កាលពី១០ឆ្នាំកន្លងទៅ ។ អង្គការ ខេប បានជួយកុមារទាំង អស់នេះដោយឥតគិតថ្លៃតាមរយៈការផ្តល់អាហារូបករណ៍ ដោយធានាថា កម្មវិធីពិតជាត្រូវបង្កើតឡើងនូវ "ការផ្លាស់ប្តូរជីវិត" បុគ្គលម្នាក់ៗ ដែលបច្ចុប្បន្ននេះគឺជាបុរស និងស្ត្រីវ័យក្មេង ។



The students display their paintings at school.



# “ការជួយកុមារងាយរងគ្រោះតាមរយៈការអប់រំ”

## គម្រោងអប់រំកុមារ (GEI)

គម្រោងអប់រំកុមារ (GEI) បានចាប់ផ្តើមនៅឆ្នាំ ២០០០ ហើយដែលជាគម្រោងមានរយៈពេលយូរជាងគេបំផុតក្នុងសកម្មភាពផ្តល់អាហារូបករណ៍របស់អង្គការខេប (ប្រហែលជាមានតែនៅកម្ពុជា) ដែលមានគោលបំណងបង្កើន ចំនួនកុមារ ជាពិសេសក្មេងស្រី ឱ្យបានចូលរួមក្នុងការអប់រំនៅតាមសាលារបស់ពួកគេ ។ ដូច្នេះ ពួកគេអាចចែករំលែកក្នុងសង្គមតាមសមត្ថភាពរបស់ពួកគេ ។

## បច្ចុប្បន្នភាពគម្រោង

នៅក្នុងឆ្នាំ ២០១២-១៣ មានសិស្សទទួលបានអាហារូបករណ៍សរុបចំនួន ៧០៦នាក់ ដោយមានអត្រាបោះបង់ការសិក្សា ៦% បើប្រៀបធៀបទៅនឹងអត្រាបោះបង់ការសិក្សា ៧% នៅក្នុងឆ្នាំ ២០១១-២០១២ ។ ការបណ្តុះបណ្តាលជំនាញចិញ្ចឹមជីវិតដល់គ្រួសារចំនួន ៤០ ឱ្យឈានទៅបង្កើនប្រាក់ចំណូលគ្រួសារបាន ៨៥% និង ១០០%នៃគ្រួសារទាំងអស់បច្ចុប្បន្ននេះ បានផ្តល់ជាប្រាក់សុទ្ធ និងជំនួយសម្រាប់ការសិក្សារបស់កូនចៅពួកគេ ។

ចំនួន ៣២% នៃសិស្សអាហារូបករណ៍រៀនជំនាញចំនួន ៥០នាក់បានបញ្ចប់វគ្គសិក្សា និងបានប្រឡូកក្នុងការងារពិតប្រាកដ ។ សិស្សដែលមិនបានបញ្ចប់កំពុងបានបន្តការសិក្សាក្នុងឆ្នាំទី ២របស់ពួកគេ ។ ចំនួន ១០០%នៃសិស្សវិជ្ជាជីវៈទាំង៥នាក់ (រៀនដេរ) បានបញ្ចប់ការសិក្សាហើយបច្ចុប្បន្ននេះកំពុងធ្វើការនៅក្នុងវិស័យកាត់ដេរ ។



សិស្សគម្រោងអប់រំកុមារសិក្សាកម្មវិធីចំណិននៅស្ពានជីវៈសាលារបស់ពួកគេ



គ្រួសារដែលដាក់ចំណីព្រូកនេះបានទទួលការគាំទ្រសកម្មភាពលើកស្ទួយគ្រួសារ

## សកម្មភាពគម្រោង



សិស្សបានផ្តល់អំណរគុណម្ចាស់ជំនួយ និងអង្គការ ខេប ដែលបានផ្តល់អាហារូបករណ៍ដល់ពួកគេ ដូចជា កង់ សំលៀកបំពាក់ និងសម្ភារៈសិក្សា ដើម្បីមានឱកាសបន្តការសិក្សាដោយគ្មានបញ្ហាណាមួយ ។

## ក្តីសុបិន្តកុមារ

សៅ រី មានអាយុ ២១ឆ្នាំ ជាគូសិស្សបឋមឆ្នាំទី២ កំពុងរៀននៅសាលាគុកោសល្យ និងរៀនក្រីក្រក្នុងក្រុងកំពង់ចាម ។ នាងមកពីគ្រួសារកសិករមួយ និងមានជីវិតល្អមសម្រាប់មុខរបរកសិកម្ម និងជួយកិច្ចការផ្ទះ ។ បងប្រុស និងបងស្រីរបស់នាង ៣នាក់ទៀតបានឈប់រៀនតាំងពីបឋមសិក្សា ។ នាងស្រឡាញ់ការអប់រំណាស់ និងប្រាថ្នាចង់បានការងារធ្វើល្អមួយ ។

រី បានចាប់ផ្តើមចូលសាលារៀននៅពេលនាងមានអាយុ ៨ឆ្នាំ ហើយឪពុកនាងមិនបានខ្វល់ខ្វាចល់បញ្ជូនកូនទៅសាលារៀនទេ សូម្បីតែខ្លួនគាត់ក៏មិនដែលរៀនអាន ឬសរសេរដោយខ្លួនឯងឡើយ ។ ដោយមានតម្រូវការច្រើននៅក្នុងគ្រួសាររបស់នាង ធ្វើឱ្យការអប់រំមិនមែនជាអាទិភាពទេ ។ ទោះបីជាយ៉ាងណាក៏ដោយ សៅ រី បានសម្រេចប្តេជ្ញាចិត្តខ្លួនថា នាងត្រូវការទទួលបានការអប់រំ ។

សៅ រី បាននិយាយដោយប្តេជ្ញាចិត្តខ្លាំងថា “ខ្ញុំនឹងបញ្ចប់ការសិក្សានៅខែកក្កដាឆ្នាំ២០១៤ ។ ខ្ញុំពិតជាចង់ទៅសហគមន៍របស់ខ្ញុំវិញដើម្បីបង្រៀនកុមារជាច្រើនដែលព្យាយាមចង់បានការអប់រំដូចខ្ញុំដែរ និងជួយពួកគេឱ្យចេះដើបឈរ និងសម្រេចក្តីសុបិន្ត និងគោលដៅពួកគេ ដូចខ្ញុំកំពុងធ្វើ ។ ខ្ញុំសង្ឃឹមថា ការអប់រំដ៏ល្អនេះបានបង្រៀនខ្ញុំឱ្យក្លាយទៅជាមនុស្សល្អ និងចេះវិភាគបញ្ហា ។ ខ្ញុំនឹងព្យាយាមឱ្យអស់ពីសមត្ថភាពដើម្បីធ្វើជាគ្រូដ៏ល្អម្នាក់តាមដែលខ្ញុំអាចធ្វើបាននិងដើរតួតួរក្នុងសហគមន៍របស់ខ្ញុំ”។

សៅ រី នៅសាលាគុកោសល្យ



“ការរួចផុតពីគុណវិបត្តិតាមរយៈការងារ”

គម្រោងអប់រំជនជាតិព្នង (PEI)

គម្រោងអប់រំជនជាតិព្នង (PEI) ឧបត្ថម្ភដោយអង្គការ Lotus Outreach អន្តរជាតិ បានអនុវត្តការងាររបស់ខ្លួន ក្នុងខេត្តមណ្ឌលគិរីតាំងពីខែមករា ឆ្នាំ២០១០។ គម្រោងនេះមានអាយុកាល៣ឆ្នាំហើយ ។ ការបង្កើតគម្រោងនេះឡើងមានបំណង (១) កាត់បន្ថយអត្រាបោះបង់ការសិក្សារបស់សិស្សព្នងកម្រិតអនុវិទ្យាល័យ (២) បង្កើនអត្រាចូលរៀនរបស់កុមារីកម្រិតថ្នាក់ទី ៧ ដល់ទី ៩ និង (៣) អន្តរាគមន៍សិស្សព្នងកំពុងសិក្សានៅសាលាគុកោសល្យ និងវិក្រិតការខេត្តស្ទឹងត្រែង រយៈពេល ២ឆ្នាំ ។



ក្រុមប្រឹក្សាកុមារធ្វើផ្ទះសម្រាមនៅសាលារៀន ។



សិស្សអាហារូបករណ៍ប្រឹក្សាសិស្សស្ត្រីវប្បធម៌ ។



សិស្សអាហារូបករណ៍បង្ហាញអំពីសម្ភារក្នុងមណ្ឌលវប្បធម៌ ។

បច្ចុប្បន្នភាពគម្រោង

សិស្សអាហារូបករណ៍ស្រីជនជាតិព្នងចំនួន៣១នាក់ ទទួលបានការបញ្ចប់អាហារូបករណ៍ដូចជា សម្លៀកបំពាក់ ស្បែកស្រោក បិទ សម្ភារគណិតវិទ្យា ស្បែកជើង១គូ ប្រាក់ឧបត្ថម្ភប្រចាំខែ ប្រាក់ព្យាបាលសង្គ្រោះបន្ទាន់ និង វត្ថុបណ្តុះបណ្តាលខ្លី ។

៩៧% នៃសិស្សសរុបចំនួន៣១នាក់បានប្រលងជាប់ ។ ក្នុងនោះសិស្សស្រី៨នាក់បានប្រលងជាប់ចូលរៀននៅសាលាគុកោសល្យ និងវិក្រិតការ ខេត្តស្ទឹងត្រែង រយៈពេល២ឆ្នាំ ពីខែធ្នូ ២០១៣ ដល់ខែមិថុនា ឆ្នាំ២០១៥ ។ ក្រោយពេលបញ្ចប់ការសិក្សា ពួកគេនឹងក្លាយជាគ្រូបង្រៀន និងមន្ត្រី ។

៩៤% នៃគុកោសល្យសិស្សសរុបចំនួន១៦នាក់បានបញ្ចប់វគ្គបណ្តុះបណ្តាលគ្រូ នៅសាលាគុកោសល្យ និងវិក្រិតការខេត្ត។ បច្ចុប្បន្ននេះពួកគាត់ជាគ្រូបង្រៀនសិក្សាក្នុងខេត្តមណ្ឌលគិរី ។ ទាំងនេះជាសមិទ្ធិផលដ៏សំខាន់ ក្នុងការបង្កើនចំនួនគ្រូបង្រៀនជនជាតិព្នងក្នុងវិស័យអប់រំ ។

កម្មវិធីបំណិនជីវិតផ្នែកវប្បធម៌បង្កើនយល់ដឹងសិស្សអត្ថប្រយោជន៍វប្បធម៌ជនជាតិព្នង ដូចជា ត្បាញក្រម៉ា ធ្វើជ្រូល ផលិតស្រាពាង ។ ៩២% នៃសិស្សក្នុងកម្មវិធីយល់ដឹងវប្បធម៌ជនជាតិព្នងបានយ៉ាងល្អ។



សិស្សអាហារូបករណ៍រៀនកុំព្យូទ័រនៅពេលទំនេរ ។



សិស្សធ្វើយុទ្ធនាការស្តីពីការអប់រំ

# “ ការរួចផុតពីគុណវិបត្តិភាសាខ្មែរ ”

## គម្រោងអាហារូបករណ៍សិស្សនៅសាកលវិទ្យាល័យ (CTSP)

គម្រោងអាហារូបករណ៍សិស្សនៅសាកលវិទ្យាល័យ (CTSP) គឺជាគំនិតផ្តួចផ្តើមថ្មីតាមរយៈអង្គការ ខេប និងអង្គការមូលនិធិអាស៊ី ក្នុងឆ្នាំសិក្សា ២០១០-២០១១ ។ គម្រោងនេះជួយស្ត្រីវ័យក្មេងដែលបានបញ្ចប់ការសិក្សាពីវិទ្យាល័យឱ្យមានឱកាសបន្តការសិក្សាកម្រិតបរិញ្ញាប័ត្រនៅសាកលវិទ្យាល័យក្នុងតំបន់ ។ គម្រោង CTSP ចាប់ផ្តើមគាំទ្រដល់និស្សិតអាហារូបករណ៍ចំនួនពីរជំនាន់ សរុប ១១៤នាក់ (ជំនាន់ទី១ ៦៥នាក់ និងជំនាន់ទី២ ៤៩នាក់) ឱ្យបានចូលរៀននៅសាកលវិទ្យាល័យ វេស្លីន ក្នុងខេត្តកំពង់ចាម ។ ភាគច្រើននៃនិស្សិតទាំងអស់នេះគឺអតីតសិស្សអាហារូបករណ៍របស់អង្គការ ខេប នៅកម្រិតបឋមសិក្សា និងមធ្យមសិក្សាពីមុន ។ អង្គការ ខេប មិនគ្រាន់តែគាំទ្រការសិក្សាប៉ុណ្ណោះទេ ប៉ុន្តែ ក៏មានទំនាក់ទំនងដ៏សកម្មជាមួយវិស័យឯកជនដើម្បីជ្រើសរើសនិស្សិតទាំងនេះឱ្យចូលធ្វើការផងដែរ ។ មិនតែប៉ុណ្ណោះ ក៏នៅមានការផ្តល់ការងារស្ម័គ្រចិត្តពីគម្រោងផ្សេងៗរបស់អង្គការ ខេប ផងដែរ ដើម្បីផ្តល់ឱ្យពួកគេមានបទពិសោធន៍បន្ទាប់ពីបញ្ចប់ការសិក្សា ។

**សកម្មភាពសំខាន់ៗ**

សិក្សារយៈពេល៤ឆ្នាំនៅសាកលវិទ្យាល័យ  
ការរៀបចំប្រជុំប្រចាំខែ  
ការសិក្សាតាមក្រុមមុខវិជ្ជា  
សិក្ខាសាលាស្តីពីការអភិវឌ្ឍអាជីពគឺផ្តោតទៅលើ៖

- ភាពជាអ្នកដឹកនាំ ការលើកទឹកចិត្ត
- ជំនាញទំនាក់ទំនង
- ការស្វែងយល់ការងារស្ម័គ្រចិត្ត
- ទស្សនកិច្ចសិក្សា
- ការបណ្តុះបណ្តាលបច្ចេកវិទ្យាព័ត៌មាន
- ជំនាញភាសាអង់គ្លេស

### ការផ្តោតលើនិស្សិត CTSP



**ឈន សុដា** ជានិស្សិតឆ្នាំទី៤ជំនាញគណនេយ្យ និងសេដ្ឋកិច្ច នៅសាកលវិទ្យាល័យ វេស្លីន បានជាប់ការងារជាគណនេយ្យករនៅ ស្ថាប័នមីក្រូហិរញ្ញវត្ថុ និរន្ត ក្នុងក្រុងកំពង់ចាម ដែលនៅក្បែរអន្លូង សិក្ខាដ្ឋានសាកលវិទ្យាល័យដោយគ្រាន់តែចំណាយដើរកង់រយៈពេល១០នាទីប៉ុណ្ណោះ ។ នាង បានធ្វើការចាប់តាំងពីខែកក្កដា ឆ្នាំ២០១៣មក ។ នាងធ្វើការពីថ្ងៃច័ន្ទដល់សុក្រ បន្ទាប់មកនាងទៅរៀននៅសាកលវិទ្យាល័យ នាចុងសប្តាហ៍ ។ នាងទទួលបាន ប្រាក់ខែ១៧០ដុល្លារសហរដ្ឋអាមេរិកក្នុងមួយខែ ។ នាងធ្វើការជាមួយនាងបាននិយាយថា “ សុដាគឺជាសមាជិកបុគ្គលិកខុស្សាប្រឹក្សាការងារដ៏សកម្ម ” ។ សុដាមកពីគ្រួសារក្រមុយ ដូច្នេះ លទ្ធផលនាងទទួលបាននេះគឺមានតម្លៃណាស់ ចំពោះគ្រួសាររបស់នាង ។

**សញ្ញាប័ត្រទទួលបាន**

និស្សិតអាហារូបករណ៍គម្រោង CTSP បានជ្រើសរើសមុខជំនាញខាងក្រោម ដែលមានបង្រៀននៅសាកលវិទ្យាល័យ វេស្លីន ដូចជា៖

- ហិរញ្ញវត្ថុ និងធនាគារ
- គណនេយ្យ
- ការគ្រប់គ្រង
- ទីផ្សារ និង
- អក្សរសាស្ត្រអង់គ្លេស ។

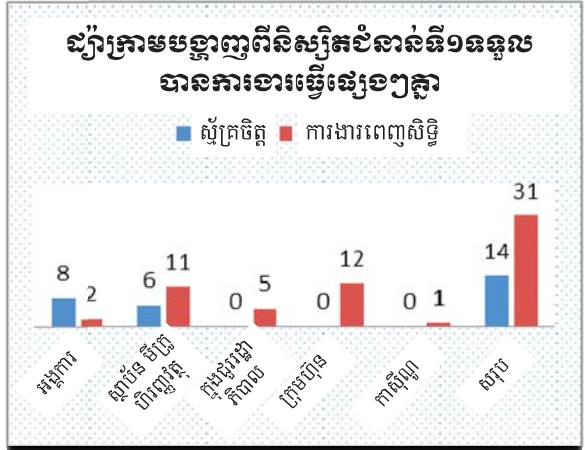

**ឡាន សាមឌី** រស់នៅជាមួយឪពុកម្តាយក្នុងផ្ទះចាស់នៅលើកោះតូចមួយ និងមានប្អូនប្រុសពីរនាក់ ។ គ្រួសារ នាងមានបញ្ហាប្រឈមសុខភាពដោយសារឪពុកនាងងងឹតភ្នែកមួយចំហៀង ម្តាយនាងពកក ហើយប្អូនប្រុស ម្នាក់ក៏ផ្ទុះ ។ សាមឌីជានិស្សិតអាហារូបករណ៍កំពុងសិក្សាបរិញ្ញាប័ត្រផ្នែកគណនេយ្យរយៈពេល៤ឆ្នាំនៅសាកលវិទ្យាល័យ វេស្លីន។ វាមិនជារឿងចម្លែកទេ ដែលនាងអាចដឹកនាំកិច្ចការគណនេយ្យបានពីព្រោះនាងមានទេពកោសល្យពិតប្រាកដ ពូកែខាងគិតលេខ ។ សាមឌីសង្ឃឹមថា នាងនឹងក្លាយទៅជាគណនេយ្យកម្មាភ័ក្ត្រ ធនាគារនៅថ្ងៃណាមួយជាក់ជាមិនខាន ។



ការផលិតព្រឹត្តិប័ត្ររបស់ក្រុមស្ត្រីដើម្បីបច្ចេកវិទ្យា

និស្សិតអាហារូបករណ៍ CTSP បានទៅទស្សនកិច្ចសិក្សានៅធនាគារ

និស្សិតអាហារូបករណ៍បានចូលរួមវគ្គបណ្តុះបណ្តាលស្តីពីការប្រើកម្រោប និងការកំណត់គោលដៅ

## ប្រវត្តិកម្មវិធី

ម្ចាស់ជំនួយ	Aflatoun/ ធនាគារ Barclay
អ្នកទទួលបានផលផ្ទាល់	៣.៣៣៨ (ស្រី ៣.០៤១ នាក់)
ថវិកាទទួលបានពីឆ្នាំ ២០១២	៦០.០០០ ដុល្លារអាមេរិក
ថវិកាសម្រាប់អ្នកទទួលបានផលម្នាក់	១៨ ដុល្លារអាមេរិក
ចំនួនខេត្តគ្របដណ្តប់	២ ខេត្ត (ក្រចេះ និងកំពង់ចាម)
សិក្សាគោលដៅ	១៨ សាលា
កាលបរិច្ឆេទចាប់ផ្តើមគម្រោង	តុលា ២០១០
កាលបរិច្ឆេទបញ្ចប់គម្រោង	ធ្នូ ២០១៣

គម្រោងSELLSមានគោលបំណងលើកកម្ពស់សិទ្ធិអំណាចកុមារដើម្បីក្លាយជាអ្នកផ្តល់ប្តូរ និងជួយពង្រឹងគុណភាពជីវិតពួកគេផ្ទាល់ការរស់នៅផ្ទាល់ខ្លួន និងការរស់របស់អ្នកដទៃ ។

គម្រោង SELLs ផ្តល់កម្មវិធីការសិក្សាផ្នែកហិរញ្ញវត្ថុនៅសាលាចំនួន ១០ ក្នុងខេត្ត ក្រចេះ ។ គម្រោងនេះចាប់ផ្តើមនៅក្នុងឆ្នាំ ២០០៩ ។ នៅក្នុងឆ្នាំ ២០១២-១៣ អង្គការ ខេ ប៊ី បានទទួលមូលនិធិបន្ថែមពីធនាគារ Barclay ដើម្បីអនុវត្តកម្មវិធីអាហ្វឺនាមេនស៊ីបដែលផ្តោតលើកម្មវិធីអប់រំផ្នែកសង្គម និងហិរញ្ញវត្ថុរបស់កុមារ ដែលចុះឈ្មោះចូលរៀនកម្រិតអនុវិទ្យាល័យ មកពីស្រុកចំនួន៥ ក្នុងខេត្តកំពង់ចាម ។ កម្មវិធីអាហ្វឺនាមេនស៊ីបផ្តើមការយល់ដឹងអំពីសិទ្ធិរបស់ពួកគេដែលមាន ចែងនៅក្នុងសន្ធិសញ្ញាស្តីពីសិទ្ធិកុមាររបស់ អង្គការសហប្រជាជាតិ និងផ្តល់អំណាចដល់ពួកគេក្នុងការទាមទារសិទ្ធិរបស់ខ្លួន។ បន្ថែមពីនេះទៀត កុមារទទួលបានឱកាសសិក្សាក្នុងការធ្វើផែនការជីវិត សន្សំ និងការចំណាយធនធាន ។ គម្រោងនេះមានបង្កើតជាគ្រឹះស្ថានអាហ្វឺនាមេនស៊ីប ដែលកុមារអាចប្រើចំណេះដឹងដើម្បីរៀបចំយុទ្ធសាស្ត្រសង្គម និងរៀបចំហិរញ្ញវត្ថុដើម្បីបង្កើតសហគ្រាសខ្នាតតូច ។

## សកម្មភាពសំខាន់ៗ

បណ្តុះបណ្តាលសមត្ថភាពគ្រូបង្រៀនផ្នែកហិរញ្ញវត្ថុ បញ្ជ្រាបកម្មអាហ្វឺនាមេនស៊ីបក្នុងកម្មវិធីសិក្សាដើម្បីលើកកម្ពស់ការអប់រំផ្នែកហិរញ្ញវត្ថុ ក្លឹបសិស្សអាហ្វឺនាមេនស៊ីប

- សហគ្រាសខ្នាតតូច
- គំនូរ/សិល្បៈ
- បំណិនជីវិត

ការសន្សំផ្លូវការ និងក្រៅផ្លូវការ  
ការបើកគណនីសន្សំនៅធនាគារ  
តស៊ូមតិឱ្យមានការអប់រំផ្នែកហិរញ្ញវត្ថុក្នុងកម្មវិធីថ្នាក់ជាតិ (សៀវភៅ ៣ ក្បាលត្រូវបានអនុម័ត)។



### ករណីសិក្សា



រ៉ាន់ សុខណេង រៀនថ្នាក់ទី ១០ នៅវិទ្យាល័យ ស្រែង គឺមិនបានចូលរួមកម្មវិធីអាហ្វឺនាមេនស៊ីប ។ នាងរៀនអំពីការសន្សំ និងការចំណាយ និងមានផែនការរៀននៅសាលាវិទ្យាល័យ ។ ឥឡូវនាងបានបើកគណនីធនាគារមួយនៅក្នុងតំបន់ ។ មកដល់ឥឡូវនាងសន្សំបាន ២២០.០០០ រៀល ស្មើនឹង ៥៥ ដុល្លារអាមេរិក ។ នាងបាននិយាយថា "នាងខ្ញុំពិតជាសប្បាយណាស់ដែលមានគណនីផ្ទាល់ខ្លួនជាលើកដំបូងក្នុងជីវិតរបស់ខ្ញុំ" ។



សិស្សដាំត្រកូននៅសាលារៀន និងអាចលក់លើទីផ្សារ ឬក្នុងសហគមន៍បាន ។



ដំបូកឧបត្ថម្ភក្នុងស្រីគាត់ឱ្យបើកគណនីធនាគារក្រោយកម្មវិធីអាហ្វឺនាមេនស៊ីប ។



សិស្សចូលរួមកម្មវិធីបោះជំរុំ (ស្ត្រីជីកនាំពិភពលោក)



ក្រុមសិស្សជួយខ្លួនឯងនៅវិទ្យាល័យ គីរ

## តាមរយៈការគាំទ្រពីសហគមន៍ (REACH)

### ប្រភេទគម្រោង

ម្ចាស់ជំនួយ ដៃគូ (បានធ្វើកិច្ចព្រមព្រៀង) អ្នកទទួលបានផលផ្ទាល់	Intervita អង្គការវិជ្ជាសាស្ត្រ (WP); Ciai សិស្សបឋម: ៩.៧៩២ នាក់ (ស្រី ៤.៦០១ នាក់) សិស្សមធ្យម: ៣៩៦ នាក់ (ស្រី ២១៦ នាក់) គ្រូបឋមសហគមន៍: ១០ នាក់ គ្រូមធ្យមសហគមន៍: ២២ នាក់ ក្រុមគាំទ្របច្ចេកទេស: ២៨ នាក់ គ្រូ នាយក និងនាយករង: ១៧៤ នាក់ (ស្រី ៤១នាក់) សិស្សអាហារូបករណ៍: ៣៦០ នាក់ (ស្រី ១៨០ នាក់) គ្រូសារសិស្សអាហារូបករណ៍: ១០០ គ្រូសារ បណ្ឌិតសហគមន៍គាំពារកុមារ: ៣៤ នាក់ ក្តីបកុមារ: ១៨ នាក់
ថវិកាទទួលបានពីឆ្នាំ ២០១២	១៦៩.០៧៩,៤៩ ប្រាក់ (២០១.១៣៥,៧៤ដុល្លារអា.)
ថវិកាសម្រាប់អ្នកទទួលបានផលម្នាក់ ២១,១៩ ដុល្លារអាមេរិក	
ចំនួនខេត្តគ្របដណ្តប់	២ ខេត្ត (ព្រៃវែង និងស្វាយរៀង)
ចំនួនស្រុកគ្របដណ្តប់	៤ ស្រុក (៣ នៅស្វាយរៀង និង ១ នៅព្រៃវែង)
សិក្សាគោលដៅ	បឋមសិក្សា: ២៥ សាលា និង មធ្យម: ១២ សាលា
កាលបរិច្ឆេទចាប់ផ្តើមគម្រោង	កក្កដា ២០១២
កាលបរិច្ឆេទបញ្ចប់គម្រោង	មិថុនា ២០១៥

### សកម្មភាពសំខាន់ៗ

**បង្កើនភាពងាយស្រួលចូលសាលារៀន:** ការប្រមូលកុមារឱ្យចូលរៀន និងវត្តមានសិស្សនៅសាលាមានកម្រិតខ្ពស់ រួមទាំង ការអប់រំនៅមធ្យមសិក្សា តាមរយៈការលើកស្ទួយសិទ្ធិកុមារ យុទ្ធនាការប្រមូលកុមារចូលរៀន កម្មវិធីអាហារូបករណ៍ និងអន្តរាគមន៍ដទៃទៀត ដែលមានការចូលរួមពីសាលារៀន និងសហគមន៍ ។

**សកម្មភាពបង្កើតប្រាក់ចំណូល និងការអប់រំក្នុងសហគមន៍:** អង្គការវិជ្ជាសាស្ត្រគឺជាដៃគូអនុវត្តគម្រោងរបស់អង្គការ ខេប ដែលបានធ្វើការគាំទ្រដល់ ៣០០គ្រួសារដើម្បីបង្កើនសមត្ថភាពពាក់ព័ន្ធនឹងការងាររបស់ពួកគេ តាមរយៈការណែនាំ និងការបណ្តុះបណ្តាលស្តីពីសកម្មភាពឥណទានខ្នាតតូច។ ហើយសកម្មភាពនេះក៏បានបង្កើតជាគណៈកម្មការសន្សំប្រាក់ ដែលមានការចូលរួមពីសមាជិកសហគមន៍ ។ អង្គការវិជ្ជាសាស្ត្របានផ្តល់ការគាំទ្រដល់សាលាមធ្យមសិក្សាសហគមន៍ចំនួន ១០ផងដែរ ។

**ការកសាងសមត្ថភាពនៅមូលដ្ឋាន:** គម្រោងបានពង្រឹងសមត្ថភាពអ្នកពាក់ព័ន្ធផ្សេងៗដើម្បីពង្រឹងសមត្ថភាពពួកគាត់ក្នុងការចូលរួមពិនិត្យតាមដាន ការធ្វើផែនការ និងការវាយតម្លៃដំណើរការអប់រំនៅមូលដ្ឋានពួកគាត់រស់នៅតាមរយៈយុទ្ធនាការលើកកម្ពស់ការយល់ដឹង ការបណ្តុះបណ្តាល និងសកម្មភាពហ្វឹកហ្វឺន ។ ការយកចិត្តទុកដាក់ជាពិសេសអំពីចំណាកស្រុក ការគាំពារកុមារ និងបញ្ហាអប់រំកុមារ ដែលនៅជិតព្រំប្រទល់ប្រទេសវៀតណាម ។

**ការបង្កើតបរិស្ថានសាលាកុមារមេត្រី:** គម្រោងលើកតម្កើនបរិស្ថានសិក្សាប្រកបដោយភាពទាក់ទាញ ដែលមានសម្ភារៈបង្រៀន និងវិធីសាស្ត្របង្រៀនសិស្សបែបមជ្ឈមណ្ឌល ។ គ្រូបង្រៀននឹងអភិវឌ្ឍទម្លាប់ឱ្យកុមារទទួលបានប្រយោជន៍អតិបរមាពីបរិស្ថានសាលាកុមារមេត្រី ។ គម្រោងលើកទឹកចិត្តឱ្យមានការចូលរួមយ៉ាងសកម្មតាមរយៈសកម្មភាពក្រុមប្រឹក្សាកុមារ និងការចូលរួមពិនិត្យតាមដាន និងវាយតម្លៃ ។

គោលបំណងគម្រោងវិកចយូង គឺដើម្បីបង្កើនភាពងាយស្រួលចូលសាលារៀន និងកាត់បន្ថយការបោះបង់ការសិក្សាក្នុងចំណោមកុមារងាយរងគ្រោះ ដោយបង្ហាញអំពីឱនភាពគុណភាពអប់រំ និងការកែលម្អលក្ខខណ្ឌសេដ្ឋកិច្ចសង្គមគ្រួសារ ដូច្នោះ ពួកគេអាចផ្តល់បរិស្ថានសុវត្ថិភាព ដែលអាចធ្វើឱ្យកុមារចូលរៀនបានពេញលេញ ។

ដោយសារតែតម្រូវការចាំបាច់ក្នុងការចិញ្ចឹមជីវិត ដូច្នេះឪពុកម្តាយអាចបញ្ឈប់ការសិក្សារបស់កូនដើម្បីទៅកម្រិតចំណូលបន្ថែមបន្តិចបន្តួច។ ដោយធ្វើចំណាកស្រុកទៅក្រៅប្រទេសដើម្បីរកការងារធ្វើដែលជាកត្តាធ្វើឱ្យមានសិស្សអវត្តមានច្រើន ហើយបណ្តាលឱ្យមានអត្រាឡើងថ្នាក់ទាប។ ទោះបីជាកុមារទាំងនោះបានវិលត្រឡប់មកសាលារៀនវិញក៏ដោយ ពួកគេជាញឹកញាប់មានការលំបាក និងមិនយល់ពីមេរៀនដែលពួកគេមិនបានរៀន ជាហេតុបណ្តាលឱ្យពួកគេបោះបង់ការសិក្សា ឬ ត្រួតថ្នាក់នៅឆ្នាំសិក្សានោះតែម្តង។

គម្រោងREACHកំពុងធ្វើកិច្ចសហការជាមួយអង្គការបឋមសិក្សា ខេប អង្គការចាយ និងអង្គការវិជ្ជាសាស្ត្រ ។ អង្គការខេប និងអង្គការចាយ ធ្វើការជាមួយគ្នាក្នុងប្រព័ន្ធអប់រំរដ្ឋនៅកម្រិតបឋមសិក្សា ដើម្បីបង្កើនភាពងាយស្រួលចូលសាលារៀននិងគុណភាពអប់រំ រីឯអង្គការវិជ្ជាសាស្ត្រ ផ្តោតលើសាលាមធ្យមសិក្សានិងអភិវឌ្ឍសហគមន៍ ។

### រូបភាពសកម្មភាពខ្លីៗ



**ការអភិវឌ្ឍដោយអ្នកពាក់ព័ន្ធ:** ក្រុមប្រឹក្សាបុរី នាយកសាលានិងនាយកក្រុមធ្វើការរួមគ្នាក្នុងអង្គប្រជុំត្រួតពិនិត្យប្រចាំឆ្នាំដើម្បីធ្វើការឆ្លុះបញ្ចាំងអំពីវិធីដែលធ្វើបានល្អ និងអ្វីដែលត្រូវធ្វើការកែលម្អនៅឆ្នាំក្រោយទៀត ។



**ការប្រមូលសិស្សចូលរៀន:** បុគ្គលិកវិក ត្រូ និងសិស្សបានចុះទៅសហគមន៍មូលដ្ឋានផ្ទាល់ ដែលជាយុទ្ធនាការប្រមូលសិស្សចូលរៀន ។



**បង្កើតការអប់រំដែលពាក់ព័ន្ធនឹងការសិក្សា:** សិស្សរៀនបំណិនជីវិតប្រចាំថ្ងៃដើរដូចជា ការរៀបចំធ្វើម្ហូប និងចម្អិនអាហារ ដោយប្រើប្រាស់ឯកសារកម្មវិធីសិក្សាដែលបង្កើតដោយអង្គការ ខេប និងអង្គការអប់រំពិភពលោក ដែលទទួលបានការគាំទ្រពីក្រសួងអប់រំ ។ សកម្មភាពរៀនបែបនេះបង្កើត ភាពរីករាយនិងមានប្រយោជន៍ និងធ្វើឱ្យកុមារចូលសាលា។

# “សហគមន៍វិវត្តន៍ កសាងបុគ្គលិកសាលារៀនវិវត្តន៍!”

## បច្ចុប្បន្នភាពគម្រោង

សាលាទាំងអស់បានអនុវត្តតាមផែនការអភិវឌ្ឍសាលាប្រចាំឆ្នាំ ។  
 ការធ្វើផែនទីសាលា និងការឧបត្ថម្ភអាហារូបករណ៍ដល់កុមារក្រីក្រ ត្រូវបាន  
 អនុវត្តជោគជ័យ ។  
 ការអនុវត្តជោគជ័យកម្មវិធីកុមារជួយកុមារ ដោយផ្តោតទៅលើសកម្មភាព  
 កុមារធំជួយបង្រៀនកុមារតូច ។  
 គាំទ្រថ្នាក់បំប៉នបន្ថែមសម្រាប់អ្នកសិក្សាដែលមានតម្រូវការពិសេស  
 ការគាំទ្រកម្មវិធីសាលាកុមារមេត្រីសម្រាប់គ្រូនៅមូលដ្ឋាន និងក្រុមប្រឹក្សា  
 កុមារ ដើម្បីបង្កើនការចូលរួមក្នុងការសិក្សា ។  
 ការបណ្តុះបណ្តាលវិធីសាស្ត្រមូលដ្ឋានដល់គ្រូដើម្បីធានាថា គ្រូបានបញ្ចូល  
 បច្ចេកទេស ដែលតម្រូវឱ្យមានការផ្លាស់ប្តូរអនុវត្តការបង្រៀននៅតាមថ្នាក់រៀន។  
 កម្មវិធីបំណិនជីវិតធ្វើឱ្យមានការអប់រំចំណេះដឹងពាក់ព័ន្ធនៅក្នុងមូលដ្ឋាន។  
 ការបណ្តុះបណ្តាលភាពជាមេដឹកនាំសម្រាប់នាយកសាលា និងសហគមន៍  
 ដើម្បីធានាថា អ្នកពាក់ព័ន្ធមានជំនាញគ្រប់គ្រងចាំបាច់ក្នុងការទទួលបាននិទិ  
 ពិក្រៅប្រទេសដោយប្រសិទ្ធភាព ។  
 ការអប់រំសុខភាព ។  
 ទស្សនកិច្ចសិក្សាសម្រាប់គ្រូបង្រៀន និងគណៈកម្មការទ្រទ្រង់សាលាដើម្បី  
 ទទួលបានចំណេះដឹងថ្មីពីសាលារៀនដែលបានអនុវត្តបានល្អ ។  
 ក្រុមប្រឹក្សាកុមារធ្វើសកម្មភាពនិងគ្រប់គ្រងសកម្មភាពនៅសាលារៀន  
 ក្រុមគាំទ្របច្ចេកទេស (TSG) គាំទ្រដល់គ្រូផ្នែកបង្រៀន និងរៀន ។  
 គាំទ្របណ្តាលវិធីដើម្បីបង្កើនការអាន និងសរសេររបស់សិស្ស ។

## ការវាយតម្លៃពលកម្ម

ការវាយតម្លៃគម្រោងនៅចុងឆ្នាំសិក្សាបង្ហាញថា៖ “ដោយផ្អែកលើការត្រួតពិនិត្យ  
 ឯកសារដែលបានមកពីអ្នកពាក់ព័ន្ធផ្សេងគ្នាចូលរួមក្នុងគម្រោងបានផ្តល់  
 ចម្លើយព្រមគ្នាថា គឺសាលារៀនសម្រេចបានសុចនាករក្នុងដំណាក់កាលដំបូង  
 ដែលស្ថិតក្រោម បរិស្ថានសាលាកុមារមេត្រី ដូចជា មានបង្គន់ដែលមានអនាម័  
 យ ការគាំទ្រដល់ភាពងាយស្រួលចូលរៀន និងជំនួយដល់កុមារដែលត្រូវការ  
 រៀនពិសេស។  
 ការវាយតម្លៃរបស់ក្រុមប្រឹក្សាកុមារក៏បានរកឃើញផងដែរថា ពិន្ទុក្នុងការអនុ  
 វត្តមានការកើនឡើងបើប្រៀបធៀបទៅនឹងការវាយតម្លៃដើមឆ្នាំ ។ ក្រុម  
 ប្រឹក្សាកុមារ រៀបចំការប្រជុំក្រុមប្រចាំខែ ពួកគេគ្រប់គ្រងសកម្មភាពនៅ  
 សាលារៀន និងការពិនិត្យតាមដានផែនការរបស់ពួកគេ ។  
 ក្រុមគាំទ្របច្ចេកទេស (TSG) ប្រធានកម្រង និងប្រធានការិយាល័យអប់រំ  
 ស្រុកបានជួយគ្រូផ្នែកបច្ចេកទេសបង្រៀន និងរៀន ការងាររដ្ឋបាល និងការ  
 វាយតម្លៃសិស្សជាប្រចាំ ។  
 នៅចុងឆ្នាំសិក្សា ២០១២-២០១៣ សាលាចំនួន ១៥ ឬ ៦០%នៃចំនួនសាលា  
 សរុបបានរាយការណ៍ថាកាត់បន្ថយអត្រាបោះបង់ការសិក្សាបើប្រៀបធៀបនឹង  
 ការវាយតម្លៃដើមឆ្នាំ ។



ទស្សនកិច្ចបុគ្គលិក និងគ្រូបង្រៀននៅតាមផ្ទះសិស្ស ដើម្បីជ្រើសរើសសិស្ស អាហារូបករណ៍ ។

## ស្ទើរដោយគំនិត



លោកមេភូមិ និងបុគ្គលិក អង្គការ ខេប ផ្តល់កង់ឱ្យសិស្សនៅនឹងផ្ទះ គ្រួសាររបស់គេ ។

សំ ខុនមានអាយុ ៦ ឆ្នាំ និង សំ អា មានអាយុ ៩ ឆ្នាំ គឺជាបងប្អូនបង្កើត  
 នឹងគ្នារស់នៅក្នុងស្រុកស្វាយជ្រៃ ខេត្តស្វាយរៀង ។ ពួកគេទាំងពីរនាក់គឺជាកូន  
 របស់ គ្រួសារក្រីក្រមួយ ។ ឪពុកម្តាយរបស់ពួកគេគ្មានដីសម្រាប់ធ្វើកសិកម្មទេ  
 ។ ឪពុកពួកគេគឺជាកម្មករតាមរដូវកាល ។ ជួនកាលគាត់ចំណាកស្រុកទៅខេត្ត  
 ព្រៃវែង ដើម្បីធ្វើការរកប្រាក់ចំណូល ប៉ុន្តែគាត់មិនអាចផ្គត់ផ្គង់គ្រួសារគាត់បាន  
 គ្រប់គ្រាន់ឡើយ ។ ម្តាយពួកគេនៅផ្ទះ ហើយគ្រួសារពួកគេមិនបានបញ្ជូនកូន  
 ទៅសាលារៀនទេព្រោះពួកគេមានអាទិភាពដទៃទៀត ។ បន្ទាប់ពីធ្វើផែនទី  
 សាលារៀននៅក្នុងឆ្នាំសិក្សានេះ សាលានៅតំបន់នេះបានសុំឱ្យឪពុកម្តាយរបស់  
 ខុន និងអានឱ្យចុះឈ្មោះចូលរៀនរៀងៗខ្លួននៅថ្នាក់ទី ១ និងទី ២ ។ ពួកគេ  
 ធ្លាប់ចុះឈ្មោះចូលរៀនពីមុន ប៉ុន្តែក៏បានបោះបង់វិញព្រោះពួកគេរស់នៅ  
 ឆ្ងាយពីសាលារៀន និងគ្មានសៀវភៅ បិទ ឬឯកសណ្ឋានសម្រាប់ស្លៀកពាក់  
 គ្រប់គ្រាន់ ។ ខុន និងអាន បានទទួលអាហារូបករណ៍តាមរយៈគម្រោងវិកនៅ  
 ក្នុងឆ្នាំនេះ ។ កញ្ចប់អាហារូបករណ៍របស់អង្គការ ខេប រួមមាន៖ ខ្មៅដៃ  
 សៀវភៅ ស្បែកជើងមួយគូ និងសម្លៀកបំពាក់ពីរកំប្លោ ។ ពួកគេក៏បានទទួលស  
 ម្ភារៈជាអង្គរពី អង្គការវឌ្ឍនភាពផងដែរ ។ ជំនួយបន្ថែមដទៃទៀត រួមមាន កង់  
 ផងដែរដើម្បីជួយសម្រួលដល់បញ្ហាផ្លូវឆ្ងាយ ។ បន្ទាប់ពីទទួលអាហារូបករណ៍  
 រួច បច្ចុប្បន្ននេះ ខុន និង អាន បានមករៀនទៀងទាត់ និងបានឡើងថ្នាក់នៅ  
 ចុងឆ្នាំសិក្សា ។ បច្ចុប្បន្ន ឪពុកម្តាយពួកគេបានយល់ថា អាទិភាពដ៏សំខាន់គឺត្រូវ  
 បញ្ជូនកូនឱ្យទៅរៀន ទោះបីពួកគេមាន ការលំបាកផ្នែកហិរញ្ញវត្ថុក៏ដោយ ។  
 ប៉ុន្តែយ៉ាងហោចណាស់ ក៏ការគាំទ្រអាហារូបករណ៍អាចដោះស្រាយការធ្វើ  
 ដំណើរផ្ទាល់ទៅសាលាផងដែរ ។

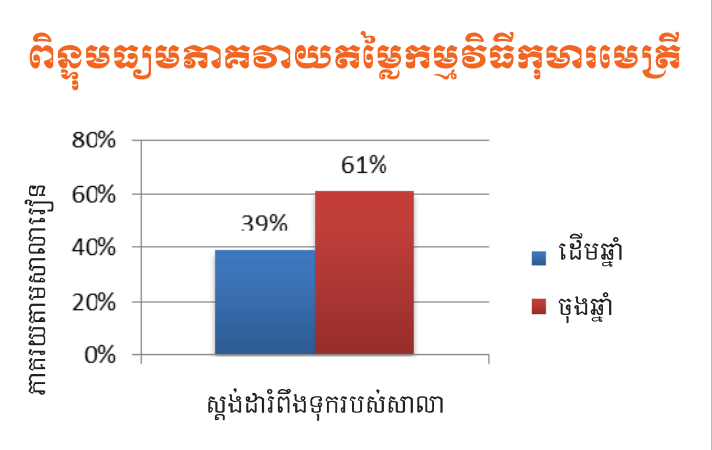

# គម្រោងគាំទ្រការសិក្សារបស់សិស្ស (PLP)

## ប្រភេទកម្មវិធី

ម្ចាស់ជំនួយ	CIAI
អ្នកទទួលបានផលផ្ទាល់	សិស្ស ៣២៦ នាក់ (ស្រី ១៤៦ នាក់) គ្រូ ៧៥ នាក់ (ស្រី ៤៧ នាក់)
ថវិកាប្រចាំឆ្នាំ ២០១៣	១១.៥១៧,១២ ដុល្លារអាមេរិក និងគាំទ្រ បដិភាគចំនួន ៨.២៤២,៧៩ ដុល្លារអាមេរិកពី ខេប សម្រាប់យានជំនិះ (ម៉ូតូ ២គ្រឿង)
ខេត្តគ្របដណ្តប់	១ ខេត្ត (ប៉ៃលិន)
ចំនួនស្រុកគ្របដណ្តប់	១ ស្រុក (ប៉ៃលិន)
បឋមសិក្សាគោលដៅ	១០ បឋមសិក្សា
កាលបរិច្ឆេទចាប់ផ្តើមគម្រោង	កញ្ញា ២០១២
កាលបរិច្ឆេទបញ្ចប់គម្រោង	កុម្ភៈ ២០១៤

## បច្ចុប្បន្នភាពគម្រោង

គណៈគ្រប់គ្រងសាលាបានទទួលវត្តបណ្តុះបណ្តាលស្តីពីភាពជាអ្នកដឹកនាំ និងអភិបាលកិច្ច ដែលយើងចាត់ទុកថា ជាការអនុវត្តប្រកបដោយប្រសិទ្ធភាពនិងមាននិរន្តរភាព ។

ក្រុមប្រឹក្សាកុមាររបស់សាលាគោលដៅត្រូវបានបង្កើតឡើងយោងទៅតាមគោលនយោបាយរបស់ក្រសួងអប់រំ យុវជន និងកីឡា និងមានតួនាទីដ៏សំខាន់ក្នុងការធ្វើផែនការសាលារៀន និងអនុវត្តសកម្មភាពដែលបានជ្រើសរើស ។

គម្រោងគាំទ្រការសិក្សារបស់សិស្សរៀបចំកិច្ចប្រជុំជាមួយមាតាបិតាសិស្សដើម្បីជួយពួកគាត់ឱ្យយល់អំពីតួនាទីពួកគាត់ក្នុងការអប់រំ និងទទួលខុសត្រូវចំពោះការអភិវឌ្ឍសាលាបន្ទាប់ពីគម្រោងបញ្ចប់ ។

គម្រោងគាំទ្រការសិក្សាបានបង្ហាញអំពីការអប់រំបំណិនជីវិតដល់គ្រប់សាលាទាំងអស់ដោយប្រើកម្មវិធីសិក្សាដែលអភិវឌ្ឍដោយអង្គការ ខេប ក្រោមគម្រោង IBEC និងទទួលបានស្ថាប័នជាផ្លូវការដោយក្រសួងអប់រំ ។

គម្រោងនេះក៏បានគាំទ្របច្ចេកទេស និងសម្ភារៈដល់បណ្តាញសិស្សជួយសិស្ស ដោយប្រើប្រាស់វិធីសាស្ត្រកុមារជួយកុមារ ។

គោលបំណងរបស់គម្រោងគឺបង្កើនការចូលរួមរបស់កុមារធ្វើយ៉ាងណាឱ្យពួកគេទទួលបាននូវសេវាអប់រំប្រកបដោយសមធម៌ និងគុណភាពតាមរយៈការអនុវត្តសកម្មភាពមួយចំនួនពីកម្មវិធីសាលាកុមារមេត្រី ។

គម្រោងគាំទ្រការសិក្សារបស់សិស្សបានលើកស្ទួយគោលនយោបាយសាលាកុមារមេត្រី ប្រកបដោយប្រសិទ្ធភាព ក្នុងនេះមានសមាសភាគជាច្រើនត្រូវបានអនុវត្តតាមសាលារៀនគោលដៅ ។ គម្រោងបានចាប់ផ្តើមនៅខែកញ្ញា ២០១២ ដែលមានគោលបំណងលើកកម្ពស់កម្មវិធីសាលាកុមារមេត្រីក្នុងខេត្តប៉ៃលិន ។

- សមាសភាពទាំង ៦ នៃគោលនយោបាយសិស្សកុមារមេត្រី**
១. កុមារទាំងអស់បានចូលរៀន
  ២. ការសិក្សាប្រកបដោយប្រសិទ្ធភាព
  ៣. សុខភាព សុវត្ថិភាព និងការការពារកុមារ
  ៤. ការឆ្លើយតបទៅនឹងវ័យនៃខ្ញុំ
  ៥. ការចូលរួមរបស់កុមារ គ្រួសារ និងសហគមន៍
  ៦. ការគាំទ្រពីប្រព័ន្ធអប់រំ



លោក សុខា បង្រៀនក្រុមប្រឹក្សាកុមារអំពីការធ្វើផែនការសកម្មភាព ដើម្បីកែលម្អសកម្មភាពសិក្សាប្រចាំថ្ងៃនៅសាលារៀនរបស់គេ ។

សកម្មភាព	អ្នកទទួលបានផល	ស្រី
សិស្សទទួលបានសំលៀកបំពាក់ សម្ភារសិក្សា សម្ភារអនាម័យ និងការគាំទ្រសុខភាពជាមូលដ្ឋាន	៣២៦	១៤៦
សិស្សរៀនយឺតទទួលបានការបំប៉នបន្ថែមរយៈពេល៣ខែត្រូវនឹងចំនួន ១០០៨ម៉ោង (ចំនួន២១ថ្នាក់នៃកម្រិតថ្នាក់ទី១ និង២ ដោយមួយខែត្រូវបំប៉នចំនួន១៦ម៉ោង	១៥២	១០១
គ្រូទទួលបានការបណ្តុះបណ្តាលពង្រឹងសមត្ថភាពពីកម្មវិធីសាលាកុមារមេត្រី និង ទទួលបានសម្ភារបង្រៀន	៧៥	៤៧
គ្រូទទួលបានការបណ្តុះបណ្តាលពីកម្មវិធីបំណិនជីវិត	២៤	១០
សិស្សចូលរួមក្នុងសកម្មភាពសិស្សជួយសិស្ស	១៩៧	១១៧
សិស្សចូលរួមក្នុងសកម្មភាពសរសេរសំបុត្ររកមិត្តភក្តិនៅសាលាផ្សេង	២០៥	១២៦
សិស្សជាគណៈកម្មការប្រតិបត្តិនៃក្រុមប្រឹក្សាកុមារ	៧២	៣៦
មាតាបិតាចូលរួមប្រជុំ និងចូលរួមសកម្មភាពសាលារៀន	៤៥១	២៦១
ការផ្តល់សម្ភារបង្រៀនសិស្សរៀនយឺត	៨ សាលា	
ការជួសជុលសាលា និងសាងសង់ជម្រាលសម្រាប់សិស្សពិការ	៨ សាលា	



ប្រវត្តិកម្មវិធី

ម្ចាស់ជំនួយ	USAID/ World Vision US និង Australian Aid/ អង្គការអប់រំពិភពលោក (ទទួលបានមូលនិធិបឋម)
អ្នកទទួលបានផលផ្ទាល់	សិស្ស ១.១៦១ នាក់ (ស្រី ៥៤៧ នាក់) គ្រូ ៥១ នាក់ (ស្រី ៣៧ នាក់)
ថវិកាប្រចាំឆ្នាំ ២០១៣	៦៩.៥៣១,៤៨ ដុល្លារអាមេរិក
ថវិកាសម្រាប់អ្នកទទួលបានផលក្នុងម្នាក់	៤៩ ដុល្លារអាមេរិក
ខេត្តគ្របដណ្តប់	២ ខេត្ត (កំពង់ចាម និងសៀមរាប)
ចំនួនស្រុកគ្របដណ្តប់	៥ ស្រុក (ត្បូងឃ្មុំ អូររាំង ព្រៃឈរ កំពង់ចាម និង ជីកែវ)
បឋមសិក្សាគោលដៅ	៨ សាលាបឋមសិក្សា (៦ ក្នុងខេត្តកំពង់ចាម និង ២ ក្នុងខេត្តសៀមរាប)
មធ្យមសិក្សាគោលដៅ	គ្មាន
កាលបរិច្ឆេទចាប់ផ្តើមគម្រោង	តុលា ២០១២
កាលបរិច្ឆេទបញ្ចប់គម្រោង	កញ្ញា ២០១៤

គម្រោងត្រាកផ្តោតលើការលើកកម្ពស់បរិស្ថានរៀនសូត្រ ពីគ្រប់ផ្នែកពាក់ព័ន្ធ ដើម្បីពង្រឹងសមត្ថភាពរបស់កុមារឱ្យ ទទួលបាននូវជំនាញជាមូលដ្ឋានចាំបាច់ក្នុងការអាន ទន្ទឹមនឹង នោះជួយលើកកម្ពស់វប្បធម៌នៃការអាននៅផ្ទះ និងសាលារៀន ព្រមទាំងលើកកម្ពស់កម្រិតនៃការអាន និងសរសេរសម្រាប់ កុមារថ្នាក់ទី១ និងទី២ ដោយរៀបចំឱ្យមានការវាយតម្លៃឡើង ទាត់ជាមួយប្រព័ន្ធផ្លាយតបរប័ស រួមបញ្ចូលទាំងការជួយ បង្រៀនពីមាតាបិតា និងការរៀនតាមរយៈ M-Learning ។

- អន្តរាគមន៍សំខាន់ៗ**
- ការបង្កើតស្តង់ដារអំណាន និងតេស្តវាយតម្លៃជាដំណាក់
  - ការបង្កើតប្រព័ន្ធផ្លាយតបរប័សសម្រាប់កុមារ ដែលជួប បញ្ហាសំបុកក្នុងការអាន
  - គ្រូបង្វឹកអំណាន
  - ការសិក្សាចល័តតាមរយៈ ល្បែងសិក្សាក្នុងTablet
  - ការចូលរួមពីមាតាបិតាសិស្ស
  - ការបង្កើតល្បែងសិក្សាផ្សេងៗ

គម្រោងវិធីសាស្ត្រសរុបដើម្បីពង្រឹងអំណានសម្រាប់កុមារ (ត្រាក) បានចាប់ផ្តើមនៅខែតុលា ឆ្នាំ២០១២ និងបន្តរហូតដល់ចុងខែកញ្ញា ឆ្នាំ២០១៤។ ត្រាកមាន គោលបំណងពង្រឹងបំណិនអានរបស់កុមារនៅថ្នាក់ដំបូងដោយផ្តោតលើបរិស្ថានសិក្សារបស់កុមារទាំងនៅសាលា និងតាមផ្ទះ ។ គោលដៅបង្កើតថ្មីរួមមានស្តង់ដារ អំណានដែលផ្សារភ្ជាប់ជាមួយកម្មវិធីសិក្សាអំណានថ្មីរបស់ក្រសួងអប់រំដើម្បីសម្រួលដល់ការវាយតម្លៃសិស្សឡើងទាត់ និងប្រព័ន្ធផ្លាយតបរប័សដើម្បីផ្តល់ឱកាសទៅ នឹងតម្រូវការសិស្សជួបបញ្ហាអាន និងការលេងល្បែងសិក្សាក្នុងឧបករណ៍ចល័ត (Tablet) ដែលសកម្មភាពទាំងនេះមានការសម្របសម្រួលដោយគ្រូបង្វឹកអំណាន ។ ត្រាកជួយគាំទ្រយុទ្ធសាស្ត្រអប់រំថ្មីរបស់ទីភ្នាក់ងារសហរដ្ឋអាមេរិកដើម្បីអភិវឌ្ឍអន្តរជាតិ ដែលផ្តោតសំខាន់លើអំណានថ្នាក់ដំបូង ក៏ដូចជាជួយរដ្ឋាភិបាលដើម្បីកែ លម្អិតត្រារចេះអាននិងសរសេរដោយសហការដ៏ជិតស្និទ្ធជាមួយនាយកដ្ឋានបឋមសិក្សារបស់ក្រសួងអប់រំ យុវជន និងកីឡា ដើម្បីអភិវឌ្ឍនូវគោលដៅបង្កើតថ្មីនោះ។

- សកម្មភាពសំខាន់ៗ**
1. ត្រាកធ្វើការជាមួយនាយកដ្ឋានបឋមសិក្សាដើម្បី បង្កើតស្តង់ដារអំណានជាដំណាក់រយៈពេលខ្លី ដោយផ្អែកលើសៀវភៅអំណានថ្មីរបស់ក្រសួង ។
  2. ស្តង់ដារនេះជួយត្រូវចេះកំណត់រកសិស្សដែលជួប បញ្ហាក្នុងការអាន និងដឹងថាពួកគេកំពុងមាន បញ្ហាអ្វី។
  3. គ្រូបង្វឹកអំណាននឹងប្រើប្រាស់ប្រព័ន្ធផ្លាយតប រប័សដើម្បីដោះស្រាយតម្រូវការរបស់កុមារ ផ្អែកលើលទ្ធផលវាយតម្លៃ។
  4. សម្ភារៈបង្រៀនបង្កើតថ្មីធ្វើឱ្យការសិក្សាមាន ភាពទាក់ទាញ និងចាប់អារម្មណ៍ ។
  5. ការចូលរួមពីមាតាបិតាធ្វើឱ្យសិស្សហ្វឹកហ្វឺន ជំនាញអាននៅសាលា និងនៅផ្ទះ ។



ការចូលរួមពីមាតាសិស្សៈ មាតា សិស្សមកសាលាដើម្បីបង្រៀន កូននៅបណ្តាជ័យអំពី ការប្រើ ប្រាស់សម្ភារៈសិក្សា ។



# “ការផ្លាស់ប្តូរឆន្ទៈគតកុមារតាមរយៈការអប់រំ”

## បច្ចុប្បន្នភាពគម្រោង

- » បន្ទាប់ពីអនុវត្តស្តង់ដារអំណាន និងការវាយតម្លៃជាដំណាក់កាលនៅសាលាមួយឆ្នាំមក គម្រោងធ្វើការរៀបចំបញ្ចប់សៀវភៅស្តង់ដារអំណានសម្រាប់ឱ្យគ្រូងាយស្រួលប្រើប្រាស់ ។
- » ពិធីការនៃប្រព័ន្ធឆ្លើយតបរបស់ស្ត្រីបានរៀបចំ និងដាក់បញ្ចូលក្នុងសៀវភៅ ។
- » ការអភិវឌ្ឍ Application អំណាន Smart4Kids សម្រាប់ប្រើនៅលើ Tablets ឥឡូវនេះគឺឈានដល់ដំណាក់កាលធ្វើតេស្តបញ្ចប់ហើយ ។
- » ត្រាកតាកំពុងករណីសិក្សាមួយនៅក្នុងការស្រាវជ្រាវរបស់អូស្ត្រាលីតាមរយៈ GSMA ។ បច្ចុប្បន្ននេះ ត្រាកតាកំពុងជ្រើសរើសចូលទៅក្នុងសៀវភៅ(កាតាឡុក)របស់ទីភ្នាក់ងារសហរដ្ឋអាមេរិក ដើម្បីអភិវឌ្ឍអន្តរជាតិអំពីវិទ្យាសាស្ត្រ និងការផ្តួចផ្តើមថ្មីនៃបច្ចេកវិទ្យា ហើយក៏ត្រូវបានបង្ហាញដល់ក្រុមអង្គការនានា និងទីភ្នាក់ងារអូស្ត្រាលីដើម្បីអភិវឌ្ឍអន្តរជាតិនៅប្រទេសអូស្ត្រាលី ។

## រូបភាពសកម្មភាពខ្លីៗ



សិស្សថ្នាក់ទី ១ ប្រើប្រាស់ Smart Phone នៅបណ្ណាល័យ ។



សិស្សថ្នាក់ទី ៥ បង្រៀនសិស្សថ្នាក់ទី ១ ដោយប្រើប្រាស់សម្ភារៈអាននៅពេលទំនេររបស់គេ ។

## ការផ្តោតលើគ្រូបង្វឹកអំណាន

លោក វ៉ាន់ ឈី (អាយុ៤៣ឆ្នាំ) គឺជាគ្រូបង្វឹកអំណាននៅសាលាគោលដៅរបស់គម្រោងត្រាកក្នុងខេត្តកំពង់ចាម ។ លោកមានការបារម្ភអំពីអនាគតកុមារនៅមូលដ្ឋានរបស់លោក ព្រោះកុមារទាំងនោះប្រឈមមុខនឹងឧបសគ្គច្រើនចំពោះការសិក្សារបស់ពួកគេ និងមិនបានទទួលសេវាអប់រំគ្រប់គ្រាន់ ។ មូលហេតុនេះធ្វើឱ្យលោកបានក្លាយទៅជាគ្រូបង្វឹកអំណានក្នុងគម្រោងត្រាក ដែលឧបត្ថម្ភដោយទីភ្នាក់ងារសហរដ្ឋអាមេរិកដើម្បីអភិវឌ្ឍអន្តរជាតិ អង្គការទស្សនពិភពលោក និងទីភ្នាក់ងារអូស្ត្រាលីដើម្បីអភិវឌ្ឍអន្តរជាតិ តាមរយៈ គម្រោង All Children Reading ។ លោក វ៉ាន់ឈី បានរកឃើញថា សាលាបានប្រឈមមុខនឹងការលំបាកជាច្រើន។



គ្រូអំណានផ្តល់កិច្ចសម្ភាសនៅខេត្តកំពង់ចាម

គ្រូបង្រៀនតូចៗត្រូវអំពីសិស្សរៀនខ្សោយ ដែលពិបាកបង្រៀន ហើយត្រូវខ្វះការគាំទ្រខាងផ្នែកវិធីសាស្ត្របង្រៀនថ្មីៗ ។ លោក វ៉ាន់ឈី ពន្យល់ថា “មុនពេលខ្ញុំធ្វើគ្រូបង្វឹក

អំណាន ខ្ញុំគឺជាពលរដ្ឋ ធម្មតាម្នាក់ ដែលមិនបានយល់ច្បាស់អំពីប្រព័ន្ធអប់រំ និងតម្លៃនៃការចូលរួមពីសហគមន៍ និងគ្មានយុទ្ធសាស្ត្រដើម្បីជួយកុមារនៅក្នុងសហគមន៍” ។ លោកវ៉ាន់ឈី ត្រូវបានក្លាយជាគ្រូបង្វឹកអំណានដែលទទួលបានការបណ្តុះបណ្តាលពីគម្រោងត្រាក ហើយលោកក៏បានផ្តល់បច្ចេកទេសដល់សាលា និងពង្រឹងគុណភាពអប់រំសម្រាប់កុមារដោយជួយសិស្សថ្នាក់ទី១ និងទី២ ដោយផ្តោតលើបំណិនអាន និងសរសេរ ។ តាំងពីពេលគាត់បានក្លាយជាគ្រូបង្វឹកអំណាន និងបានអនុវត្តអន្តរជាតិគម្រោងត្រាកមក គាត់សង្កេតឃើញថា សមត្ថភាពសិស្សមានភាពល្អប្រសើរ ហើយគ្រូងាយស្រួលក្នុងការបង្រៀនជាងមុន ព្រោះពួកគាត់ទទួលបានបច្ចេកទេសនិងសម្ភារៈបង្រៀនបន្ថែម ។ លោកត្រូវបានគេស្គាល់ថា គឺជាគ្រូដែលបានជួយដល់មាតាបិតាសិស្សក្នុងការជួយបង្រៀនកូននៅផ្ទះ ។ លោកក៏បានចុះទៅសួរសុខទុក្ខមាតាបិតាសិស្ស តាមផ្ទះផងដែរ ដើម្បីចែករំលែកព័ត៌មាន និងផ្តល់ព័ត៌មានត្រឡប់អំពីការសិក្សារបស់សិស្ស ។ លោកបានបរិច្ចាគពេលវេលាដើម្បីកែលម្អគុណភាពអប់រំនៅតំបន់គាត់ ។ ឥឡូវលោក វ៉ាន់ឈីមានភាពក្លាហានជាងមុនមានជំនាញបន្ថែម និងយល់ដឹងអំពីវិស័យអប់រំ និងមានការអភិវឌ្ឍខ្លួនបន្ថែម ។ បន្ថែមពីនេះទៅទៀត លោក វ៉ាន់ ឈី គឺជាមនុស្សថ្មីម្នាក់ដែលមានប្រជាប្រិយភាពទាំងនៅក្នុងសាលារៀន និងសហគមន៍របស់គាត់ ។



មាតាបិតាចូលរួមក្នុងវគ្គបណ្តុះបណ្តាលស្តីពីការរៀនអានរវាងមាតាបិតា និងសិស្សនៅសាលារៀន ។

**ប្រវត្តិកម្មវិធី**

ម្ចាស់ជំនួយ	Save the Children/NORAD
អ្នកទទួលបានផលផ្ទាល់	សិស្ស ១.៨៧២ នាក់ (ស្រី ៩៦៩ នាក់) មាតាបិតា/សហគមន៍ ១២០ នាក់ (ស្រី ៦០ នាក់) នាយកសាលា ២០ នាក់ (ស្រី ៣ នាក់) គ្រូ ២៤០ នាក់ (ស្រី ១២០ នាក់)
ថវិកាប្រចាំឆ្នាំ ២០១៣	៤០.០២៤,០០ ដុល្លារអាមេរិក
ថវិកាសម្រាប់អ្នកទទួលបានផលក្នុងម្នាក់	គ្មាន
ខេត្តគ្របដណ្តប់	២ (កំពង់ចាម/ព្រៃវែង)
ចំនួនស្រុកគ្របដណ្តប់	១២ (៩ ស្រុកក្នុងខេត្តកំពង់ចាម ៣ ស្រុកក្នុងខេត្តព្រៃវែង)
បឋមសិក្សាគោលដៅ	៥ សាលាអនុវិគ្គ ១៥ សាលាប្រៀបធៀប
មធ្យមសិក្សាគោលដៅ	គ្មាន
កាលបរិច្ឆេទចាប់ផ្តើមគម្រោង	មីនា ២០១៣
កាលបរិច្ឆេទបញ្ចប់គម្រោង	២០១៥

**បច្ចុប្បន្នភាពគម្រោង**

គម្រោងខ្ញុំកំពុងរៀន! បានចាប់ផ្តើមនៅខែឧសភា ឆ្នាំ២០១៣ ដោយបានធ្វើការសិក្សាលើសាលាបេក្ខភាពជាច្រើនមុនពេលឈានដល់ការសម្រេចជ្រើសរើសសាលាចំនួន ២០ (សាលាអនុវិគ្គ ៥ និងសាលាប្រៀបធៀប ១៥) ។ គម្រោងនេះបានប្រតិបត្តិរយៈពេល ៥ខែប៉ុណ្ណោះ ប៉ុន្តែក្នុងអំឡុងពេលនេះ អង្គការ ខេប បានបង្កើតលក្ខណៈវិនិច្ឆ័យ និងចុះជ្រើសរើសសាលាដែលមានចំនួន ៥ ប្រភេទ ។ បន្ទាប់មកគម្រោងបានចាប់ផ្តើមធ្វើការប្រមូលទិន្នន័យមូលដ្ឋានដោយប្រើឧបករណ៍ដោយមានការកែប្រែតិចតួចពី អង្គការ Save the Children ពិគោលការណ៍ QLE បឋម។ ក្រុមការងារអង្គការ ខេប ក៏បានចាប់ផ្តើមអភិវឌ្ឍគម្រោងស្រាវជ្រាវដើម្បីណែនាំអំពីការប្រមូលទិន្នន័យ និងការវិភាគលើការ ផ្លាស់ប្តូរបរិស្ថានសិក្សាសាលា និងលទ្ធផលទទួលបានជាក់ស្តែង ។ គម្រោងនេះនឹងធ្វើរបាយការណ៍ស្រាវជ្រាវជាផ្លូវការស្របទៅនឹងប្រទេសពីរទៀត ដែលនឹងផ្សព្វផ្សាយទូលំទូលាយតាមរយៈបណ្តាញការងារអង្គការ Save the Children ។



សកម្មភាពធ្វើតេស្តអាន និងសរសេរបស់សិស្ស

**សនិទានភាពនៃកម្មវិធី**

គម្រោងខ្ញុំកំពុងរៀន! គឺជាគម្រោងថ្មីមួយដែលបានចាប់ផ្តើមនៅពាក់កណ្តាលឆ្នាំ ២០១៣ ។ គម្រោងនេះជាឧទាហរណ៍មួយនៃនិន្នាការក្នុងការអភិវឌ្ឍដែលផ្តោតលើកម្មវិធីជាភស្តុតាង ។ គម្រោងនេះមានសមាសភាគផ្សេងៗគ្នា រួមមាន៖ ផ្នែកស្រាវជ្រាវ ផ្នែកតាមដាន និងវាយតម្លៃ និងផ្នែកប្រតិបត្តិ ។ អង្គការ Save the Children ទទួលខុសត្រូវផ្នែកសកម្មភាពអនុវត្តនៅក្នុងសាលាអនុវិគ្គទាំង ៥ នៅខេត្តកំពង់ចាម ហើយអង្គការ ខេប ទទួលខុសត្រូវផ្នែកតាមដាន និងវាយតម្លៃ ដែលជាការអភិវឌ្ឍគម្រោងស្រាវជ្រាវផ្លូវការបង្ហាញពីសុពលភាពបែបពិសោធន៍ អំពីលទ្ធផលនៃអន្តរាគមន៍ ដែលធ្វើឱ្យផ្លាស់ប្តូរនៅសាលាអនុវិគ្គ ធៀបទៅនឹងសាលាប្រៀបធៀប ។ គម្រោងផ្តល់ភស្តុតាងជាក់លាក់ដែលជាវិធីសាស្ត្រសរុបចំពោះការអភិវឌ្ឍសាលារៀនជាពិសេសអាចកែលម្អលទ្ធផលសិក្សារបស់កុមារ ។ ខណៈដែលអភិវឌ្ឍន៍វិធីសាស្ត្រសរុប ដូចជា កម្មវិធីកុមារមេត្រីរបស់ អង្គការ ខេប មាន ៦ ផ្នែកដែលទទួលបានការផ្សព្វផ្សាយទូលំទូលាយទាំងក្នុង និងក្រៅប្រទេសនោះ ប៉ុន្តែកម្រនឹងឃើញមានឧទាហរណ៍ពិសោធន៍បែបនេះណាស់ ។ ដូច្នេះ គម្រោងខ្ញុំកំពុងរៀន! ត្រូវការផ្តល់ការគាំទ្របែបច្នៃប្រឌិតថ្មី និងសរុបដល់សាលានៅក្នុងខេត្តកំពង់ចាម ដែលគម្រោងអនុវត្តនឹងបង្កើតជាភស្តុតាងប្រកបដោយប្រសិទ្ធភាពពិការអន្តរាគមន៍ទាំងនេះ ។ សកម្មភាពត្រូវបានរៀបចំជា "គម្រោងគុណភាពបរិស្ថានសិក្សា (QLE)" ដែលចំនួន ៤ គោលការណ៍ធំៗដូចខាងក្រោម៖

- ការពារផ្លូវចិត្ត និងអារម្មណ៍
- ការពារផ្លូវកាយ
- វិធីរៀនបែបសកម្ម (កែលម្អលទ្ធផលសិក្សា)
- ការចូលរួមពីមាតាបិតា និងសហគមន៍ ។



គម្រោងបានបណ្តុះបណ្តាលបង្ហាញទិសដល់អ្នកប្រមូលទិន្នន័យ ។

# ព្រឹត្តិការណ៍សំខាន់ៗ និងការអភិវឌ្ឍន៍ក្នុងឆ្នាំនេះ

“ ការអភិវឌ្ឍន៍តាមរយៈបណ្តាញ និងគោលដៅ ថ្នាក់មូលដ្ឋាន ”

## សន្និបាតកម្មវិធីអប់រំបណ្តាញប្រចាំឆ្នាំរបស់ស្ថាប័នសិក្សា

នៅខែតុលា ឆ្នាំ ២០១២ អង្គការ ខេប បានបញ្ជូនតំណាង២រូបទៅចូលរួមសន្និបាតកម្មវិធីអប់រំបណ្តាញប្រចាំឆ្នាំរបស់ ស្ថាប័នសិក្សាប្រចាំឆ្នាំ ២០១២ នៅរដ្ឋធានីខាតមែនឌ័រ ប្រទេសសេដាវ៉ា ។ កម្មវិធីនេះបង្ហាញអំពីគម្រោងសាលារៀនមានបំណិនជីវិតពេញលេញបំផុត និងដកបទពិសោធន៍ពីការបង្កើតថ្មីនៃការរៀនអំពីហិរញ្ញវត្ថុ ដែលកំពុងអនុវត្តនៅក្នុងប្រទេសជិតខាង ដូចជា ឡាវ ថៃ និងហ្វីលីពីន ។ អង្គការ ខេប បានបង្ហាញ វីដេអូស្តីពីការអនុវត្តកម្មវិធីនៅក្នុងប្រទេសកម្ពុជា និងចែករំលែកបទពិសោធន៍ អំពីការបើកដំណើរការសហគ្រាសសង្គម TTS ដើម្បីលើកកម្ពស់បរិបទយល់ដឹង ពីហិរញ្ញវត្ថុ ដែលពាក់ព័ន្ធនឹងកម្មវិធីសិក្សាអប់រំបណ្តាញតាមរយៈ ល្បែងសិក្សាភាសាខ្មែរ ។

## សិក្ខាសាលាស្តីពីវិស័យសេវាសង្គមសម្រាប់សិស្ស

នៅខែវិច្ឆិកា ឆ្នាំ២០១២ កញ្ញា ហ៊ុម ម៉ារី ជាអ្នកសម្របសម្រួលកម្មវិធីអប់រំបណ្តាញបានត្រូវបានស្ថានភាពអភិវឌ្ឍន៍កម្មវិធីសិក្ខាសាលាមួយ ដែលរៀបចំឡើងដើម្បីលើកកម្ពស់អំណាចស្ត្រីនៅក្នុងពហុវិស័យ រួមមាន វិស័យអប់រំ ។ សិក្ខាសាលានេះឧបត្ថម្ភដោយរដ្ឋាភិបាលអាមេរិក និងទៅទស្សនកិច្ចនៅសាកលវិទ្យាល័យ Montana និង Washington D.C ដែលជាកន្លែងរៀបចំវិញ្ញាបនបត្របញ្ជាក់ការចូលរួមកម្មវិធីអំណាចស្ត្រី ។ អង្គការ ខេប ក៏បានទទួលថវិកា ៦០០ ដុល្លារអាមេរិកផងដែរពីបឋមសិក្សានៅអាមេរិកដើម្បីកសាងកន្លែងក្មេងលេងនៅសាលាបឋមសិក្សាភូមិ ៦ ខេត្តកំពង់ចាម ។

## ការចូលរួមសន្និសីទអន្តរជាតិអប់រំបណ្តាញស្តីពីហិរញ្ញវត្ថុ

តំណាងមកពីអង្គការ ខេប និងក្រសួងអប់រំ យុវជន និងកីឡា បានចូលរួមសន្និសីទអន្តរជាតិប្រចាំឆ្នាំស្តីពីការយល់ដឹងហិរញ្ញវត្ថុ ដែលរៀបចំឡើងដោយ អាហ្សង់ទីណា នៅក្រុង Nairobi ប្រទេសកេនយ៉ា ។ សន្និសីទនេះគឺជាឱកាសដ៏សំខាន់មួយសម្រាប់អង្គការ ខេប យល់ដឹងពីនិន្នាការពិភពលោកផ្នែកហិរញ្ញវត្ថុ និងរបៀបដែលអង្គការ ខេប អាចបន្តធ្វើគម្រោងអភិវឌ្ឍន៍ឱ្យទាន់សភាពការណ៍ចុងក្រោយក្នុងវិស័យនេះ ។



សន្និសីទស្តីពីហិរញ្ញវត្ថុនៅកេនយ៉ា: កញ្ញា ហ៊ុម ម៉ារី ហាំក្រម៉ា ក្បាលចូលរួមពិភាក្សាក្រុមតូចៗអំពីហិរញ្ញវត្ថុ ។

## សិក្ខាសាលាស្តីពីការអនុវត្តប្រព័ន្ធអប់រំបណ្តាញ ខេប & NEP

នៅថ្ងៃទី ២៨ ខែសីហា អង្គការ ខេប និងអង្គការភាពជាដៃគូអប់រំនៃអង្គការក្រៅរដ្ឋាភិបាល (NEP) បានរៀបចំសិក្ខាសាលាផ្សព្វផ្សាយប្រចាំឆ្នាំលើកទី ៤ ស្តីពីការអនុវត្ត និងមេរៀនបទពិសោធន៍ពីការអនុវត្តគម្រោងកែលម្អអប់រំកម្រិតមូលដ្ឋាននៅកម្ពុជា(IBEC) គាំទ្រដោយ USAID និងអង្គការអប់រំពិភពលោក ។ សិក្ខាសាលានេះបានធ្វើឡើងនៅសណ្ឋាគារភ្នំពេញដែលមានអ្នកចូលរួមសរុប ៨២នាក់ រួមមានតំណាង ៤២អង្គការ សិស្ស គ្រូបង្រៀនមកពីសាលាគោលដៅគម្រោង IBEC និងម្ចាស់ជំនួយផងដែរ ដូចជា USAID ។



## គម្រោង BSI បេសអន្តការខេបត្រូវបានចុះផ្សាយនៅ ACFID និង មជ្ឈមណ្ឌលថ្លៃប្រឌិតអប់រំ

គម្រោងសាលារៀនដែលមានភាពជោគជ័យយ៉ាងធំធេងកាលពីឆ្នាំកន្លងទៅក្នុងការជម្រុញឱ្យមានរបៀបវារៈ: តស៊ូមតិអំពីភាពជាដៃគូរវាងរដ្ឋ និងឯកជន ផ្នែកលើគំរូនៃគម្រោង BSI ។ ក្នុងន័យនេះ អង្គការ ខេប បានទំនាក់ទំនងជាមួយមជ្ឈមណ្ឌលថ្លៃប្រឌិតអប់រំ(CEI) ដែលជាការិយាល័យ ដ៏ធំមួយនៅសហរដ្ឋអាមេរិក ដែលបានបង្ហាញករណីនានាស្តីអំពីភាពជោគជ័យនៃភាពជាដៃគូរវាងរដ្ឋ និងឯកជនក្នុងវិស័យអប់រំ ។ CEI បានធ្វើសម្ភាសន៍ជាមួយបុគ្គលិកគម្រោង ដើម្បីចងក្រងប្រវត្តិគម្រោងដែលឡើងនេះត្រូវបានចុះផ្សាយនៅក្នុងគេហទំព័រCEI។ នេះគឺជាគេហទំព័រមួយដ៏មានប្រជាប្រិយភាព ហើយមានអ្នកអប់រំរាប់ពាន់អ្នកចូលទស្សនាជាប្រចាំ និងជួយលើកតម្កើងកិត្យានុភាពរបស់គម្រោងលើឆាកអន្តរជាតិ។ គេអាចចូលទស្សនាព័ត៌មាននេះតាមរយៈ: គេហទំព័រ <http://www.educationinnovations.org> ។ BSI ក៏ត្រូវបានចងក្រងជាករណីសិក្សា ដោយមជ្ឈមណ្ឌលអូស្ត្រាលីដើម្បីអភិវឌ្ឍអន្តរជាតិ (ACFID) ដែលនឹងត្រូវចេញផ្សាយក្នុងពេលដ៏ខ្លីខាងមុខ សំដៅបញ្ចុះបញ្ចូលរដ្ឋាភិបាលប្រទេសអូស្ត្រាលីឱ្យជួយផ្តល់ជំនួយដោយផ្ទាល់ច្រើនឡើងចំពោះអង្គការសង្គមស៊ីវិល និងអង្គការមិនមែនរដ្ឋាភិបាលធ្វើកិច្ចការអភិវឌ្ឍ។ ករណីសិក្សាគម្រោង BSI នឹងត្រូវចេញផ្សាយនៅខែកុម្ភៈ ឆ្នាំ២០១៤ ខាងមុខនេះ និងបានចាប់ផ្តើមបង្ហាញដំបូងក្នុងសន្និបាតបណ្តាញសាកលវិទ្យាល័យ ACFID នៅសាកលវិទ្យាល័យ Sydney កាលពីខែវិច្ឆិកា ឆ្នាំ ២០១៣ កន្លងទៅ។

## មណ្ឌលសិក្សាគំរូដំណើរការពេញលេញ



ឱកាសនៅខាងមុខមណ្ឌលសិក្សា

គម្រោងសាលាសង្គមមណ្ឌលសិក្សាគំរូដែលត្រូវបានឧបត្ថម្ភដោយ Apple Corporation, Flight Center អង្គការអប់រំពិភពលោក និងមូលនិធិ Oaktree បានចាប់រួចរាល់នៅក្នុងឆ្នាំនេះ ។ អាគារនេះមានបទពិសោធន៍ និងមានលក្ខណៈពិសេសពាក់ព័ន្ធនឹងសាលាគំរូនៅខេត្តកំពង់ចាមបច្ចុប្បន្ន ។ មណ្ឌលថ្មីនេះនឹងជួយ សម្រួលបន្ថែមស្តង់ដារសិក្សាកម្រិតខ្ពស់ ធ្វើការជាមួយម្ចាស់គម្រោង BSI ក្តីបយុវជន កម្មវិធី ICT និងកម្មវិធីបំណិនជីវិត ដែលបានចាប់ផ្តើមកាលពីដើមឆ្នាំ ២០១១ មក ។ គ្រឿងបរិក្ខារពិសេសរួមមានមណ្ឌលព័ត៌មាន ដែលផ្តល់ឱ្យយើង អាចទទួលបានព័ត៌មានតាមរយៈបណ្តាញជាច្រើន ដូចជា Laptops ឧបករណ៍សិក្សា ជាទូរស័ព្ទដៃ ទូរទស្សន៍ LCD ខ្នាតធំ និងការសិក្សារឿងនិទាន ។ មណ្ឌលព័ត៌មាន ជាប់នឹងបន្ទប់កុំព្យូទ័រ (ប្រើប្រាស់បច្ចេកវិទ្យា thin client) និងបរិក្ខារបណ្តាញ ដែលគម្រោង BSI បង្កើតដំបូងគេ ។ គ្រឿងបរិក្ខារក៏រាប់បញ្ចូលផងដែរនូវបន្ទប់ រៀនសម្រាប់សកម្មភាពកម្មវិធីបំណិនជីវិត បន្ទប់ប្រជុំ កន្លែងលក់អាហារ និង សួនច្បារដើម្បីជ្រើសរើសភ្នាក់ងារបរិស្ថានសិក្សា ។

# ព្រឹត្តិការណ៍សំខាន់ៗ និងការអភិវឌ្ឍន៍ក្នុងឆ្នាំនេះ

“ ការអភិវឌ្ឍតាមរយៈចម្លាញ និងគោល ថ្នាក់ចូលរួម ”



## បច្ចុប្បន្នភាព TTS-KAPE



នៅថ្ងៃទី ០១ ខែតុលា ឆ្នាំ២០១២ អង្គការ ខេប បានបើកសម្ពោធនូវឱ្យដំណើរការសហគ្រាសសង្គមមហាជន ដែលមានឈ្មោះថា ធនធានសិក្សាខេប ឬហៅកាត់ថា ធនធាន គឺជាសហគ្រាសសង្គមដំបូងគេនៅ កម្ពុជា ដែលលើកស្ទួយផលិតផលសម្រាប់ បង្រៀន និងរៀន ([www.tts-kape.org](http://www.tts-kape.org))។ អង្គការ ខេប បានផ្តល់នូវវិនិយោគដល់ធនធានសិក្សាខេបសម្រាប់ បោះពុម្ពផ្សាយ និងការចំណាយផ្សេងៗ ។ នៅឆ្នាំនេះ ធនធាន បានដំណើរការយ៉ាងជោគជ័យក្នុងការផ្តល់សេវាផ្គត់ផ្គង់សម្ភារៈបង្រៀន និង រៀនដល់សាលារដ្ឋ និងសាលាឯកជននៅក្នុងប្រទេស កម្ពុជា ហើយទទួលបានប្រាក់ចំណូលជាង ៣០.០០០ដុល្លារអាមេរិកក្នុងប្រតិបត្តិការដើមឆ្នាំដំបូង ។ ធនធាន បានបំពេញចន្លោះខ្វះខាតក្នុងវិស័យ យអប់រំដែលកំពុងតែធ្វើកំណែទម្រង់ដោយផ្តោតទៅលើសម្ភារៈបង្រៀន និងរៀន ។ បច្ចុប្បន្ននេះ ក្រសួងអប់រំ យុវជន និងកីឡា បានទទួលស្គាល់ជាផ្លូវការលើល្បែងសិក្សារបស់ ធនធាន ចំនួន ១១មុខ និង ១១មុខទៀតកំពុងពិនិត្យមើល ។ ប្រាក់ចំណេញ ដែល ធនធាន ទទួលបានពីអតិថិជនគឺត្រូវបញ្ចូលជាមូលនិធិសម្រាប់ចំណាយលើប្រាក់បៀវត្សន៍ ការប្រើប្រាស់សម្ភារៈ ការបោះពុម្ព និងមួយចំណែកទៀតបានផ្តល់ជាអំណោយដល់សាលារៀនជួបការលំបាក ។



### ការប្រើវិស័យឯកជនដើម្បីគាំទ្រការអភិវឌ្ឍការអប់រំឱ្យមាននិរន្តរភាព:

កុមារចូលចិត្តលេងល្បែងសិក្សាដែលមានភាពទាក់ទាញដូចផលិតរបស់ ធនធាន (រូបខាងលើ) ។ ល្បែងសិក្សាមួយចំនួនបានជួយការរៀនអក្សរ និងលេខថ្នាក់ដំបូង ដែលបច្ចុប្បន្ននេះត្រូវបាន បង្កើតឡើងដោយ ធនធាន (រូបខាងស្តាំ) ។ សូមចុចពាក្យ “Like” លើទំព័រសង្គម Facebook របស់យើងតាមរយៈ [www.facebook.com/ttskape](http://www.facebook.com/ttskape) ។

## គម្រោងស្រាវជ្រាវ

ឆ្នាំនេះ អង្គការ ខេប បានចូលរួមធ្វើការងារយ៉ាងសកម្មនៅក្នុងគម្រោង ស្រាវជ្រាវ ដែលផ្តល់ការយល់ដឹងដ៏ប្រសើរអំពីបរិបទនៅមូលដ្ឋាន ដែលអង្គការ បង្កើតនូវគម្រោងថ្មី ក៏ជាព័ត៌មានជួយអង្គការ ខេប លើកស្ទួយ ការអភិវឌ្ឍន៍ ផ្នែកលើភស្តុតាង ដែលផ្តល់សុពលភាពពិសោធន៍នៃឥទ្ធិពលគម្រោង ។ ក្នុងឆ្នាំ នេះ អង្គការ ខេប បានបន្តអនុវត្តកម្មវិធីសាកល្បងទប់ស្កាត់ សិស្សបោះបង់ការ សិក្សាក្រោមការដឹកនាំរបស់អង្គការ Creative Associates ដែលជាគម្រោង ស្រាវជ្រាវប្រើថវិកាច្រើនលានដុល្លារឧបត្ថម្ភដោយទីភ្នាក់ងារ សហរដ្ឋអាមេរិក ដើម្បីអភិវឌ្ឍអន្តរជាតិ (USAID) នៅក្នុងប្រទេសចំនួន៤ ដើម្បីធ្វើឱ្យមាន ប្រសិទ្ធភាពអន្តរាគមន៍ទប់ស្កាត់ការបោះបង់ការសិក្សា ។

ដូចជា គម្រោងសាលារៀនដៃគូ (BSI) ។

អង្គការ ខេប ក៏បាន ចាប់ផ្តើមគម្រោងស្រាវជ្រាវជាមួយអង្គការ Save the Children ឈ្មោះថា “ខ្ញុំកំពុង រៀន” ដែលផ្តល់ឱកាសសម្រាប់សុពល ភាពឥទ្ធិពលគម្រោងជាបទពិសោធន៍ ។ ម៉្យាងវិញទៀត អង្គការ ខេប បាន ធ្វើកិច្ចព្រមព្រៀងជាមួយអង្គការ Save the Children ដើម្បីសិក្សា គម្រោងថ្មីពីការគាំពារ និងការ អភិវឌ្ឍន៍កុមារដែលគាំទ្រមូលនិធិ ដោយ Prudential Insurance ។ ការសិក្សានេះបានពង្រីកការងារអង្គ ការ ខេប លើការគាំពារ និងការ អភិវឌ្ឍន៍កុមារ និងតួនាទីពាក់ព័ន្ធវិស័យ យអប់រំនៅថ្ងៃអនាគត ។



# ការបង្ហាញផ្នែកហិរញ្ញវត្ថុ

## សាច់ប្រាក់ និងការចំណាយ

## និទ្ទាករទទួលបានវិការ

Description	Amount (US\$)
ចំណូលថវិកាសរុបក្នុងគម្រោងប្រចាំឆ្នាំ ២០១៣	៣.១១១.៥៣៣,៧៥
សមតុល្យចុងគ្រាពីឆ្នាំ ២០១២	២០៥.៨០៣,៤១
ចំណូលការប្រាក់	៧៤០,៦៣
ទ្រព្យដែលអាចប្រើប្រាស់ក្នុងឆ្នាំ ២០១៣	៣.៣១៨.០៧៧,៧៩
សរុបថវិកាចំណាយប្រចាំឆ្នាំ ២០១៣	២.៧៨៧.៥៥៦,៧១
អត្រានៃការប្រើប្រាស់ថវិកា	៨៤%

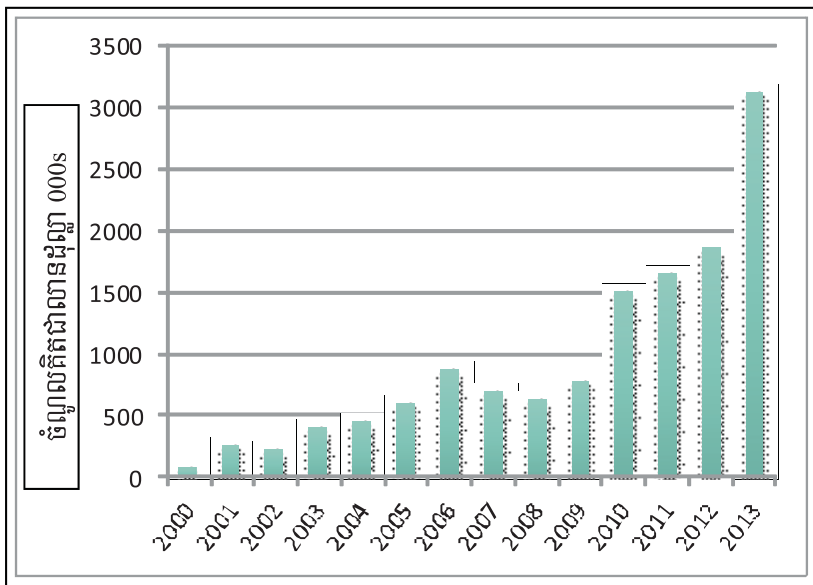

## តើវិភាគជំនួយត្រូវយកទៅប្រើប្រាស់ដូចម្តេច ?

## លំហូរចំណូលឆ្នាំ ២០១៣

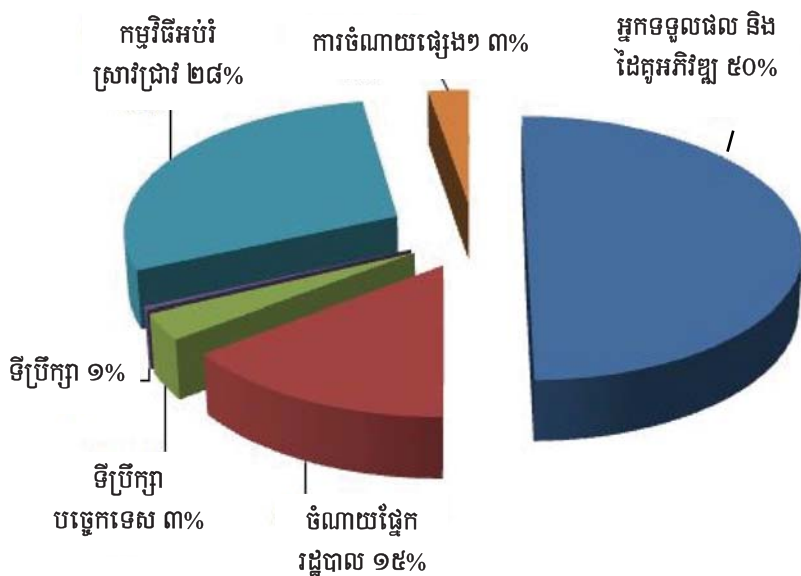

ឃ្លាន់ជំនួយ	ចំនួនទឹកប្រាក់ជា ដុល្លារ (US\$)
Creative Associates International, Inc. (CAI)/ USAID	១.៦០២.៤៣៥,០៩
World Education, Inc./USAID	៦២៩.៧៧៦,៩២
The Oaktree Foundation	២៣៤.៥៤៣,២៩
Intervita	២០១.១៣៥,៧៤
The Asia Foundation	១៩៣.៤៣៦,៤៣
Save the Children	៧២.២០៥,៣១
Terre des Hommes	៦៩.៤៣៨,៣០
TRAC/All Children Reading Classroom of Hope (CoH)	៦៨.៦៣៤,៧៨
Aflateen/Barclay's Capital	៥៨.៤៩៤,៤៥
Lotus Outreach	៤០.១៧៩,០០
Lotus Outreach	៣៣.១២២,៤០
CIAI	២១.៥១០,០០
Aflatoun/Barclay's Capital	១៩.១២១,៣១
The Breteau Foundation/ ISHS	១៦.៤៥០,០០
NEP/CEQE	១០.០០០,០០
See Beyond Border	៣.៧២០,០០
American Jewish World Service	៣.០៩៤,១៤
World Food Program*/VSO	In-kind Support
ការទទួលប្រាក់ចំណូលថ្មីឆ្នាំ ២០១៣	៣.១១១.៥៣៣,៧៥

## សេចក្តីថ្លែងអំណរគុណ!

ជួសមុខឱ្យកុមារ គ្រូបង្រៀន ឪពុកម្តាយ និងក្រុមអ្នកទទួលផលទាំងនោះមកពីកម្មវិធីរបស់យើង អង្គការ ខេប សូមថ្លែងអំណរគុណដល់ម្ចាស់ជំនួយទាំងអស់សម្រាប់ការផ្គត់ផ្គង់របស់ពួកគេក្នុងឆ្នាំនេះ និងឆ្នាំមុនៗកន្លងមក ។ ហិរញ្ញវត្ថុ និងការផ្គត់ផ្គង់បានធ្វើឱ្យអង្គការ ខេប មានសេវាកម្មមានន័យគ្រប់គ្រាន់ ។

**សូមអរគុណ!**

\* លំហូរសាច់ប្រាក់សរុបនៃបដិភាគសម្រាប់កម្មវិធីស្បៀង និងត្រូវបានរាប់

# ថ្នាក់គ្រប់គ្រងអង្គការ ខេម ឆ្នាំ ២០១៣

## ក្រុមប្រឹក្សាគ្រប់គ្រងជាន់ខ្ពស់ (SMT)



**លោក សេង ចន្ទឆ្មារ**  
នាយកប្រតិបត្តិ



**លោក ហ៊ិន ស៊ីង**  
នាយករងប្រតិបត្តិរង និង  
ប្រធានគម្រោង IBEC



**លោក យីម យីម**  
ទីប្រឹក្សាបច្ចេកទេសជាន់ខ្ពស់



**លោកស្រី លេធី លេន**  
ទីប្រឹក្សាទូទៅ



**លោកស្រី ហ៊ែង ហ៊ែង**  
ទីប្រឹក្សាផ្នែកកសាងសមត្ថភាព



**លោក មូ សម្បត្តិ**  
ប្រធានគ្រប់គ្រងហិរញ្ញវត្ថុ



**លោក ឈួន សារ៉ាន**  
ប្រធានរដ្ឋបាល និង  
ធនធានមនុស្ស

## អ្នកដឹកនាំសំខាន់ៗរបស់អង្គការ ខេម (ឈ្មោះតាមលំដាប់អក្សរ)



**លោកស្រី ខាវុល ចិន្យោម**  
មន្ត្រីជំនាញផ្នែកតាមដាន  
វាយតម្លៃ និងស្រាវជ្រាវរបស់  
SDPP (គម្រោងស្វ័យយ័ត)



**លោក ជា កុសល**  
អ្នកសម្របសម្រួលប្រចាំប្រទេស  
របស់ SDPP (គម្រោងស្វ័យយ័ត)



**លោក ហង់ ពិសិដ្ឋ**  
ប្រធានស្រាវជ្រាវ  
(គម្រោងខ្ញុំកំពុងរៀន QLE)



**កញ្ញា ហ៊ឹម ម៉ារី**  
ប្រធានសម្របសម្រួលកម្មវិធី  
អប់រំបញ្ចូលគ្នា (IEP)



**កញ្ញា ភារីស្មា ស៊ីស្សីល**  
**គុហារ**  
ទីប្រឹក្សាទំនាក់ទំនង



**លោកស្រី ម៉ា ប័ណ្ណសុភាព**  
ប្រធានផ្នែកកសាងសមត្ថភាព



**លោក ម៉ែ សារិន្ទិ**  
ប្រធានគម្រោងបង្កើនភាពងាយ  
ស្រួលចូលសាលារៀនតាមរយៈ  
ការគាំទ្រពីសហគមន៍ (REACH)



**លោកស្រី ឱ ភិរ៉ាណា**  
ប្រធានកម្មវិធីអាហារូបករណ៍  
នៅសាកលវិទ្យាល័យ CTSP



**លោកស្រី អ៊ុក សុផិក**  
អ្នកឯកទេសផ្នែកអប់រំរបស់  
SDPP (គម្រោងស្វ័យយ័ត)



**លោក គុល សារ៉េត**  
ប្រធានផ្នែករៀបចំ  
ប្រព័ន្ធព័ត៌មាន



**លោក ពេជ្រ សុភឿន**  
អ្នកសម្របសម្រួល កម្មវិធី  
អាហារពេលព្រឹក (SFP) កម្មវិធី  
អាហារូបករណ៍ស្បៀង (THR)



**កញ្ញា សែត សុលតូណា**  
អ្នកសម្របសម្រួលគម្រោងត្រាក់  
(វិធីសាស្ត្រសរុបដើម្បីពង្រឹង  
អំណានសម្រាប់កុមារ TRAC)



**លោក ស្មោះ តហៀត**  
ប្រធានគម្រោង  
សាលារៀនល្អប្រសើរ (SfE)



**លោក សៀង វ៉ាន់**  
ប្រធានគម្រោង  
សាលារៀនដៃគូ (BSI)



**លោក ស៊ី ចន្ទ្យា**  
ប្រធានផ្នែកគ្រប់គ្រង  
ការបោះពុម្ពផ្សាយ TTS

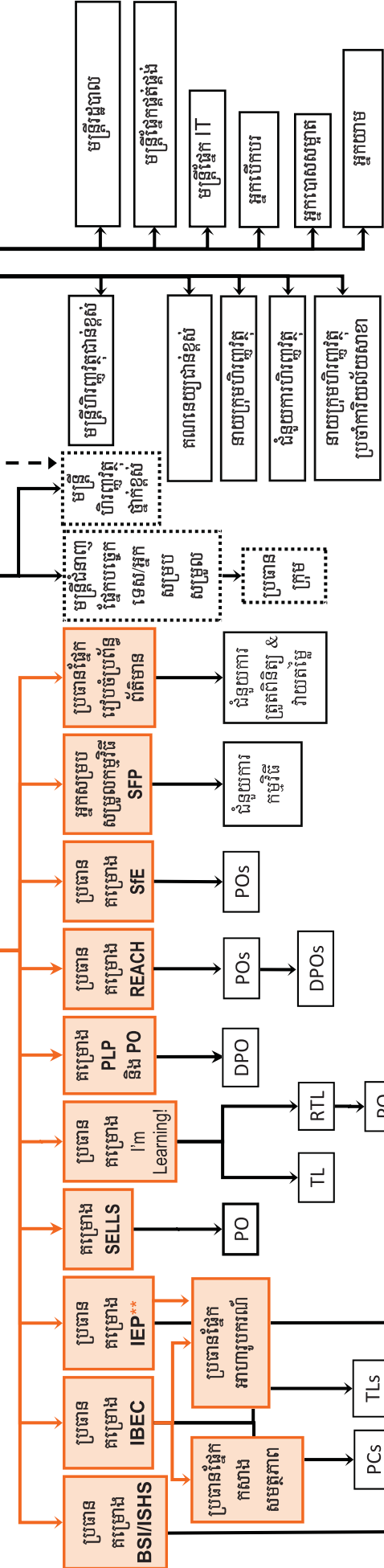
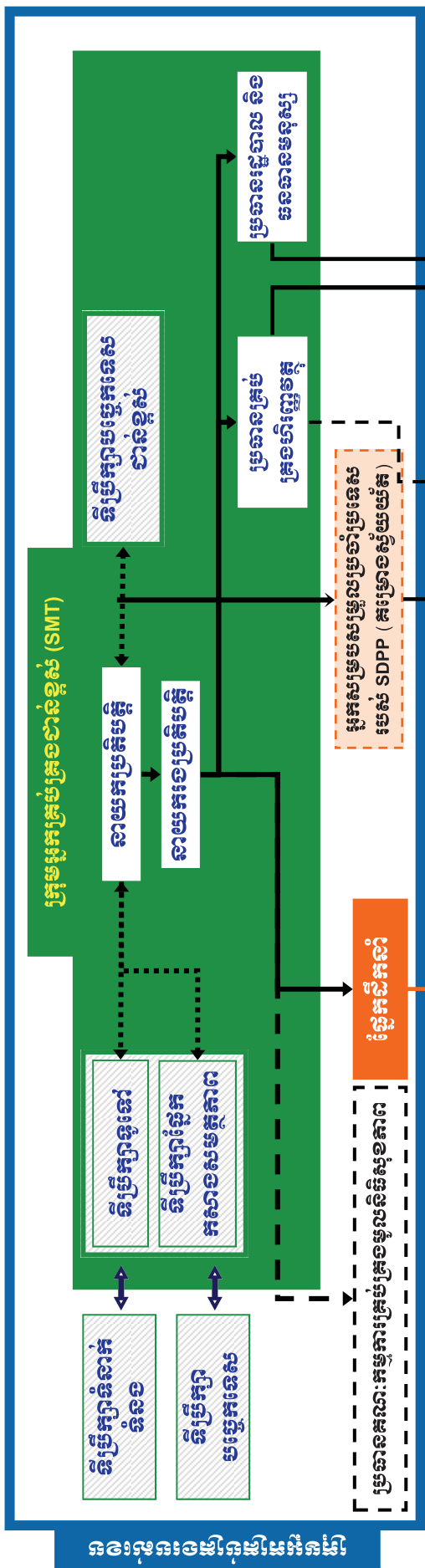

BSI	គម្រោងសាលារៀនដៃគូ	IEP	កម្មវិធីអប់រំបច្ចេកទេស	PLP	គម្រោងគាំទ្រការសិក្សារបស់សិស្ស
DPO	មន្ត្រីបច្ចេកទេសផ្នែកស្រុក	PC	អ្នកប្រឹក្សាបច្ចេកទេស	SDPP	កម្មវិធីសាកល្បងទប់ស្កាត់សិស្សបោះបង់ការសិក្សា
SELLS	គម្រោងសាលារៀនមានបំណិនជីវិតពេញវិបូល	PO	មន្ត្រីកម្មវិធី	SFP	កម្មវិធីអាហារពេលព្រឹក
IBEC	គម្រោងកែលម្អអប់រំកម្រិតមធ្យមសិក្សា	QLE/'m learning!	គម្រោងខ្ញុំកុំព្រេងរៀន!	TL	ប្រធានក្រុម

ផ្នែកជីកនាំ  
<-----> ព្រលឹងមុខពីរ = ទំនាក់ទំនងជាមួយទីប្រឹក្សា  
- - - - - ប្រអប់ដាច់ខាត = ឆ្លើយយ៉ាងគ្រប់គ្រងមូលនិធិសុខភាពមានស្វ័យយ័តភាពពេញលេញ។  
**POs\*\*** មានគម្រោងអប់រំកម្រិត (GEI), គម្រោងអាហារូបករណ៍សម្រាប់សិស្សនៅមហាវិទ្យាល័យ (CTSP) និងគម្រោងសេវាអប់រំផ្សេងៗទៀត (PEI)។ "POs" បង្ហាញពីមន្ត្រីទាំងអស់នៅក្នុងកម្មវិធី IEP។  
 \*សូមបញ្ជាក់ថា លំដាប់ថ្នាក់ក្នុងរចនាសម្ព័ន្ធនេះត្រូវបានរៀបចំឡើងទៅក្នុងផ្នែកបច្ចេកទេស និងធនធានមនុស្សរដ្ឋបាល ដែលបានរាយនាមនៅក្នុងបញ្ជីឈ្មោះ ។

បុគ្គលិកអង្គការ ខេប



# បេសកកម្ម

បេសកកម្មរបស់អង្គការ ខេប គឺធ្វើការជាមួយរដ្ឋាភិបាល សហគមន៍ និងអ្នកពាក់ព័ន្ធផ្សេងទៀត ដើម្បីផ្តល់អំណាចដល់កុមារ និងយុវជនរងគ្រោះ ក្នុងការសម្រេចបាននូវសិទ្ធិទទួលបានការអប់រំ ប្រកបដោយគុណភាពតាមរយៈវិធីច្នៃប្រឌិតថ្មី ។

# ខេប

## អង្គការ សកម្មភាពសំរាប់បឋមសិក្សានៅកម្ពុជា

“ការអភិវឌ្ឍមនុស្ស ប្រកបដោយលេចន្តវិធីថ្មី ”



ការិយាល័យ: សាលាគរុកោសល្យ និងវិក្រិតការខេត្ត ផ្លូវជាតិលេខ ៧ ចាស់ ក្រុងកំពង់ចាម ខេត្តកំពង់ចាម  
ប្រអប់សំបុត្រ: P.O Box 1621 ភ្នំពេញ កម្ពុជា

ទូរស័ព្ទលើតុ: 042-941-481 / 042-941-918

អ៊ីមែល: kapek@kapekh.org

គេហទំព័រ: www.kapekh.org

បណ្តាញសង្គម: Facebook: www.facebook.com/kapeaction

Google+: www.plus.google.com/+KAPECambodia

Linkedin: www.linkedin.com/company/kampuchean-action-for-primary-education

YouTube: www.youtube.com/TheKapeCambodia