

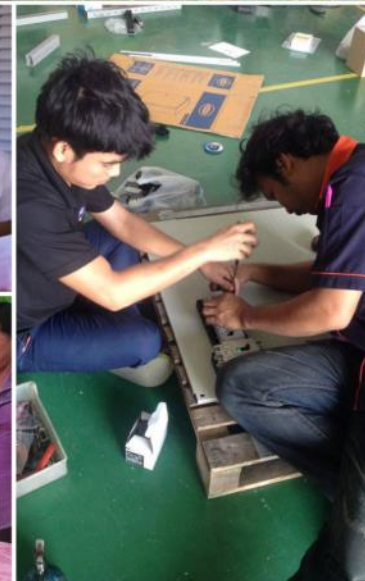

អង្គការសកម្មភាពសំរាប់បឋមសិក្សានៅកម្ពុជា (ខេប)
 “ការអភិវឌ្ឍមនុស្សប្រកបនោយសេចក្តីថ្លៃថ្នូរ”



របាយការណ៍ប្រចាំឆ្នាំ
២០១៧

៣១ មករា ២០១៧

(អង្គការ ខេប បានចុះបញ្ជីនៅក្រសួងមហាផ្ទៃកម្ពុជា ១៩៩៩)



ការិយាល័យ: សាលាគុរុកោសល្យ និងវិក្រិតការខេត្ត ផ្លូវជាតិលេខ ៧ចាស់ ក្រុងកំពង់ចាម ខេត្តកំពង់ចាម
 ប្រអប់សំបុត្រ: P.O Box ១៦២១ ភ្នំពេញ កម្ពុជា

-  ០៤២-០៩៤១-៤៨១ / ០៤២-៩៤១-៩១៨
-  kape@kapekh.org
-  www.kapekh.org
-  www.facebook.com/kapeaction
-  www.facebook.com/kapeaction
-  www.plus.google.com/+KAPECambodia
-  www.youtube.com/TheKapeCambodia
-  [www.linkedin.com/company/kampuche an-action-for-primary-education](http://www.linkedin.com/company/kampuche-an-action-for-primary-education)

សង្ខេប: សូមមើលអំពីផលជំនះរបស់គម្រោង នីមួយៗនៅលើគេហទំព័រអង្គការ ខេប។ លោកអ្នក អាចអានករណីសិក្សារបន្ថែមតាមរយៈតំណភ្ជាប់: kapekh.org/en/what-we-do/4/?pro_id=20

សារប្រធានក្រុមប្រឹក្សាភិបាល

ក្នុងនាមក្រុមប្រឹក្សាភិបាលអង្គការ ខេប ខ្ញុំមានសេចក្តីសោមនស្សរីករាយយ៉ាងខ្លាំង និងឯកភាព ទៅលើរបាយការណ៍ប្រចាំឆ្នាំ២០១៧ ដែលចាប់ផ្តើមពីខែតុលា ឆ្នាំ២០១៦ ដល់ខែកញ្ញា ឆ្នាំ២០១៧។ របាយការណ៍នេះបានបង្ហាញទាំងដំណើរការកម្មវិធីជោគជ័យនៅក្នុងបរិយាកាសប្រតិបត្តិការដ៏លំបាក សមិទ្ធផលធ្ងន់ និងការពង្រីកប្រភពផ្តល់មូលនិធិ។ ម៉្យាងវិញទៀត បរិយាកាសប្រតិបត្តិការកម្មវិធីមាន ការលំបាកនៅពេលបច្ចុប្បន្ននេះ។ ក្រុមប្រឹក្សាភិបាលសូមចូលរួមអបអរសាទរដល់បុគ្គលិកអង្គការ ខេប ទាំងអស់ដែលបានខិតខំពុះពារជួយកុមារកម្ពុជាដែលមានវិបត្តិឱ្យទទួលបានសេវាអប់រំមានគុណភាពខ្ពស់ រក្សាបាននូវស្តង់ដារភិបាលកិច្ចល្អ មានតម្លាភាព និងមានប្រសិទ្ធភាពក្នុងការប្រើប្រាស់មូលនិធិ។ ក្រុម ប្រឹក្សាភិបាលសូមធ្វើការផ្តួចផ្តើមបញ្ជាក់ចំពោះជោគជ័យនេះទៅឆ្នាំបន្តបន្ទាប់ទៀត ដូចយើងបានដឹងហើយ ថាអង្គការ ខេប បានឈានមកដល់ខួបឆ្នាំទី២០របស់ខ្លួន។

ប្រធានក្រុមប្រឹក្សាភិបាល

ហ៊ិន គុយ



ខេបគឺជាអង្គការក្រៅរដ្ឋាភិបាលក្នុងស្រុក ដែល ធ្វើការចម្បងនៅក្នុងវិស័យអប់រំក្នុងប្រព័ន្ធនៅក្នុង ប្រទេសកម្ពុជា។ ខេបបានប្រតិបត្តិការគម្រោងនៅ គ្រប់កម្រិតជាមួយអ្នកទទួលបានផលនៅក្នុងសាលាបឋម សិក្សា អនុវិទ្យាល័យ វិទ្យាល័យ និងកម្មវិធីអាហារូប ករណ៍សម្រាប់សិស្សនៅសាកលវិទ្យាល័យ។ ចំនួនកុមារ ទទួលបានផលផ្ទាល់មានជាង ៧១.០០០នាក់ និងគ្រូ បង្រៀនជាច្រើនរយនាក់ ដែលបង្រៀននៅជាង ១៦៥សាលាក្នុង១៣ខេត្ត-រាជធានី។

ចក្ខុវិស័យ

ចក្ខុវិស័យរបស់ ខេប គឺផ្តល់លទ្ធភាពដល់កុមារ និងយុវជននូវជម្រើសដ៏ល្អបំផុតនៅក្នុងជីវិតផ្នែកលើ សក្តានុពលរបស់ពួកគេតាមរយៈទទួលបានការអប់រំ ល្អ។

បេសកកម្ម

បេសកកម្មរបស់ខេប គឺធ្វើការជាមួយរដ្ឋា ភិបាល សហគមន៍ និងអ្នកពាក់ព័ន្ធផ្សេងទៀត ដើម្បី ផ្តល់អំណាចដល់កុមារ និងយុវជនរងគ្រោះក្នុងការ សម្រេចបាននូវសិទ្ធិទទួលបានការអប់រំប្រកបដោយ គុណភាពតាមរយៈវិធីប្រឌិតថ្មី។

គុណតម្លៃ

- ការផ្តល់សិទ្ធិអំណាច
- ការសាមគ្គី
- សេចក្តីមេត្តា
- ការគោរព
- កិច្ចសហប្រតិបត្តិការ
- ការកែប្រែថ្មី/ថ្លៃប្រឌិតថ្មី
- តម្លាភាព
- ជឿជាក់

មាតិកា

សារប្រធានក្រុមប្រឹក្សាភិបាល	2
សារនាយកប្រតិបត្តិ	3
សេចក្តីសង្ខេប	4
ការផ្តុះផ្តាំទៅថ្ងៃអនាគត	5
ព័ត៌មានសំខាន់ៗ និងព្រឹត្តិការណ៍អន្តរជាតិ	6
វិធីវិធាន អ៊ីមផត អិចផត ឯ.ក	9

កម្មវិធី

គម្រោង សាលារៀនជំនាន់ថ្មី (NGSI)	10
គម្រោង សាលារៀនជំនាន់ថ្មី(NGS)-ស្វាយរៀង	12
គម្រោង លើកកម្ពស់សេវាកម្មសុខភាពសាលារៀន (ISHS)	14
គម្រោង សៀវភៅសម្រាប់កម្ពុជា (BfC)	15
គម្រោង អប់រំកុមារ (EAC)	16
កម្មវិធី អប់រំបញ្ចូលគ្នា (IEP).....	17
គម្រោង ខ្ញុំកំពុងរៀន (IML)!	21
គម្រោង បង្កើនភាពងាយស្រួលចូលសាលារៀនតាមរយៈការគាំទ្រពីសហគមន៍ (REACH)	22
គម្រោង ងាយស្រួលរៀន (E2L).....	23
គម្រោង សៀវភៅអេឡិចត្រូនិចសម្រាប់ភាសាខ្មែរ (E4K).....	24
គម្រោង វិធីសាស្ត្រសរុបដើម្បីពង្រឹងអំណានសម្រាប់កុមារ (TRAC III).....	26
គម្រោង គ្រប់គ្រងសាលារៀន និងភាពជាអ្នកដឹកនាំ (SML)	27
គម្រោង បរិស្ថានសិក្សាប្រកបដោយគុណភាព (QLE Expansion).....	28
គម្រោង ស្បៀងអាហារសម្រាប់ការអប់រំ (FFE).....	29
ការបង្ហាញវិញវត្តក្នុងឆ្នាំ២០១៧.....	30
ក្រុមអ្នកគ្រប់គ្រងនៅក្នុងឆ្នាំ២០១៧.....	31
រចនាសម្ព័ន្ធអង្គការ ខេប នៅក្នុងឆ្នាំ២០១៧	32



សារលាយកម្រិតបត្តិ

តាងនាមអង្គការ "ខេប" ខ្ញុំមានសេចក្តីសោមនស្សយ៉ាងក្រៃលែង សូមបង្ហាញជូននូវរបាយការណ៍ប្រតិបត្តិការប្រចាំឆ្នាំ និងសារស្នាមមន៍ ប្រសិទ្ធពរជ័យដ៏ខ្ពង់ខ្ពស់គ្រប់ប្រការជូនចំពោះអ្នកពាក់ព័ន្ធ អ្នកឧបត្ថម្ភ ព្រមទាំងម្ចាស់ជំនួយទាំងអស់ដែលបានគាំទ្រ និងបានធ្វើកិច្ចសហការ យ៉ាងជិតស្និទ្ធបំផុតជាមួយអង្គការ "ខេប" ក្នុងរយៈពេលពេញមួយឆ្នាំ ២០១៧កន្លងមកនេះ។ វាក៏ជាឱកាសដ៏រីករាយ ដែលខ្ញុំបានចែករំលែកនូវ របាយការណ៍ប្រចាំឆ្នាំជាមួយសហគមន៍អប់រំ។ កាលពីឆ្នាំមុន វាក៏ជាឆ្នាំ មួយដ៏ជោគជ័យរបស់អង្គការ"ខេប" ផងដែរ ទោះបីជាមានគម្រោងចំនួន ៤ត្រូវបិទបញ្ចប់នៅក្នុងឆ្នាំនោះក៏អង្គការនៅតែអាចអភិវឌ្ឍជោគជ័យ ដោយទទួលបាននូវគម្រោងថ្មីចំនួនប្រាំដែលនឹងធ្វើឱ្យកើនដល់ចំនួន១៧ គម្រោងសម្រាប់ឆ្នាំ២០១៨ខាងមុខនេះ។ នេះធ្វើបន្តិចគម្រោងចំនួន ១៦ ដែលគាំទ្រក្នុងឆ្នាំសារពើពន្ធអនាមរបស់គម្រោងទាំង អស់ អង្គការ "ខេប" បានកំពុងឧបត្ថម្ភគាំទ្រដល់កុមារ និងយុវជនកម្ពុជា ជាង ៧០.០០០នាក់នៅចុងឆ្នាំនេះ។

ក្នុងអំឡុងឆ្នាំ២០១៧នេះផងដែរ អង្គការ "ខេប" នៅតែបន្តកិច្ច សហការដ៏ជិតស្និទ្ធជាមួយក្រសួងអប់រំ យុវជន និងកីឡា តាមរយៈគម្រោងចំនួន១៦ ក៏ដូចជាការខិតខំប្រឹងប្រែង ច្នៃប្រឌិតថ្មីដើម្បីបង្កើតបាននូវសាលាធម្មនុញ្ញក្នុងប្រទេសកម្ពុជា។ គំនិតផ្តួចផ្តើមនេះសំដៅលើកំណែទម្រង់តាម រយៈកម្មវិធីសាលារៀនជំនាន់ថ្មី ដែលវិវឌ្ឍចេញពីការសាកល្បងមួយរបស់អង្គការ ហើយប្រែក្លាយទៅជាផ្នែក សំខាន់មួយនៃការធ្វើកំណែទម្រង់កម្មវិធីអប់រំថ្នាក់ជាតិរបស់ក្រសួងអប់រំ យុវជន និងកីឡា។ ម៉្យាងវិញទៀត វាជាការ ផ្លាស់ប្តូរយុទ្ធវិធីដែលរាជរដ្ឋាភិបាលបានវិនិយោគក្នុងវិស័យអប់រំ។ កម្មវិធីសាលារៀនជំនាន់ថ្មីបានក្លាយជាបណ្តាញដ៏ មានសារៈសំខាន់មួយសម្រាប់លើកកម្ពស់ការកែប្រែថ្មីដែលបានអភិវឌ្ឍនៅក្នុងកម្មវិធីដទៃទៀត នេះរាប់បញ្ចូល ទាំងការអភិវឌ្ឍសុសវ័រថ្មីសម្រាប់ការអប់រំ បណ្តាលយសតវត្សរ៍ទី២១ វិទ្យាសាស្ត្របង្រៀនបែបច្នៃប្រឌិតថ្មីតាម បែបផ្សេងៗគ្នា ឧបករណ៍អប់រំ បន្ទប់សង្គ្រោះបឋម និងការកែប្រែថ្មីសំខាន់ៗផ្សេងៗទៀត។

ទោះបីជាអង្គការ ខេប បន្តទទួលមូលនិធិពីម្ចាស់ជំនួយឧបត្ថម្ភភាគីរួមមាន៖ ទីភ្នាក់ងារសហរដ្ឋអាមេរិក សម្រាប់អភិវឌ្ឍអន្តរជាតិ (USAID) និងសហភាពអឺរ៉ុប (EU) ក៏ដោយ ក៏អង្គការ ខេប បានប្តូរយុទ្ធសាស្ត្រដោយ ជោគជ័យក្នុងការឧបត្ថម្ភមូលនិធិពីម្ចាស់ជំនួយឧបត្ថម្ភភាគីជាការទទួលមូលនិធិពីមូលនិធិឯកជន និងរាជរដ្ឋាភិ បាលកម្ពុជាវិញ។ យុទ្ធសាស្ត្រនេះជួយលើកកម្ពស់កម្មវិធីឱ្យមាននិរន្តរភាពបន្ថែមទៀត ហើយបានធ្វើឱ្យអង្គការ ខេប ផ្លាស់ប្តូរគោលនយោបាយពីម្ចាស់ជំនួយឧបត្ថម្ភភាគីចំពោះប្រទេសកម្ពុជា។ អង្គការ ខេប បានបន្តកិច្ចសហការយ៉ាង ជិតស្និទ្ធជាមួយដៃគូអភិវឌ្ឍរយៈពេលវែងមានដូចជា៖ អង្គការឆាលហ្វាន អង្គការ វិរីល (WeWorld) អង្គការ សង្គ្រោះកុមារ (SC) អង្គការមូលនិធិអាស៊ី (TAF) និងអង្គការអប់រំពិភពលោក (WE) ក្នុងអំឡុងពេលដែលយើង មានដៃគូអភិវឌ្ឍថ្មីៗ ដូចជា៖ Phoenix Foundation, Franks Family Foundation និងវិទ្យាស្ថាន Research Triangle Institute។

ជាថ្មីម្តងទៀត ជំនួសមុខឱ្យសហគមន៍ខេប ខ្ញុំសូមថ្លែងអំណរគុណដ៏ជ្រាលជ្រៅបំផុតចំពោះអង្គការដៃគូ ទាំងអស់ និងអ្នកពាក់ព័ន្ធនានា ចំពោះការឧបត្ថម្ភគាំទ្រក្នុងឆ្នាំកន្លងមកនេះ ហើយយើងរំពឹងថា នឹងធ្វើការងារជា មួយគ្នាដើម្បីលើកកម្ពស់ប្រព័ន្ធអប់រំសម្រាប់កុមារ និងយុវជនកម្ពុជានៅឆ្នាំបន្តបន្ទាប់ខាងមុខនេះទៀត។

ថ្ងៃអង្គារ ១៥ កើត ខែបុស្ស ឆ្នាំរកា ឆ្នាំពស ២៥៦១
កំពង់ចាម ថ្ងៃទី៣១ ខែមករា ឆ្នាំ២០១៨

លាយកម្រិតបត្តិ

សេន វណ្ណា

សេចក្តីសង្ខេប

អង្គការ ខេប រក្សាបាននូវគម្រោងការងារធំៗនៅក្នុងអំឡុងឆ្នាំសារពើពន្ធ២០១៧ មានគម្រោងចំនួន១៦ ដែលជាចំនួនមួយធំជាងឆ្នាំសារពើពន្ធ២០១៦។ គម្រោងទាំងអស់នេះគ្របដណ្តប់វិសាលភាពទូលំទូលាយស្របតាមផែនការយុទ្ធសាស្ត្ររបស់អង្គការ ខេប រួមមាន៖ ការគាំទ្រអំណានថ្នាក់ដំបូង បច្ចេកវិទ្យាព័ត៌មាន និងសារគមនាគមន៍ក្នុងការអប់រំ ការផ្សព្វផ្សាយការអប់រំ និងការសាងសិទ្ធិអំណាចដល់យុវជនភាពដៃគូរវាងរដ្ឋនិងឯកជន និងការអភិវឌ្ឍសាលារៀនធម្មនុញ្ញ និងគម្រោងផ្សេងៗទៀត។ អង្គការ ខេប ក៏បានចាប់ផ្តើមប្រឹងប្រែងអភិវឌ្ឍគម្រោងទាក់ទងនឹងការថែទាំ និងការអភិវឌ្ឍកុមារតូច (ECCD) តាមរយៈគម្រោងដែលមានឈ្មោះថា សហសាលាមត្តេយ្យនៅកម្ពុជា (UKC)។ គម្រោងទាំងអស់នៅក្នុងឆ្នាំសារពើពន្ធ២០១៧ត្រូវបានដាក់អនុវត្តក្នុងខេត្តចំនួន១៣ ហើយមានអ្នកទទួលបានផលជាមធ្យម និងយុវជនចំនួនជាង ៧០.០០០នាក់។

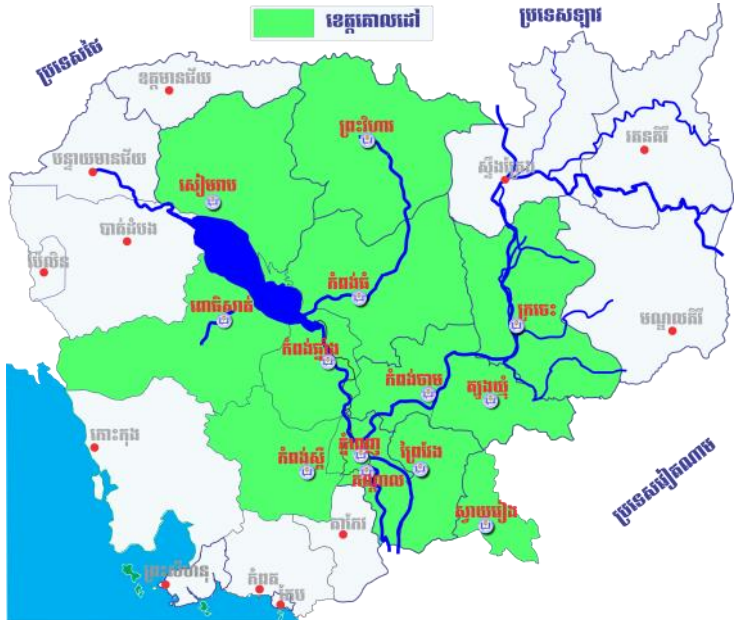

ជាមោទនភាព អង្គការ ខេប បន្តការងារទំនាក់ទំនងដ៏ជិតស្និទ្ធជាមួយក្រសួងអប់រំ យុវជន និងកីឡា។ អង្គការ ខេប ប្រហែលជាអង្គការតែមួយគត់ដែលទទួលបានមូលនិធិពីក្រសួងអប់រំ យុវជន និងកីឡា។ ជាក់ស្តែង អង្គការ ខេប ទទួលបានហិរញ្ញប្បទានពីក្រសួងអប់រំ យុវជន និងកីឡា កើនដល់ ១.៥លានដុល្លារអាមេរិកក្នុងឆ្នាំសិក្សាដែលជាផ្នែកមួយនៃកំណែទម្រង់ការអប់រំថ្នាក់ជាតិ ដើម្បីប្រតិបត្តិការគម្រោងសាលារៀនជំនាន់ថ្មី។

កម្មវិធីនៅក្នុងគម្រោងទាំងអស់ទទួលបានផលពីការបង្កើតកម្មវិធីថ្មី ដូចជា៖ សុសវ័រអប់រំថ្មីបង្កើតឡើងដោយគម្រោងសៀវភៅអេឡិចត្រូនិចសម្រាប់ភាសាខ្មែរ (E4K) ការរចនាបណ្តាញយប់បម្រើសិក្សាបង្កើតឡើងដោយគម្រោងងាយស្រួលរៀន (E2L) ការប្រើប្រាស់ ICT ដើម្បីច្រើនក្នុងការបង្រៀន និងរៀន ដែលត្រូវបានលើកកម្ពស់ដោយកម្មវិធីសាលារៀនជំនាន់ថ្មី និងអំណោយសៀវភៅសិក្សាពីគម្រោងសៀវភៅសម្រាប់កម្ពុជា (BFC)។ សមិទ្ធផលកម្មវិធីទាំងនេះបានធ្វើឱ្យគម្រោងមួយចំនួនអាចទទួលបានអត្ថប្រយោជន៍ពីភាពជោគជ័យនៃគម្រោងដទៃទៀត។

អង្គការ ខេប បានបន្តប្រមូលផ្តុំសុសវ័រអប់រំថ្មី ដែលត្រូវបានកែសម្រួលឱ្យត្រូវនឹងបរិបទប្រព័ន្ធសាលារៀននៅកម្ពុជា។ ឈ្មោះកម្មវិធីសុសវ័រថ្មីនេះត្រូវបានអភិវឌ្ឍឡើង ឬកែសម្រួលឱ្យត្រូវតាមបរិបទដោយអង្គការ ខេប នាពេលបច្ចុប្បន្ន រួមមាន៖ កម្មវិធី **អាសខ្មែរ** (អំណានថ្នាក់ទី១) **សៀវភៅឆ្នាត** (សៀវភៅអេឡិចត្រូនិចតាមកម្រិតសមត្ថភាពសម្រាប់ថ្នាក់ទី២ និងទី៣) កម្មវិធី **សរសេរខ្មែរ** (សំណេរភាសាខ្មែរថ្នាក់ដំបូង) **Literatu** (ការវាយតម្លៃជំនាក់តាមអេឡិចត្រូនិច) កម្មវិធី **3D Classroom** (សម្រាប់ពង្រឹងការបង្រៀនកម្មវិធី STEM) និងកម្មវិធីដទៃទៀត។ កម្មវិធីសុសវ័រទាំងអស់នេះមានគោលដៅទាំងកម្រិតបឋមសិក្សា និងមធ្យមសិក្សា ហើយបច្ចុប្បន្ននេះកំពុងលើកកម្ពស់ដល់គម្រោងជាច្រើន។ កិច្ចខិតខំប្រឹងប្រែងទាំងនេះធ្វើឱ្យអង្គការ ខេប ក្លាយជាអ្នកដឹកនាំការអភិវឌ្ឍ និងអនុវត្តសុសវ័រអប់រំ ដែលបង្កើតឡើងសម្រាប់ប្រព័ន្ធសាលារៀននៅកម្ពុជា។ ការប្រើប្រាស់សុសវ័រអប់រំគឺស្របទៅនឹងផែនការយុទ្ធសាស្ត្ររបស់អង្គការ ខេប ដើម្បីបង្កើតប្រសិទ្ធភាពក្នុងការអនុវត្តការអប់រំដោយប្រើប្រាស់បច្ចេកវិទ្យាសម្បូរបែប។

គម្រោងចំនួន ១៦ ក្នុងឆ្នាំ២០១៧

BFC	គម្រោង សៀវភៅសម្រាប់កម្ពុជា
CTSP	គម្រោង អាហារូបករណ៍និស្សិតកម្រិតឧត្តមសិក្សា
E2L	គម្រោង ងាយស្រួលរៀន
E4K	គម្រោង សៀវភៅអេឡិចត្រូនិចសម្រាប់ភាសាខ្មែរ
EAC	គម្រោង អប់រំកុមារ
GEI	គម្រោង អប់រំកុមារី
IML	គម្រោង ខ្ញុំកំពុងរៀន
ISHS	គម្រោង លើកកម្ពស់សេវាកម្មសុខភាពសាលារៀន
NGSI	គម្រោង សាលារៀនជំនាន់ថ្មី/NGSI
NGS-SV	គម្រោង សាលារៀនជំនាន់ថ្មី (NGS)-ស្វាយរៀង
QLE Expansion	គម្រោង បរិស្ថានសិក្សាប្រកបដោយគុណភាព (ពង្រីក)
REACH	គម្រោង បង្កើនភាពងាយស្រួលចូលសាលារៀន តាមរយៈការគាំទ្រពីសហគមន៍
SML	គម្រោង គ្រប់គ្រងសាលារៀន និងភាពជាអ្នកដឹកនាំ
STEM4W-omen	គម្រោង ស្តែមសម្រាប់ស្ត្រី
TRAC III	គម្រោង វិធីសាស្ត្រសរុបដើម្បីពង្រឹងអំណានសម្រាប់កុមារ

ស្ថានភាពហិរញ្ញវត្ថុទាំងមូលរបស់អង្គការ ខេប អំឡុងឆ្នាំនេះក៏មានការវិវត្តចំណូលប្រចាំឆ្នាំកើនពី ២,៣លានដុល្លារអាមេរិកនៃឆ្នាំសារពើពន្ធដល់ ៣,៦លានដុល្លារអាមេរិកនៃឆ្នាំសារពើពន្ធ២០១៧ ឬកើនឡើងចំនួន ៥៧%។ នៅដំណាច់ឆ្នាំ២០១៧នេះ អង្គការ ខេប មានម្ចាស់ជំនួយ និងដៃគូចំនួន២៤ស្ថាប័ន



បណ្តាញយប់បម្រើសិក្សាថ្មីឡើងក្នុងខេត្តស្វាយរៀង។

ព្រមទាំងម្ចាស់ជំនួយថ្មីៗដែលបានចាប់ផ្តើមគម្រោងថ្មីៗនៅចុងឆ្នាំនេះ។ យ៉ាងណាក៏ដោយតួរកត់សម្គាល់ថាថវិកាប្រហែល **៣៦%** គឺទទួលបានពីក្រសួងអប់រំ យុវជន និងកីឡា ដូច្នេះរដ្ឋាភិបាលកម្ពុជាគឺជាម្ចាស់ជំនួយធំជាងគេ។ ការប្រើប្រាស់ថវិកាគឺមានអត្រាកម្រិតខ្ពស់ដោយ **៧០%** ត្រូវបានចំណាយនៅចុងឆ្នាំសារពើពន្ធ។ ដូចឆ្នាំសារពើពន្ធមុនដដែរ ថវិកាចន្លោះពី **៦០%** ទៅ **៧០%** ត្រូវ



ស្ត្រីវ័យក្មេងងាយរងគ្រោះទទួលបានកម្មវិធីអាហារូបករណ៍នៅសាកលវិទ្យាល័យធ្វើការស្រាវជ្រាវតាមកុំព្យូទ័រ។



បានចំណាយទៅលើសេវាកម្មអប់រំ សម្ភារសាលារៀន និងគ្រឿងបរិក្ខារអំណោយសាលារៀន និងការស្រាវជ្រាវក្នុងឆ្នាំសារពើពន្ធ២០១៧។

ទោះបីជាឆ្នាំសារពើពន្ធ២០១៧ត្រូវបានបញ្ចប់ដោយជោគជ័យ និងបានពង្រីកបន្ថែមក៏ដោយ ក៏អង្គការ ខេប យល់ពីភាពស្រពិចស្រពិលនៃជំនួយឯកភាគភាគីត្រូវបានកាត់បន្ថយកន្លងមកនឹងជួយដោះស្រាយភាពស្រពិចស្រពិលមួយចំនួន ដែលកើតឡើងនៅក្នុងឆ្នាំខាងមុខនេះបាន។

ស្រពិលឆ្នាំ២០១៨ក្រោយនេះ ដោយសារនឹងមានការបោះឆ្នោតថ្នាក់ជាតិឈានមកដល់ ដែលអាចមានផលប៉ះពាល់ដល់ការឧបត្ថម្ភគាំទ្រពីម្ចាស់ជំនួយ និងលទ្ធភាពពីការផ្តល់ហិរញ្ញប្បទានពីរដ្ឋាភិបាលកម្ពុជា។ ទោះបីជាយ៉ាងណាក៏ដោយ ក៏អង្គការ ខេប ជឿជាក់ថា ហិរញ្ញវត្ថុពីប្រភពផ្សេងៗ និងការអាស្រ័យលើជំនួយឯកភាគភាគីត្រូវបានកាត់បន្ថយកន្លងមកនឹងជួយដោះស្រាយភាពស្រពិចស្រពិលមួយចំនួន ដែលកើតឡើងនៅក្នុងឆ្នាំខាងមុខនេះបាន។

ការឆ្លុះបញ្ចាំង និងឆ្ពោះទៅមុខ !

ឆ្លើយតបនឹងផែនការយុទ្ធសាស្ត្ររយៈពេល៥ឆ្នាំរបស់ខ្លួន។ ដូចបាននិយាយពីខាងលើហើយ ការណ៍នេះនឹងនាំខេបឱ្យយកចិត្តទុកដាក់យ៉ាងខ្លាំងលើបញ្ហាយុវជន អំណានថ្នាក់ដំបូង បច្ចេកវិទ្យាព័ត៌មាន និងសារគមនាគមន៍សម្រាប់ការអប់រំ និងសំខាន់បំផុតនោះគឺការអភិវឌ្ឍសាលារៀនធម្មតា។ សរុបសេចក្តីមក គម្រោងទាំង១៦នេះត្រូវបានបញ្ជូនឱ្យម្ចាស់ជំនួយធ្វើការពិនិត្យសារឡើងវិញ និងឯកភាព ដោយ ៦៥% ទទួលបានជោគជ័យ ខណៈដែលគម្រោងចំនួន៥ ឬស្មើនឹង ៣១% ត្រូវបានបដិសេធពីម្ចាស់ជំនួយ។ ការឯកភាពមួយចំនួនធំគឺធ្វើលើការពង្រីកគម្រោង ដែលមានគម្រោងថ្មីចំនួន៥។ ជាលទ្ធផល ការខិតខំប្រឹងប្រែងអភិវឌ្ឍកម្មវិធីនៅក្នុងឆ្នាំនេះ អង្គការ ខេប រំពឹងថានឹងបង្កើតបានដល់១៧គម្រោងនៅក្នុងឆ្នាំសារពើពន្ធបន្ទាប់។

សេចក្តីសង្ខេបការអភិវឌ្ឍកម្មវិធីថ្មីៗក្នុងឆ្នាំ ២០១៧

គម្រោង	ដៃគូ	ម្ចាស់ជំនួយ	លក្ខខណ្ឌ	រយៈពេល
១. គម្រោង សាលារៀនជំនាន់ថ្មី (៣ឆ្នាំ)	Franks Family Foundation World Education	MoEYS	ជោគជ័យ	១ឆ្នាំ
២. កម្មវិធីអាហារូបករណ៍ភាសាអង់គ្លេសខ្នាតតូច (Access)	--	US Embassy	ជោគជ័យ	១ឆ្នាំ
៣. គម្រោងស្នែមសម្រាប់ស្ត្រី (មូលនិធិបន្ថែម)	Classroom of Hope	Navitas	ជោគជ័យ	១ឆ្នាំ
៤. គម្រោង សាលារៀនជំនាន់ថ្មី/ខេត្តស្វាយរៀង (៣ឆ្នាំ)	--	Child Fund	ជោគជ័យ	១ឆ្នាំ
៥. គម្រោង ភាពជាអ្នកដឹកនាំ និងការគ្រប់គ្រងសាលារៀន (៣ឆ្នាំ)	--	Child Fund	ជោគជ័យ	១ឆ្នាំ
៦. គម្រោង ងាយស្រួលរៀន/E2L (៣ឆ្នាំបន្ត)	--	Child Fund	ជោគជ័យ	១ឆ្នាំ
៧. គម្រោង សៀវភៅសម្រាប់កម្ពុជា/BFC (៣ឆ្នាំ)	--	The Asia Foundation	ជោគជ័យ	១ឆ្នាំ
៨. គម្រោង វិធីសាស្ត្រសរុបដើម្បីពង្រឹងអំណានសម្រាប់កុមារ III	--	Phoenix Foundation	ជោគជ័យ	៣ឆ្នាំ
៨. គម្រោង បង្រៀនសម្រាប់លើកកម្ពស់សមភាពយេនឌ័រ និងការឆ្លើយតប (TIGER)	Flemish Association for Development Cooperation & Technical Assistance (VVOB) Puthi Komar (PKO) Gender & Development for Cambodia (GADC)	European Union	ជោគជ័យ	៣ឆ្នាំ
១០. គម្រោង អំណានថ្នាក់ដំបូងនៅកម្ពុជា/CEGR	--	Research Triangle Institute; USAID	ជោគជ័យ	១ឆ្នាំ
១១. គម្រោង សហសាលាមត្តេយ្យនៅកម្ពុជា/UKC	Buddhism for Social Development Action	Kimchan Stiftung	ជោគជ័យ	១ឆ្នាំ
១២. គម្រោង ស្នែមសម្រាប់កុមារ/STEM4Kids	World Education	British Embassy	មិនជោគជ័យ	១ឆ្នាំ
១៣. គម្រោង សាលារៀនជំនាន់ថ្មី (មូលនិធិបន្ថែម)	Franks Family Foundation	DFID	មិនជោគជ័យ	៤ឆ្នាំ
១៤. គម្រោង អប់រំថ្នាក់មធ្យមសិក្សា - កម្មវិធីអភិវឌ្ឍ	Twig World Education	Asian Development Bank	មិនជោគជ័យ	៤ឆ្នាំ
១៥. គម្រោង អប់រំកុមារ (៣ឆ្នាំ)	Aide et Action	Qatar Foundation	មិនជោគជ័យ	៣ឆ្នាំ
១៦. គម្រោង កាលានុវត្តភាពអប់រំយុវជន	--	Aiducation	មិនជោគជ័យ	១ឆ្នាំ

ព័ត៌មាន និងព្រឹត្តិការណ៍អន្តរជាតិសំខាន់ៗ

“ការអភិវឌ្ឍនាមរបស់បណ្តាញ និងនៅថ្នាក់មូលដ្ឋាន”

អង្គការ ខេប ត្រូវបានអញ្ជើញចូលរួមសន្និសីទស្តីពីការអប់រំ និងការពិពណ៌នាបច្ចេកវិទ្យាអង់គ្លេសក្នុងទីក្រុងឡងដ៍

នៅខែមករា ឆ្នាំ២០១៧ លោក អ៊ុល រុន ជាទីប្រឹក្សាជាតិជាន់ខ្ពស់អង្គការ ខេប និងលោក ស៊ី វណ្ណៈ ប្រធានបោះពុម្ពផ្សាយវីធីអូ (ជាសហគ្រាសសង្គមបង្កើតឡើងដោយអង្គការ ខេប) បានចូលរួមសន្និសីទអន្តរជាតិដែលរៀបចំដោយសមាជិកអប់រំ និងបច្ចេកវិទ្យាអង់គ្លេស (BETT) ក្នុងទីក្រុងឡងដ៍ ប្រទេសអង់គ្លេស។ ខេបបានទទួលមូលនិធិពីក្រសួងពាណិជ្ជកម្មអន្តរជាតិ (DFIT) សម្រាប់ចូលរួមសន្និសីទនេះនៅស្ថានទូតអង់គ្លេសដើម្បីជួយបង្កើតបណ្តាញរវាងអង្គការ និងក្រុមហ៊ុនឯកជនដែលផលិត និងលក់ស៊ុសវែរ និងសម្ភារអប់រំ។ ការពិពណ៌នារបស់ BETT បានធ្វើឡើងរយៈពេលបីថ្ងៃ និងមានភ្ញៀវចូលរួមជាង៣០.០០០នាក់។ ក្រុមហ៊ុនជាង១.០០០ដែលលក់សម្ភារៈ និងស៊ុសវែរអប់រំបានចូលរួមក្នុងពិពណ៌នា។



លោក អ៊ុល រុន រួមជាមួយតំណាងក្រុមហ៊ុននៅក្នុងសន្និសីទ និងពិពណ៌នាអប់រំ និងបច្ចេកវិទ្យា BETT ក្នុងទីក្រុងឡងដ៍

ខេបបានបង្កើតទំនាក់ទំនងដ៏មានប្រយោជន៍ជាមួយក្រុមហ៊ុនឯកជនរួមមាន Twig ជាក្រុមហ៊ុនស្ថិតនៅចក្រភពអង់គ្លេសដែលផ្តល់ស៊ុសវែរ និងវត្ថុតម្រង់ទិសឥតគិតថ្លៃដល់សាលារៀនជំនាន់ថ្មីចំនួនពីរ។ ខេបសង្ឃឹមថានឹងបង្កើតបានកម្មវិធីជាមួយស៊ុសវែរ និងសម្ភារអប់រំផ្នែកពិភពលោកក្នុងអំឡុងសន្និសីទនេះ។

កម្មវិធីអង្ករិបស្សនាសាលារៀនជំនាន់ថ្មី ក្នុងខេត្តកែប

ដើម្បីត្រួតពិនិត្យឡើងវិញនូវភាពជោគជ័យ និងបញ្ហាប្រឈមនៃការអនុវត្តកម្មវិធីសាលារៀនជំនាន់ថ្មីចាប់ពីឆ្នាំ២០១៥មក អង្គការ ខេប បានជួយរៀបចំធ្វើកម្មវិធីអង្ករិបស្សនាឱ្យក្រសួងអប់រំ យុវជន និងកីឡា រយៈពេល១ថ្ងៃក្នុងខេត្តកែប នៅថ្ងៃទី៣១ ខែឧសភា ឆ្នាំ២០១៧។ កម្មវិធីនេះមានការចូលរួមពីតំណាងគ្រប់នាយកដ្ឋានពាក់ព័ន្ធ ដើម្បីផ្តល់ “ផែនទីសម្រេចចិត្ត” ដែលរៀបចំដោយអង្គការ ខេប។ មានបញ្ហាគន្លឹះចំនួន១១ដែលកំណត់ដោយអង្គការ ខេប ដើម្បីជួយក្រសួងលើដំណើរការកំណែទម្រង់ឆ្ពោះទៅមុខ។ អង្ករិបស្សនានេះដឹកនាំផ្ទាល់ដោយឯកឧត្តមបណ្ឌិតសភាចារ្យ ហង់ ជួន ណារ៉ុន ហើយបានសម្រេចចិត្តលើបញ្ហាគន្លឹះមួយចំនួន។ កម្មវិធីនេះក៏មានការចូលរួមពីដៃគូអភិវឌ្ឍសំខាន់ៗមួយចំនួនផងដែរ ដូចជា អង្គការមូលនិធិ Franks Family ក៏ដូចជា Child



កិច្ចពិគ្រោះយោបល់ជាមួយអ្នកពាក់ព័ន្ធ ក្រសួងអប់រំ យុវជន និងកីឡា និងអង្គការ ខេប បានរៀបចំកម្មវិធីអង្ករិបស្សនាសាលារៀនជំនាន់ថ្មីរួមបញ្ចូលនៅខេត្តកែប ក្នុងខែឧសភា ឆ្នាំ២០១៧។ អ្នកពាក់ព័ន្ធមកពីក្រុងចំណោមដៃគូអភិវឌ្ឍ ក៏ដូចជានាយកដ្ឋាននានារបស់រាជរដ្ឋាភិបាលជាច្រើន បានចូលរួមក្នុងកម្មវិធីនេះ និងបានផ្តល់ជាមតិយោបល់សំខាន់ៗសម្រាប់អនាគត។

ប្រធានប្រតិបត្តិកម្មវិធីអង្ការ ខេប ត្រូវបានអញ្ជើញចូលរួមជាអ្នកប្រឹក្សា និងសម្របសម្រួលសិក្ខាសាលា YSEALI GO NGO នៅទីក្រុងសេប៊ី ប្រទេសហ្វីលីពីន



នៅខែតុលា ឆ្នាំ២០១៦ លោក ផាន់ ប៊ុនណាត ប្រធានប្រតិបត្តិកម្មវិធីសាលារៀនជំនាន់ថ្មីនៃអង្គការ ខេប ត្រូវបានក្រសួងកិច្ចការបរទេសសហរដ្ឋអាមេរិកអញ្ជើញធ្វើជាទីប្រឹក្សាដឹកនាំពិភាក្សាជាមួយតំណាងយុវជនក្នុងកម្មវិធីជំនិតផ្តួចផ្តើមភាពជាអ្នកដឹកនាំយុវក្មេងអាស៊ីអាគ្នេយ៍ (YSEALI)។ YSEALI គឺជាកម្មវិធីមួយដែលផ្តួចផ្តើមឡើងដោយអតីតប្រធានាធិបតីសហរដ្ឋអាមេរិក គឺលោក បារ៉ាក់ អូប៉ាម៉ា ដើម្បីលើកកម្ពស់ការផ្តល់សិទ្ធិអំណាចយុវជននៅទូទាំងពិភពលោក។ លោក ផាន់ ប៊ុនណាត គឺជាសមាជិកអចិន្ត្រៃយ៍របស់កម្មវិធី YSEALI ហើយបានទទួលអាហារូបករណ៍ពីរដ្ឋាភិបាលសហរដ្ឋអាមេរិកទៅសិក្សាអំពីការអប់រំ និងការគៀងគរសាធារណៈជនឱ្យចូលរួមក្នុងការងារសង្គមនៅសហរដ្ឋអាមេរិកក្នុងឆ្នាំ២០១៥។ លោក ផាន់ ប៊ុនណាត ត្រូវបានអញ្ជើញធ្វើជាអ្នកប្រឹក្សាជួយលើកកម្ពស់ការចូលរួមយុវជនក្នុងអង្គការក្នុងអំឡុងសិក្ខាសាលាថ្នាក់តំបន់ មានឈ្មោះថា YSEALI GO NGO ដែលរៀបចំឡើងដោយអង្គការ Cultural Vistas និងរដ្ឋាភិបាលសហរដ្ឋអាមេរិកក្នុងក្រុងសេប៊ី ប្រទេសហ្វីលីពីន។ ការចូលរួមរបស់បុគ្គលិកអង្គការ ខេប ក្នុងព្រឹត្តិការណ៍ដ៏មានតម្លៃទាំងនេះបានជួយឱ្យអង្គការ ខេប ឈរមុខគេក្នុងការអភិវឌ្ឍអន្តរជាតិក្នុងតំបន់។

ព័ត៌មាន និងព្រឹត្តិការណ៍អន្តរជាតិសំខាន់ៗ

“ការអភិវឌ្ឍន៍តាមរយៈបណ្តាញ និងនៅថ្នាក់មូលដ្ឋាន”

សន្និសីទប្រចាំឆ្នាំលើកទី៧ស្តីពីបច្ចេកវិទ្យាសម្រាប់ការអប់រំ

នៅខែតុលា ឆ្នាំ២០១៧ អង្គការ ACR បានអញ្ជើញអង្គការ ខេប ទៅធ្វើបទបង្ហាញស្តីពីសមិទ្ធផលសំខាន់ៗពីការប្រតិបត្តិគម្រោងសៀវភៅអេឡិចត្រូនិចសម្រាប់ភាសាខ្មែរ (E4K) នៅសហរដ្ឋអាមេរិក។ បទបង្ហាញនេះធ្វើឡើងនៅក្នុងសន្និសីទប្រចាំឆ្នាំលើកទី៧ស្តីពី**បច្ចេកវិទ្យាចល័តសម្រាប់ការអប់រំ**នៅវិទ្យាស្ថានសន្តិភាពក្នុងរដ្ឋធានីវ៉ាស៊ីនតោនឌីស៊ី។ សន្និសីទនេះមានអ្នកចូលជាង៣០០នាក់ មកពី៣៣ប្រទេស ហើយមានតែបទបង្ហាញចំនួន ១០០ប៉ុណ្ណោះត្រូវបានជ្រើសរើស ដោយក្នុងនោះមានអង្គការ ខេប មួយផងដែរ។ នេះគឺជាកិត្តិយសដ៏អស្ចារ្យសម្រាប់ខេប ដែលត្រូវបានអញ្ជើញចូលរួមនៅកន្លែងមានកិត្តិយសលក្ខណៈពិភពលោក។ អំឡុងសន្និសីទនេះ អង្គការ ខេប បានបង្ហាញអំពីការអភិវឌ្ឍកម្មវិធី**សៀវភៅឆ្លាត**របស់ខ្លួន ដែលគឺជាកម្មវិធីដំបូងគេបង្អស់ដែលបានបម្លែងសៀវភៅសិក្សាគោលក្រសួងអប់រំទៅជាទម្រង់អេឡិចត្រូនិច និងមានលក្ខណៈអន្តរកម្មជំនួយដល់ការរៀន។ បទបង្ហាញនេះក៏បានចែករំលែកផងដែរអំពីលទ្ធផលដ៏មានប្រសិទ្ធភាពនៃកម្មវិធីកម្មវិធីសៀវភៅឆ្លាតក្នុងការលើកកម្ពស់បំណិនអំណានរបស់កុមារនៅកម្ពុជា ដែលបានផ្តល់ជាធាតុចូលរួមដ៏សំខាន់ក្នុងសន្និសីទនេះទៅលើប្រធានបទ**“អនុភាពនៃការប្រើបច្ចេកវិទ្យាអប់រំសម្រាប់អក្ខរកម្មក្នុងទិសដៅឆ្លាត”**

២០២០។ ក្រៅពីនេះ អង្គការ ខេប ក៏បានចែករំលែកចក្ខុវិស័យអំពីការពង្រីកវិសាលភាពនៃកម្មវិធីសិក្សាបច្ចេកវិទ្យាចល័តនៅកម្ពុជាផងដែរ ព្រោះវានឹងដើរតួនាទីគន្លឹះដែលអង្គការ ខេប សង្ឃឹមថាការអប់រំនៅកម្ពុជានឹងឈានចូលទៅដល់ការអប់រំបែបសតវត្សទី២១។



លោក សន វិធីធួ ប្រធានគម្រោង E4K បានធ្វើបទបង្ហាញនៅក្នុងសន្និសីទប្រចាំឆ្នាំលើកទី៧ ស្តីពីបច្ចេកវិទ្យាចល័តសម្រាប់ការអប់រំក្នុងរដ្ឋធានីវ៉ាស៊ីនតោន ឌីស៊ី។

អង្គការ ខេប បានដាក់បង្ហាញកម្មវិធីរៀនភាសាខ្មែរថ្មីក្នុងព្រឹត្តិការណ៍ពិពណ៌អាស៊ាន Telmin 2017 លើកទី៥០ នៅក្នុងខេត្តសៀមរាប

អង្គការ ខេប បានរៀបចំស្តង់ដារពិពណ៌បង្ហាញពីកម្មវិធីរៀនភាសាខ្មែរក្នុងអំឡុងពិពណ៌ Telmin អាស៊ាន ២០១៧ លើកទី៥០នៅក្នុងខេត្តសៀមរាប។ ព្រឹត្តិការណ៍នេះមានបំណងលើកកម្ពស់ និងចែករំលែកបទពិសោធន៍អភិវឌ្ឍបច្ចេកវិទ្យាដែលកើតឡើងក្នុងប្រទេសអាស៊ាន។ កម្មវិធី**Apps** អប់រំដែលខេបបានបង្កើតយកទៅបង្ហាញ រួមមាន៖ កម្មវិធីសរសេរខ្មែរ កម្មវិធីសៀវភៅឆ្លាត កម្មវិធីអានខ្មែរ និងកម្មវិធីល្បែងល្បួងអាស៊ាន (ASEAN Quiz)។

កម្មវិធីសរសេរខ្មែរ លើកកម្ពស់បំណិនសំណេរថ្នាក់ដំបូងដោយមានបញ្ហាវិធីបង្រៀនបែបស្វ័យសិក្សាតាមរបៀបរៀនផ្សេងដូចជារៀនតាមរយៈការមើល ការស្តាប់ និងការអនុវត្ត ដែលមានខ្លឹមសារផ្សារភ្ជាប់ជាមួយនឹងសៀវភៅសិក្សាគោលរបស់ក្រសួងអប់រំ យុវជន និងកីឡា។ កម្មវិធីនេះនឹងជួយសិស្សរៀនរបៀបសរសេរតួអក្សរ ពាក្យ និងឃ្លាប្រយោគឱ្យបានត្រឹមត្រូវតាមសំណេររបស់ពួកគេ។



សៀវភៅឆ្លាត គឺជាកម្មវិធីមួយបានបម្លែងនូវសៀវភៅសិក្សាក្រសួងថ្នាក់ទី២ និងទី៣ ឱ្យទៅជាអត្ថបទតាមកម្រិតសមត្ថភាពសិស្ស និងបញ្ចូលអន្តរកម្មសម្រាប់ជំនួយការអានដល់សិស្ស។ អំណាននីមួយៗមានបីកម្រិតគឺកម្រិតស្រាល កម្រិតមធ្យម និងកម្រិតខ្លាំង។ អង្គការ ខេប បានបង្កើតអត្ថបទកម្រិតអំណានតាមរយៈការប្រើប្រាស់រូបមន្តអំណានសម្រាប់វាស់វែងកម្រិតសមត្ថភាពអានក្នុងភាសាខ្មែរ។ ដូច្នេះ កម្រិតអំណាននៃរឿងនីមួយៗក្នុងកម្មវិធី App ផ្អែកលើការវិភាគយ៉ាងល្អិតល្អន់លើកម្រិតលំបាកភាសាខ្មែរ ដែលនឹងធ្វើឱ្យការអានរបស់កុមារប្តូរពីកម្រិតមួយទៅមួយទៀត តាមការប៊ុនប្រសព្វរបស់ពួកគេនឹងបង្កើនការអានរបស់ពួកគេឱ្យមានភាពប្រសើរឡើងជាងមុន។



កម្មវិធីអានខ្មែរ គឺជាកម្មវិធីសម្រាប់រៀនដោយខ្លួនឯង ដែលមាន៣០មេរៀនទាក់ទងទៅនឹងស្តង់ដារអំណានក្រសួងសម្រាប់ថ្នាក់ទី១ និងទី២។ សិស្សអាចបន្តទៅមេរៀនថ្មីទៀតបានបន្ទាប់ពីពួកគេបានបញ្ចប់កិច្ចការទាំងអស់នៅក្នុងមេរៀនបច្ចុប្បន្ន។ សុសវែរនេះអភិវឌ្ឍឡើងដោយសហការជាមួយអង្គការអប់រំពិភពលោក និងឱ្យទាំងគ្រូ និងសិស្សតាមដានវឌ្ឍនភាពនៃការរៀនរបស់សិស្ស។



ឯកឧត្តម ប៊ិន ឈិន ជាឧបនាយករដ្ឋមន្ត្រី រដ្ឋមន្ត្រីទទួលបន្ទុកទិស្វការគណៈរដ្ឋមន្ត្រីបានអញ្ជើញគូល្យរម ទស្សនាការតាំងពិពណ៌របស់អង្គការ ខេប និងបានផ្តល់ចំណាប់អារម្មណ៍យ៉ាងកក់ក្តៅគាំទ្រការតាំងបង្ហាញកម្មវិធីរៀនភាសាខ្មែរ។ ឯកឧត្តមពេញចិត្តនឹងតម្លៃកម្មវិធីទាំងនេះ ហើយបានលើកទឹកចិត្តអង្គការ ខេប ឱ្យអភិវឌ្ឍកម្មវិធីដទៃទៀតជាច្រើនទៀតដើម្បីជួយកុមារកម្ពុជារៀនអានភាសាខ្មែរ។

កម្មវិធីល្បែងល្បួងអាស៊ាន ឬអាស៊ានប៊ិប្រូ គឺជាសំណួរចំណេះដឹងទូទៅដែលសិស្សអាចធ្វើតេស្តចំណេះដឹងអំពីអាស៊ានដោយផ្អែកលើសមត្ថភាពកំណត់នៅក្នុងកម្មវិធីសិក្សាថ្នាក់ជាតិ។ សុសវែរនេះក៏ផ្តល់ឱ្យសិស្សបំពេញចម្លើយជាដៃគូបានតាមរយៈល្បែងកំសាន្ត។

កម្មវិធីរៀនភាសាខ្មែរបានធ្វើឱ្យគណៈប្រតិភូអាស៊ានយល់ដឹង និងយកទៅប្រើប្រាស់ទូលំទូលាយទាំងក្នុងបរិបទប្រទេសកម្ពុជា និងតំបន់បាន។



ព័ត៌មាន និងព្រឹត្តិការណ៍អន្តរជាតិសំខាន់ៗ

“ការអភិវឌ្ឍនាមរយៈបណ្តាញ និងនៅថ្នាក់មូលដ្ឋាន”

សន្និបាតអន្តរជាតិលើកទី១៤ស្តីពីការអប់រំ និងការអភិវឌ្ឍនៅក្នុងចក្រភពអង់គ្លេស

នៅថ្ងៃទី ៥-៧ ខែកញ្ញា ឆ្នាំ២០១៧ អង្គការ ខេប បានបញ្ជូនតំណាងពីររូបគឺលោក ហង្ស ពិសិទ្ធ ប្រធានគម្រោងខ្ញុំកំពុងរៀន និងលោក លោក ស៊ុយីន ព្រីជីន ទីប្រឹក្សាស្រាវជ្រាវទៅចូលរួមវេទិកាស្តីពីការអប់រំ និងការអភិវឌ្ឍនៅសាកលវិទ្យាល័យ អូកស្វីត ដែលឧបត្ថម្ភដោយវេទិកាចក្រភពអង់គ្លេសសម្រាប់ការអប់រំ និងការបណ្តុះបណ្តាលអន្តរជាតិ ក្នុងចក្រភពអង់គ្លេស។ ខេបគឺជាអង្គការមួយក្នុងចំណោមបេក្ខភាពដែលបានជាប់ក្នុងការជ្រើសរើស ដើម្បីធ្វើបទបង្ហាញអំពីការស្រាវជ្រាវ និងការអនុវត្តល្អចំពោះលទ្ធផលគម្រោងខ្ញុំកំពុងរៀន ដែលបានធ្វើការសិក្សារយៈពេល៤ឆ្នាំ អំពីវិធីសាស្ត្រចម្រុះ និងសមស្របចំពោះការអភិវឌ្ឍការអប់រំ ដែលត្រូវផ្តល់មូលនិធិដោយ Norad។ សិក្សាការដែលមកពីទូទាំងពិភពលោកបានចូលរួមសន្និបាតនេះ ដើម្បីចែករំលែកពិសេសផល និងបទពិសោធន៍ពាក់ព័ន្ធនឹងការអភិវឌ្ឍដោយនិរន្តរភាពនៃកម្មវិធីសិក្សា ផ្លូវអារម្មណ៍ និងបរិបទ។



លោក ស៊ុយីន ព្រីជីន និងលោក ហង្ស ពិសិទ្ធ បានធ្វើបទបង្ហាញនៅសន្និបាតចក្រភពអង់គ្លេសដើម្បីការអប់រំអន្តរជាតិ និងការបណ្តុះបណ្តាលនៅសាកលវិទ្យាល័យ អូកស្វីត។

កម្ពុជា” ដល់អង្គសន្និបាត។ ខណៈម្ចាស់ជំនួយជាច្រើនបានប្តូរទៅជាគម្រោងបរិវេណប្រធានផ្តោតទៅលើ “អំណានថ្នាក់ដំបូង” ឬ “ការអប់រំត្រួត” ការស្រាវជ្រាវនេះផ្តល់ទិដ្ឋភាពផ្ទៃក្នុងចំពោះនិន្នាការអភិវឌ្ឍដែលមានវិធីសាស្ត្រចម្រុះរួមមានគំរូសាលាកុមារមេត្រីផ្សេងៗដោយអង្គការយូណេស្កូ និងអង្គការសង្គ្រោះកុមារ (SC)។ អង្គការ ខេប សង្ឃឹមថា តើការងារដែលបានមកពីការសិក្សាពិសោធន៍នេះនឹងធ្វើឱ្យការតស៊ូមតិប្រសើរឡើងសម្រាប់វិធីសាស្ត្រសរុបចំពោះការអភិវឌ្ឍការអប់រំ។ ការសិក្សាស្រាវជ្រាវនេះនឹងធ្វើការបោះពុម្ពក្នុងពេលឆាប់ៗនេះនៅក្នុងព្រឹត្តិបត្រ Journal of Modern Education ។

ក្រុមស្រាវជ្រាវខេបបានធ្វើបទបង្ហាញពីវិធីស្រាវជ្រាវដែលមានឈ្មោះថា “ផលជះនៃកម្មវិធីអប់រំបែបទស្សនវិទ្យាស្តីពីគុណភាព និងលទ្ធផលសិក្សានៅ

ការពិពណ៌នាគ្រឹះឌីជីថលសិស្ស សាលារៀនជំនាន់ថ្មី-ភ្នំពេញ



សិស្សបង្ហាញពីពិណ្ឌាផែនដីដល់ឪពុកម្តាយ និងមន្ត្រីជាន់ខ្ពស់ក្នុងកម្មវិធីវគ្គគ្រឹះឌីជីថលនៅវិទ្យាល័យ ព្រះស៊ីសុវត្ថិ

សាលារៀនជំនាន់ថ្មី (NGS) បានរៀបចំកម្មវិធីវគ្គគ្រឹះឌីជីថលសិស្សសាលារៀនជំនាន់ថ្មីនៅថ្ងៃទី០១ ខែកក្កដា ឆ្នាំ២០១៧ នៅវិទ្យាល័យ ព្រះស៊ីសុវត្ថិ ដើម្បីបង្ហាញឪពុកម្តាយអំពីវិធីសិក្សាតាមការអនុវត្តជាក់ស្តែង ដែលបានប្រើប្រាស់យ៉ាងទូលំទូលាយនៅតាមសាលារៀនជំនាន់ថ្មីនាពេលបច្ចុប្បន្ន។ NGS គឺជាកំណែទម្រង់អប់រំថ្មីដែលក្រសួងអប់រំ យុវជន និងកីឡា បានផ្តល់ហិរញ្ញប្បទានឱ្យអង្គការ ខេប អភិវឌ្ឍ និងប្រតិបត្តិកម្មវិធី។ កំណែទម្រង់អប់រំថ្មីនេះលើកទឹកចិត្តសាលាឱ្យធ្វើនវានុវត្តន៍ដោយផ្តល់ឱ្យស្វ័យភាព និងសេរីភាពដល់សាលារៀនក្នុងការពិសោធន៍វិធីបង្រៀន និងរៀនថ្មីៗ។ ការពិពណ៌នាគ្រឹះឌីជីថលសិស្ស សាលារៀនជំនាន់ថ្មី គឺជាឧទាហរណ៍មួយនៃការនវានុវត្តន៍ដែល

ជាកន្លែងសិស្សអនុវត្តគម្រោង និងស្នូលដៃពិសេសៗ ដែលពួកគេបង្កើតឡើងចេញពីលទ្ធផលស្រាវជ្រាវជាប្រចាំនៅថ្នាក់រៀន។ កម្មវិធីពិពណ៌នានេះរៀបចំឡើងក្នុងពេលវេលាគ្រឹះដើម្បីបង្កលក្ខណៈងាយស្រួលដល់ឪពុកម្តាយមានពេលវេលាចូលរួម ព្រោះពួកគាត់ជាប់មមាញឹកនឹងការងារពេលថ្ងៃ និងពិបាកចូលរួមក្នុងកម្មវិធីនេះនៅពេលថ្ងៃ។ ការរៀបចំពិពណ៌នានេះ សិស្សប្រើសមិការគីមីផលិតឡើងគោលការណ៍រូបវិទ្យាបង្កើតមនុស្សយន្ត និងគោលការណ៍តែងនិពន្ធរឿងប្រឡោមលោក ហើយបានលក់ចែកជូនអ្នកចូលរួមផងដែរ ដើម្បីយកទៅទ្រទ្រង់សកម្មភាពក្នុងថ្ងៃអនាគត។ សិស្សមានក្តីរីករាយមិនត្រឹមតែបង្ហាញស្នាដៃដៃច្នៃប្រឌិតថ្មីៗជូនឪពុកម្តាយប៉ុណ្ណោះទេ ប៉ុន្តែក៏បានបង្ហាញជូនមន្ត្រីជាន់ខ្ពស់ចូលរួមក្នុងពិពណ៌នានេះដែរ រួមមានឯកឧត្តមបណ្ឌិតសភាចារ្យ ហង់ ជួន ណារ៉ុន រដ្ឋមន្ត្រីក្រសួងអប់រំ យុវជន និងកីឡា។ អំឡុងពេលថ្ងៃនៃសន្ទរកថា ឯកឧត្តមរដ្ឋមន្ត្រីបានបង្ហាញសេចក្តីរីករាយចំពោះការប្រើប្រាស់បច្ចេកទេសរៀនបែបទំនើបយ៉ាងឆាប់រហ័សនៅវិទ្យាល័យ ព្រះស៊ីសុវត្ថិ ដែលទើបនឹងដំណើរការក្នុងរយៈពេលដ៏ខ្លី។ ឯកឧត្តមបានសំដែងនូវការគាំទ្ររបស់ក្រសួងទាំងស្រុងលើកំណែទម្រង់អប់រំថ្មីនេះ ហើយក្រសួងអប់រំ យុវជន និងកីឡា នឹងបន្តផ្តល់ហិរញ្ញប្បទានបន្ថែមទៀត។

អង្គការ ខេប ចរចាបន្តកិច្ចព្រមព្រៀងពង្រីកកម្មវិធីអាហារូបករណ៍ជាមួយដៃគូសាកលវិទ្យាល័យប្រទេសថៃ

មន្ត្រីកម្មវិធីអប់រំបញ្ចូលគ្នាជាតំណាងឱ្យអង្គការ ខេប បានធ្វើទស្សនកិច្ចនៅសាកលវិទ្យាល័យប៊ីក្នុងប្រទេសថៃ ដើម្បីចរចាពង្រីកការគាំទ្រដល់សិស្សកម្ពុជាបន្ថែមទៅសិក្សានៅប្រទេសថៃ។ ក្នុងឆ្នាំ២០១៧ អង្គការ ខេប ទទួលបានជំនួយថវិកាបន្ថែមពីអង្គការដៃគូ CoH នៅប្រទេសអូស្ត្រាលីក្នុងការផ្តល់អាហារូបករណ៍ដល់យុវជន និងបានស្នើដល់ភាគីថៃផ្តល់ជំនួយថវិកាបន្ថែមដល់សិស្សកម្ពុជាឱ្យបានច្រើនតាមដែលអាចធ្វើបាន។ ប្រតិភូតំណាងអង្គការ ខេប រួមមានប្រធានសម្របសម្រួលកម្មវិធីអប់រំបញ្ចូលគ្នា ទីប្រឹក្សាបច្ចេកទេសជាន់ខ្ពស់ និងមន្ត្រីបច្ចេកទេសពីររូបទៀតបានជួបជាមួយថ្នាក់ដឹកនាំសាលាបច្ចេកទេសក្នុងខេត្តស៊ីសាកេត សាកលវិទ្យាល័យ វ៉ាចាម៉ាងឡា ក្នុងខេត្តសុរិន្ទិន និងសាលាបណ្តុះបណ្តាលវិជ្ជាជីវៈ អូធីន វ៉ាឆាថានី និងការិយាល័យអប់រំបណ្តុះបណ្តាលវិជ្ជាជីវៈក្នុងទីក្រុងបាងកកដើម្បីចរចាបន្តពង្រីកកិច្ចព្រមព្រៀង។ កិច្ចពិភាក្សាទាំងនេះបានតម្រូវឱ្យរៀបចំអនុសាសនៈយោគយល់គ្នាឡើងវិញរវាងអង្គការ ខេប និងការិយាល័យអប់រំបណ្តុះបណ្តាលវិជ្ជាជីវៈដើម្បីជួយដល់សិស្សកម្ពុជាបន្ថែមទៀតមកពីតំបន់គោលដៅរបស់អង្គការ ខេប។ កិច្ចខិតខំប្រឹងប្រែងនេះបានបង្កើនកេរ្តិ៍ឈ្មោះអង្គការ ខេប ក្នុងនាមជាដៃគូមួយដែលគួរឱ្យទុកចិត្តបានជាមួយនឹងស្ថាប័នអន្តរជាតិនានា។



ប្រតិភូមកពីអង្គការ ខេប ជួបជាមួយនាយកសាលាបច្ចេកទេស វ៉ាចាម៉ាងឡា ខេត្តស៊ីសាកេត ក្នុងប្រទេសថៃ។



ធីធីអូ អ៊ីមផត អិចផត ឯ.ក

“សម្ភារជំនួយការសិក្សានៃលទ្ធភាពប្រសិទ្ធភាព និងតម្លៃសមរម្យ”



TTS ចុះបញ្ជីពាណិជ្ជកម្មជាក្រុមហ៊ុន TTO import export co.,ltd. ថ្ងៃទី១១ ខែមេសា ឆ្នាំ២០១៧

សេចក្តីសង្ខេប

អំពីយើង

ធីធីអូជាក្រុមហ៊ុនក្នុងស្រុក ផលិតនិងចែកចាយសម្ភារបង្រៀន និងរៀន ទាំងក្នុងនិងក្រៅថ្នាក់។

ផលិតផល

- ល្បែងសិក្សាគណិតវិទ្យា ១៣
- ល្បែងសិក្សាភាសា ៣១
- ល្បែងសិក្សាវិទ្យាសាស្ត្រ ២
- ទម្រង់វាយតម្លៃអំណាន ៣ កម្រិត

ផលិតផលទទួលស្គាល់ និងបានប្រកាសអនុញ្ញាតបោះពុម្ពផ្សាយដោយក្រសួងអប់រំ យុវជន និងកីឡា។



ពិព្រលើសៀវភៅ២០១៧



អគ្គនាយកដ្ឋានសិទ្ធិផ្ទាល់ខ្លួននៅក្នុងក្រុងកំពង់ចាម ខេត្តកំពង់ចាម



សកម្មភាពតម្រង់ទិសសម្ភារឧបទេស

សម្ភារឧបទេស

ដែលមានប្រសិទ្ធភាព

និងតម្លៃសមរម្យ

ព្រឹត្តិការណ៍សំខាន់ៗរបស់ធីធីអូក្នុងឆ្នាំនេះមានដូចជា ការចុះបញ្ជីទៅជាក្រុមហ៊ុនក្នុងស្រុក និងបានកសាងអាគារការិយាល័យថ្មីផ្ទាល់ខ្លួនក្នុងក្រុងកំពង់ចាម។ ពិសេសទៅជាក្រុមហ៊ុនដោយបន្តតួនាទីល្អ និងជាគំរូក្នុងការប្រើប្រាស់គោលការណ៍វិស័យឯកជន ដើម្បីឧបត្ថម្ភគាំទ្រដល់ការអភិវឌ្ឍប្រព័ន្ធអប់រំនៅកម្ពុជាប្រកបដោយនិរន្តរភាព។



ព័ត៌មានលម្អិតបន្ថែមនៅលើគេហទំព័រធីធីអូអប់រំ: www.tts-kape.org

និងចុច “LIKE” និងចុច “Share” បណ្តាញសង្គម Facebook របស់យើង: www.facebook.com/ttskape

គម្រោង សាលារៀនជំនាន់ថ្មី (NGSI)

“ សាលាធម្មនុញ្ញសិប្បកម្មបំប៉ននៅក្នុងប្រទេសកម្ពុជា ”

ប្រភេទកម្មវិធី

ម្ចាស់ជំនួយ	ក្រសួងអប់រំ យុវជន និងកីឡា មូលនិធិគ្រួសារលោកប្រែង (FFF)
អ្នកទទួលបានផលផ្ទាល់	សិស្ស ២.៣៤៣ នាក់
ថវិកាទទួលបានក្នុងឆ្នាំ២០១៧	១.៥ លានដុល្លារអាមេរិក
ថវិកាសម្រាប់អ្នកទទួលបានផលម្នាក់	៥១២ ដុល្លារអាមេរិក/សិស្សម្នាក់
ខេត្តគ្របដណ្តប់	៤ (ភ្នំពេញ កំពង់ចាម កណ្តាល និង កំពង់ស្ពឺ)
ចំនួនស្រុកគ្របដណ្តប់	៦
មធ្យមសិក្សាគោលដៅ	៤
បឋមសិក្សាគោលដៅ	៣
កាលបរិច្ឆេទចាប់ផ្តើមគម្រោង	០១ តុលា ២០១៥
កាលបរិច្ឆេទបញ្ចប់គម្រោង	បើកចំហរ (មិនកំណត់)

បច្ចុប្បន្នភាពគម្រោង

ក្រោយពីសាលារៀនជំនាន់ថ្មីត្រូវបានទទួលស្គាល់ជាគោលនយោបាយផ្លូវការរបស់ក្រសួងអប់រំ យុវជន និងកីឡា កម្មវិធីសាលារៀនជំនាន់ថ្មីបានឈានដល់ដំណាក់កាលពង្រីកវិសាលភាពដោយបានធ្វើផែនការពង្រីកយ៉ាងឆាប់រហ័សបានពីរទីតាំងថ្មីក្នុងឆ្នាំ២០១៧។ ទីមួយគឺវិទ្យាល័យ សម្តេចអគ្គមហាពេទ្យសាវណ្ណ ជាស៊ីម ព្រែកអញ្ចាញ ក្នុងខេត្តកណ្តាល និងមួយទៀតគឺវិទ្យាល័យព្រែកល្បែង ក្នុងរាជធានីភ្នំពេញ។ លើសពីនេះទៀត ចំនួនសិស្សបានកើនដល់ពីថ្នាក់ទី៧ដល់ទី១២ នៅវិទ្យាល័យ ហ៊ុន សែន កំពង់ចាម និងវិទ្យាល័យ ព្រះស៊ីសុវត្ថិ ក្នុងរាជធានីភ្នំពេញ។

ធាតុគន្លឹះមួយរបស់កម្មវិធីដែលបានសាកល្បងដោយជោគជ័យក្នុងមួយឆ្នាំកន្លងមកនេះ រួមមានការចងក្រង និងអនុវត្តវិធីការវាយតម្លៃទទួលបានគុណភាពសាលារៀនជំនាន់ថ្មី។ ពិធីការនេះជាមគ្គុទេសនៃការវាយតម្លៃដែលកំណត់ថា សាលារៀនណាមួយបានបំពេញតាមលក្ខណៈវិនិច្ឆ័យចំនួន២០សម្រាប់កំណត់និយមន័យសាលារៀនជំនាន់ថ្មី។ ការសាកល្បងពិធីការនេះបានឈានទៅវាយតម្លៃទទួលបានសាលារៀនពីរគឺវិទ្យាល័យ ហ៊ុន សែន កំពង់ចាម និងវិទ្យាល័យ ព្រះស៊ីសុវត្ថិ។

កំណែទម្រង់អប់រំសាលារៀនជំនាន់ថ្មីត្រូវបានពង្រីកវិសាលភាពទៅដល់កម្រិតបឋមសិក្សា។ សាលាបឋមសិក្សាចំនួនពីរត្រូវបានកំណត់ទទួលបានការគាំទ្រហិរញ្ញប្បទានពីនាយកដ្ឋានបឋមសិក្សា។ សាលាទីមួយស្ថិតនៅក្នុងខេត្តកំពង់ចាម និងមួយទៀតស្ថិតនៅក្នុងខេត្តកំពង់ស្ពឺ។



សនិទានភាពនៃកម្មវិធី

សាលារៀនជំនាន់ថ្មីជាកម្មវិធីកំណែទម្រង់ថ្មី ដាក់ចេញដោយក្រសួងអប់រំ យុវជន និងកីឡាកាលពីឆ្នាំ២០១៤ ដើម្បីបង្កើតឱ្យមានសាលារៀនរដ្ឋ “ស្វយ័ត” មានសិទ្ធិប្រើប្រាស់បង្កើតថ្មី និងលើកកម្ពស់គុណភាពអប់រំ។ សាលារៀនជំនាន់ថ្មីមានបុព្វសិទ្ធិទទួលបានមូលនិធិវិនិយោគខ្ពស់អាស្រ័យលើស្តង់ដារអភិបាលកិច្ច និងវិជ្ជាជីវៈខ្ពស់។ គន្លងអភិវឌ្ឍន៍នេះព្យាយាមជំរុញគ្រឹះស្ថានសិក្សាសាធារណៈ ឱ្យឈានខ្ពស់មួយកម្រិតទៀត ដើម្បីសម្រេចបាននូវស្តង់ដារអប់រំអតិបរមា ជាពិសេសចំពោះមុខវិជ្ជាស្នេម (STEM)។ ស្ថិតក្រោមគោលនយោបាយថ្មីដែលកំណត់និយមន័យសាលារៀនជំនាន់ថ្មី រដ្ឋាភិបាលអាចផ្តល់តម្លៃវិនិយោគខ្ពស់ដល់សាលារៀនបែបនេះក្រោមលក្ខខណ្ឌដែលសាលាត្រូវបានឱ្យបាននូវស្តង់ដារអភិបាលកិច្ចជាអតិបរមា។ ព្រមទាំងមួយតម្រូវការប្រព័ន្ធវាយតម្លៃទទួលបានគុណភាពអប់រំយ៉ាងតឹងរ៉ឹងផ្សារភ្ជាប់នឹងការវិនិយោគបន្ត គោលនយោបាយថ្មីផ្តល់ការលើកទឹកចិត្តដល់សាលាឱ្យប្រកាន់ខ្ជាប់ស្តង់ដារអប់រំខ្ពស់។ សាលារៀនជំនាន់ថ្មីអនុវត្តតាមគំរូប្រទេសផ្សេងៗ ដែលសាលារៀនរដ្ឋមួយចំនួនទទួលបានស្វ័យភាពពេញលេញពីរដ្ឋក្នុងការធ្វើការប្រើប្រាស់បង្កើតអប់រំ។ ចំណុចនេះជាពិសេសដូចគ្នានឹងចលនា “សាលារៀនធម្មនុញ្ញ” ឬ Charter School ។

សកម្មភាពសំខាន់ៗ

- ការបង្កើតសេចក្តីណែនាំគោលការណ៍ប្រតិបត្តិសាលារៀនជំនាន់ថ្មីចំនួន១១៣ ចំណុចដោយជោគជ័យ ដើម្បីជួយដល់ដៃគូអភិវឌ្ឍផ្សេងទៀតសម្រាប់ចម្លងតាមគំរូសាលារៀនជំនាន់ថ្មីទៅអនុវត្ត ក្នុងក្របខណ្ឌគោលនយោបាយច្បាស់លាស់។
- ការពង្រីកសាលារៀនជំនាន់ថ្មីឱ្យបាន ៩ទីតាំងក្នុងខេត្តព្រៃ ព្រមទាំងវិទ្យាល័យថ្មីពីរ។
- ការអនុវត្តសាកល្បងគំរូ “សាលារៀនទាំងមូល” នៅទីតាំងថ្មីពីរកន្លែងក្នុងរាជធានីភ្នំពេញ និងខេត្តកណ្តាល។
- ការចាប់ផ្តើមបង្កើតគំរូសាលារៀនជំនាន់ថ្មីនៅផ្នែកបឋមសិក្សា ដោយប្រើកញ្ចប់ថវិកាក្រសួងអប់រំ យុវជន និងកីឡា។
- ការបញ្ចប់កម្មវិធីអង្កេតស្រាវជ្រាវសាលារៀនជំនាន់ថ្មីនៅខេត្តកែប ក្រោមអធិបតីភាពរបស់រដ្ឋមន្ត្រីក្រសួងអប់រំ យុវជន និងកីឡា។
- ការពង្រីកសេវាសាលារៀនជំនាន់ថ្មីនៅវិទ្យាល័យ ហ៊ុន សែន កំពង់ចាម
- ការរៀបចំគំរូ និងការអនុវត្តហេដ្ឋារចនាសម្ព័ន្ធអប់រំសតវត្សទី២១ រួមមានបន្ទប់រៀនទំនើបចំនួន ៥៩ បន្ទប់វិទ្យាសាស្ត្រចំនួន ២៥ បណ្ណាល័យសតវត្សទី២១ និងបន្ទប់បច្ចេកវិទ្យាព័ត៌មានចំនួន ៥
- ការលុបបំបាត់ចោលការបង់ថ្លៃរៀនក្នុងកម្រិតនៅគ្រប់សាលារៀនជំនាន់ថ្មី។

សិស្សវិទ្យាល័យ ព្រះស៊ីសុវត្ថិ កំពង់ចាមស្រាវជ្រាវ ដោយប្រើគោលការណ៍ការសិក្សាបែបស្ថាបនាធម្មនុញ្ញ។ →



← អ្នកគ្រូនៅបឋមសិក្សាជំនាន់ថ្មីប្រើគោលការណ៍ថ្មីស្តីពីការរៀបចំសិស្សនិងសកម្មភាពសិក្សាដែលជួយសិស្សឱ្យយល់ខ្លឹមសារមេរៀន។



ឯកឧត្តមបណ្ឌិតសភាចារ្យ ហង់ ភួន ណារ៉ុន អញ្ជើញជាអធិបតីភាពក្នុងអង្គប្រជុំសវនាសាលារៀនជំនាន់ថ្មីនៅខេត្តកែប ដើម្បីត្រួតពិនិត្យមើលវឌ្ឍនភាពកម្មវិធីនេះដោយផ្ទាល់មាត់ និងដោះស្រាយបញ្ហាប្រឈមកំពុងជួបប្រទះក្នុងការអនុវត្តកម្មវិធីកំណែទម្រង់វិស័យអប់រំ។



ការប្រើប្រាស់ប្រព័ន្ធសិក្សា និងសហសិក្សា

ការបញ្ចប់សេចក្តីណែនាំប្រតិបត្តិសាលារៀនជំនាន់ថ្មីនឹងបំពេញបន្ថែមឯកសារក្របខណ្ឌគោលនយោបាយ ដែលបានអនុម័តដោយក្រសួងអប់រំ យុវជន និងកីឡាកាលពីឆ្នាំ ២០១៦។ ឯកសារនេះផ្តល់ការណែនាំប្រតិបត្តិដែលដៃគូអភិវឌ្ឍផ្សេងទៀត ដែលមានបំណងអនុវត្តគំរូសាលារៀនជំនាន់ថ្មីនៅក្នុងតំបន់គោលដៅខ្លួន។ មានគោលការណ៍ណែនាំចំនួន១១៣ ចំណុច ព្រមទាំងឯកសារមួយចំនួនទៀត និងទម្រង់ដែលអាចជួយផ្តល់ភាពសុខដុមរមនាវាងមូលដ្ឋានសាលារៀនជំនាន់ថ្មីបានមួយកម្រិតធំ។

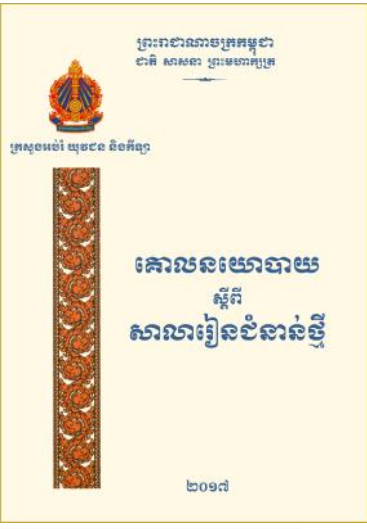

សាលាប្រជុំត្រូវមិនទាន់ប្រើប្រាស់នៅវិទ្យាល័យព្រះស៊ីសុវត្ថិ (កាលពីមុន)

បរិក្ខារទំនើបមានបង្ហាញនៅវិទ្យាល័យ ព្រះស៊ីសុវត្ថិ

វិទ្យាល័យ ព្រះស៊ីសុវត្ថិ ជាសាលារៀនមានវ័យចំណាស់ជាងគេក្នុងប្រទេសកម្ពុជា។ ទោះជាយ៉ាងនេះក្តី បរិក្ខារសំព័ន្ធស៊ីសុវត្ថិ មានប្រសិទ្ធភាពតិចតួចដល់ការលើកកម្ពស់ការសិក្សាស្រាវជ្រាវ។ ថ្នាក់រៀនជាច្រើននៅបន្តប្រើប្រាស់កៅអីឈើវែង គ្មានជាសុខភាពឱ្យសិស្សអង្គុយ ហើយគ្មានបណ្តាញអ៊ីនធឺណែតសម្រាប់ឱ្យសិស្សប្រើឧបករណ៍អេឡិចត្រូនិច ចល័តសម្រាប់ស្រាវជ្រាវទេ។ ដោយមានការប្រជុំវិនិយោគពីក្រសួងអប់រំ យុវជន និងកីឡា អង្គការ ខេប បានធ្វើការរចនាទាំងស្រុងទឹកដីនៃសិក្សានៅក្នុងសាលាទាំងមូល ដោយរក្សាទុករចនាបទសំណង់ប្រតិបត្តិសាលាស្រុកខាងក្រៅអាគារភាគច្រើនឱ្យនៅដូចដើមដដែល។ ការកែច្នៃដ៏សំខាន់មួយបានបញ្ចប់ក្នុងឆ្នាំនេះ រួមមានការរៀបចំសាលាប្រជុំជំនួស (រូបខាងលើ) ដែលច្នៃចេញពីសាលាសហសិក្សាចាស់ទ្រុឌទ្រោមមួយ។ បន្ទប់ថ្មីនេះបំពាក់អ៊ីនធឺណែត ប្រព័ន្ធសម្លេងទំនើប ម៉ាស៊ីនបញ្ចាំងរូបភាពកម្រិតច្បាស់ល្អ និងបរិស្ថានប្រកបដោយសោភ័ណភាពសម្រាប់ឱ្យសិស្សធ្វើការស្រាវជ្រាវ។



លក្ខណៈសកម្មវិធី



បន្ទប់ និងបរិក្ខារវិទ្យាសាស្ត្រទំនើបត្រូវបានរៀបចំនៅវិទ្យាល័យ ហ៊ិន សែន កំពង់ចាម ក្នុងខេត្តកំពង់ចាម៖ សិស្សវិទ្យាល័យ ហ៊ិន សែន កំពង់ចាម កំពុងធ្វើកិច្ចការក្នុងបន្ទប់វិទ្យាសាស្ត្រ ដោយប្រើបច្ចេកទេសពាក់ស៊ែរី ដែលតម្រូវឱ្យប្រើមីក្រូទស្សន៍ទើបនឹងទទួលបានជីកញ្ចប់ថវិកាវិនិយោគរបស់ក្រសួង។

សាលាជំនាន់ថ្មី....

សេវាផ្តល់សិទ្ធិអំណាចយុវជន

គោលការណ៍ផ្តល់សិទ្ធិអំណាចដល់យុវជនដែលប្រកាសដោយគោលនយោបាយជាតិអភិវឌ្ឍយុវជនដើរតួនាទីសំខាន់ក្នុងគំរូសាលារៀនជំនាន់ថ្មី។ គោលការណ៍ផ្តល់សិទ្ធិដល់យុវជនបានស្តែងឱ្យឃើញតាមរយៈ ជម្រើសសិស្សសម្រាប់មុខវិជ្ជាបន្ថែមដែលសិស្សប្រាថ្នារៀនសូត្រ សមាជិកក្តីបដោយស្ម័គ្រចិត្ត ហើយផ្តល់អំណាចដល់ក្រុមប្រឹក្សាយុវជន ដែលជួយនាយកសាលាក្នុងការគ្រប់គ្រងសាលារៀន។ បន្ថែមលើនេះ សេវាប្រឹក្សាអាជីពសម្រាប់យុវជន ដើម្បីធានាថា ការសម្រេចចិត្តរបស់យុវជនអំពីផែនការអាជីពទៅអនាគតគឺជាការសម្រេចចិត្តដោយមានព័ត៌មានគ្រប់គ្រាន់ និងដោយឆ្លាតវៃ។

សេវាពិសេសសម្រាប់សិស្ស

សាលារៀនជំនាន់ថ្មីផ្តល់សេវាថ្មីដល់សិស្សដែលសេវាទាំងនេះពុំមាននៅក្នុងសាលារៀនដូចទៅទេ រួមមានដូចជា៖ **បណ្តាញយអេឡិចត្រូនិចសតវត្សរ៍២១ សេវាប្រឹក្សា ក្តីមុខវិជ្ជា ការអប់រំបំណិនជីវិត ការវាយតម្លៃតាមអេឡិចត្រូនិច ការសិក្សាតាមកម្មវិធីសូសវែរដ្ឋបាលសិស្សដែលដឹកនាំដោយក្រុមប្រឹក្សាយុវជន ។**



បណ្តាញយអេឡិចត្រូនិចនៅវិទ្យាល័យព្រែកល្បើប។

ក្រុមប្រឹក្សាយុវជននៅវិទ្យាល័យ ហ៊ិន សែន កំពង់ចាម រៀបចំការប្រជុំដោយស្វ័យដឹកនាំដោយបរិក្ខារបន្ទប់កម្រិតទទួលបានកាលពីពេលថ្មីនេះពីការវិនិយោគរបស់ក្រសួង។

គម្រោង សាលារៀនជំនាន់ថ្មី (NGS) - ស្វាយរៀង

“ សាលាធម្មនុញ្ញសិប្បនិម្មិតនៅក្នុងប្រទេសកម្ពុជា ”

ប្រវត្តិកម្មវិធី

ម្ចាស់ជំនួយ	អង្គការអាសហ្គានកម្ពុជា
អ្នកទទួលបានផលផ្ទាល់	៧២១ នាក់
ថវិកាទទួលបានក្នុងឆ្នាំ ២០១៧	២៧៧.០០០ ដុល្លារអាមេរិក
ថវិកាសម្រាប់អ្នកទទួលបានផល	៣៧៣,៤១ ដុល្លារអាមេរិក
ខេត្តគ្របដណ្តប់	ស្វាយរៀង
ចំនួនស្រុកគ្របដណ្តប់	១(ស្វាយជ្រំ)
មធ្យមសិក្សាគោលដៅ	១(អនុវិទ្យាល័យ ស្វាយព្រហ្មត)
បឋមសិក្សាគោលដៅ	១ (គោតព្រីង)
កាលបរិច្ឆេទចាប់ផ្តើមគម្រោង	០១ តុលា ២០១៦
កាលបរិច្ឆេទបញ្ចប់គម្រោង	មើកចំណត់

បច្ចុប្បន្នភាពគម្រោង

អង្គការ ខេប បានចាប់ដៃគូជាមួយអង្គការ អាសហ្គានកម្ពុជាប្រើប្រាស់ហិរញ្ញប្បទានក្រៅរដ្ឋាភិបាលដើម្បីបង្កើតសាលារៀនជំនាន់ថ្មីមួយនៅ ខេត្តស្វាយរៀង។ សាលារៀននេះមានពីរកម្រិត ទាំងបឋមសិក្សា និងអនុវិទ្យាល័យ។ ថ្មីបើត្រូវបាន គេចាត់ទុកថាជាគម្រោងប្លែកគេក៏ដោយ ក៏សាលារៀនជំនាន់ថ្មី ដែលគាំទ្រដោយអង្គការអាសហ្គានកម្ពុជានៅក្នុងខេត្តស្វាយរៀងធ្វើប្រតិបត្តិការ យ៉ាងជិតស្និទ្ធជាមួយនិងកម្មវិធីសាលារៀនជំនាន់ ថ្មី ដែលអង្គការ ខេប អនុវត្តជាមួយការគាំទ្រ របស់រដ្ឋាភិបាលដោយផ្ទាល់ដែរ។

ការអភិវឌ្ឍន៍សំខាន់ៗក្នុងអំឡុងពេលអនុវត្ត កម្មវិធីសាលារៀនជំនាន់ថ្មីក្នុងខេត្តស្វាយរៀង មានដូចខាងក្រោម៖

- ◆ បង្កើតក្រុមប្រឹក្សាភិបាលសាលារៀនជំនាន់ថ្មី ថ្នាក់ខេត្តមួយដោយផ្អែកលើគោលនយោបាយ សាលារៀនជំនាន់ថ្មី ដែលត្រូវបានអនុម័តនា ពេលថ្មីៗនេះដើម្បីធានាអភិបាលកិច្ចល្អ តម្លា ភាព ការអប់រំប្រកបដោយគុណភាពខ្ពស់។
- ◆ បង្កើនបរិយាកាសសិក្សាតាមរយៈការវិនិយោគ ដែលពឹងផ្អែកលើការជួសជុលសាលារៀនដែល ប្រើប្រាស់ការរចនាម៉ូដថ្មី និងទំនើប។
- ◆ សម្របសម្រួលការអភិវឌ្ឍវប្បធម៌អប់រំថ្មីដែល ផ្តល់នូវរចនាសម្ព័ន្ធច្បាស់លាស់សម្រាប់ការ អភិវឌ្ឍគ្រូបង្រៀន បង្កើនម៉ោងបង្រៀន (៤០ ម៉ោងក្នុងមួយសប្តាហ៍នៅកម្រិតមធ្យមសិក្សា និង ៣៤ម៉ោងក្នុងមួយសប្តាហ៍នៅកម្រិតបឋម សិក្សា) និងការប្រើប្រាស់សាលារៀនថ្មីដូចជា វិទ្យាសាស្ត្រ មន្ទីរពិសោធន៍ បណ្ណាល័យសតវត្ស ទី២១។
- ◆ ជួយគ្រូបង្រៀនដើម្បីលើកកម្ពស់សមត្ថភាព ផ្ទាល់ខ្លួនដោយផ្តល់អាហារូបករណ៍បន្តការ សិក្សានៅតាមសាកលវិទ្យាល័យនានា ព្រមទាំង ទទួលបានវិញ្ញាបនបត្រ។

សនិទានភាពនៃកម្មវិធី

សាលារៀនជំនាន់ថ្មីជាកំណែទម្រង់ថ្មីមួយដែលផ្តួចផ្តើមគំនិតឡើងដោយ ក្រសួងអប់រំ យុវជន និងកីឡាឆ្នាំ២០១៤ ដើម្បីបង្កើតស្ថិតភាពជូនសាលារដ្ឋជា មួយនិងអំណាចច្នៃប្រឌិតគំនិតអប់រំថ្មី និងធ្វើឱ្យគុណភាពអប់រំកាន់តែប្រសើរឡើង។ ទទួលបានការវិនិយោគខ្ពស់អាស្រ័យដោយមានអភិបាលកិច្ច និងវិជ្ជាជីវៈកម្រិតខ្ពស់។ គន្លងអភិវឌ្ឍន៍នេះប្រឹងប្រែងដឹកនាំសាលារដ្ឋឱ្យឈានទៅកាន់របត់មួយដែលពួកគេ អាចទទួលបានស្តង់ដារអប់រំ ‘កម្រិតខ្ពស់’ ជាពិសេសតាមរយៈមុខវិជ្ជាវិទ្យាសាស្ត្រ បច្ចេក វិទ្យា វិស្វកម្ម និងគណិតវិទ្យា។ តាមខ្លឹមសារគោលនយោបាយសាលារៀនជំនាន់ថ្មី រដ្ឋា ភិបាលអាចផ្តល់វិនិយោគយ៉ាងល្អិតល្អន់ទៅឱ្យសាលាទាំងឡាយដែលស្ថិតក្នុងស្ថានភាព ប្រកបទៅដោយស្តង់ដារខ្ពស់នៃអភិបាលកិច្ចល្អ។ តាមប្រព័ន្ធទទួលស្គាល់យ៉ាងតឹងរឹង ដើម្បីបន្តការវិនិយោគ គោលនយោបាយថ្មីលើកទឹកចិត្តឱ្យសាលារក្សាឱ្យបាននូវស្តង់ ដារអប់រំកម្រិតខ្ពស់។ សាលារៀនជំនាន់ថ្មីដើរតាមគំរូរបស់បណ្តាប្រទេសដទៃទៀត ដែលសាលារដ្ឋមួយចំនួនទទួលបានស្ថិរភាពច្រើនពីរដ្ឋក្នុងការជំរុញការច្នៃប្រឌិតលើ វិស័យអប់រំ។ ចំណុចនេះជាពិសេសដូចគ្នានឹងចលនា “សាលារៀនធម្មនុញ្ញ”។

សកម្មភាពសំខាន់ៗ

- រចនាសម្ព័ន្ធថ្មីក្រុមប្រឹក្សាភិបាលសាលាធានានូវកម្រិតខ្ពស់ចំពោះអភិបាលកិច្ចផ្ទៃក្នុងសា លារៀន ហើយដែលលើកកម្ពស់ការកែលម្អអាចវាស់វែងបានក្នុងគុណភាព និងប្រសិទ្ធភាព អប់រំ។
- បរិស្ថានសិក្សាឆ្លើយតបទៅនឹងភាពមេត្រីរបស់កុមារក្នុងកម្រិតខ្ពស់ហើយនឹងការធានាបាន ចំពោះតម្រូវការរបស់កុមារ។
- វិធីសាស្ត្រសិក្សាថ្មីដែលប្រើប្រាស់បច្ចេកវិទ្យាប្រកបដោយប្រសិទ្ធភាព បង្កើតការអប់រំដែល ទាក់ទងទៅនឹងសតវត្សទី២១ ព្រមទាំងប្រសិទ្ធភាពកើនឡើងក្នុងការរៀនសូត្រ។
- គ្រូបង្រៀនទាំងអស់បង្ហាញពីសមត្ថភាព និងវិជ្ជាជីវៈខ្ពស់តាមបែបបទលើកទឹកចិត្តថ្មី ដែល ជាទូទៅបានត្រូវប្រើប្រាស់ក្នុងវិស័យឯកជន។
- ការកែលម្អដ៏ធំៗដោយប្រើប្រាស់គោលគំនិតទំនើបៗក្នុងការរចនាសាលារៀនបានត្រូវបញ្ចប់ រួចរាល់ទាំងស្រុងនៅក្នុងអំឡុងឆ្នាំនេះ។



ព័ត៌មានវិទ្យាក្នុងការអប់រំ: សិស្សសាលារៀនជំនាន់ថ្មីស្វាយព្រហ្មត គោតព្រីងបានបង្ហាញអំពីការពិសោធន៍ជីវៈវិទ្យា ដោយប្រើឧបករណ៍ពង្រីក។

បរិក្ខាសំខាន់ៗបានត្រូវបំពាក់ឱ្យសាលារៀនជំនាន់ថ្មីស្វាយព្រហ្មត-គោកព្រីង

ស្វាយព្រហ្មត-គោកព្រីង បានឆ្លងកាត់ការប្រែប្រួលយ៉ាងសំខាន់ក្នុងរយៈពេលពីរឆ្នាំ ចុងក្រោយនេះ។ អង្គការ ខេប បានធ្វើការជួសជុលកន្លែងសិក្សាឡើងវិញទាំងស្រុងនៅ សាលារៀនដោយបង្កើតបន្ទប់ពិសោធន៍កុំព្យូទ័រ (រូបខាងក្រោម) ព្រមទាំងមានពណ៌ ទាក់ទាញអារម្មណ៍សិស្សតាមមុខវិជ្ជា និងបន្ទប់ពិសោធន៍វិទ្យាសាស្ត្រសម័យទំនើប (រូប ខាងក្រោម)។ គ្រូម្នាក់ៗត្រូវបានផ្តល់កុំព្យូទ័រយូរដើម្បីយកមកប្រើប្រាស់បច្ចេក វិទ្យាព័ត៌មានក្នុងការបង្រៀនសិស្សរបស់ពួកគេ។



ឯកឧត្តម អ៊ឹម កុច រដ្ឋលេខាធិការក្រសួងអប់រំ យុវជន និងកីឡាបាន សម្ពោធដាក់ឱ្យប្រើប្រាស់គម្រោងការសាលារៀនជំនាន់ថ្មីនៅក្នុង ខេត្តស្វាយរៀងនៅសាលាស្វាយព្រហ្មត-គោកព្រីង។



សិស្សអនុវត្តកម្មវិធីបំណិនជីវិតនៅក្នុងសួនគំរូនៅក្នុងសាលារៀន។

លក្ខណៈ កម្មវិធី



សិស្សានុសិស្សសាលាស្វាយព្រហ្មត-គោកព្រីង មានលទ្ធភាពប្រើ ប្រាស់ឧបករណ៍សិក្សាចល័ត និងបច្ចេកវិទ្យាផ្សេងៗទៀតនៅ បណ្ណាល័យសតវត្សទី២១ ក្នុងសាលារៀនរបស់ពួកគេ។

សាលាសម្រាប់អ្នកជំនាន់ថ្មី...

បណ្ណាល័យសតវត្សទី២១នាំមកនូវការរៀនបែបថ្មី សម្រាប់កុមារ

បេះដូងរបស់សាលារៀនជំនាន់ថ្មីគឺបណ្ណាល័យ។ រចនាបថបណ្ណាល័យថ្មីក្នុងសាលារៀនជំនាន់ថ្មីមានតួ នាទីដ៏សំខាន់ក្នុងការផ្លាស់ប្តូរបរិស្ថានសាលារៀន។ បណ្ណាល័យទាំងនេះមិនត្រឹមតែបង្កើតឡើងនូវបរិស្ថាន សិក្សាទាក់ទាញប៉ុណ្ណោះទេ ប៉ុន្តែក៏បានផ្តល់បរិក្ខា សម្រាប់រៀនចល័តងាយស្រួលផងដែរ ដែលបានលើក កម្ពស់ការសិក្សាសិស្សដោយខ្លួនឯង។ គ្រូបង្រៀនអាច ដាក់បញ្ចូលបរិក្ខាបណ្ណាល័យទាំងនេះទៅក្នុងការ បង្រៀនរបស់ពួកគាត់បាន។

បណ្ណាល័យសតវត្សទី២១នៅសាលារៀនជំនាន់ ថ្មី ស្វាយព្រហ្មត-គោកព្រីង ផ្តល់កាណាសរត្តភាពដល់ កុមារសម្រាប់ស្រាវជ្រាវ មើលវីដេអូកម្មវិធីអប់រំ និង រៀនតាមវិធីថ្មីដោយប្រើប្រាស់ស៊ុសវែរអប់រំ។ ស៊ុសវែរ សាលារៀនជំនាន់ថ្មីប្រើប្រាស់លក្ខណៈអន្តរកម្មដែល ជួយកុមារអាចរៀននៅកន្លែងដោយខ្លួនឯងបាន ហើយលក្ខណៈទាំងនេះក៏ផ្តល់ពហុបណ្តាញវិញ្ញាណ សម្រាប់រៀន ដែលស្របទៅនឹងរបៀបរៀនផ្សេងៗ គ្នារបស់កុមារ។ (ឧ. វាចារ ចក្ខុវិញ្ញាណ...។ល។)

គម្រោង លើកកម្ពស់សេវាកម្មសុខភាពសាលារៀន (ISHS)

“ធ្វើឱ្យសាលាមានសេវាសុខភាព”

ប្រវត្តិកម្មវិធី

ម្ចាស់ជំនួយ	អង្គការមូលនិធិ Breteau
អ្នកទទួលបានផលផ្ទាល់	២.១៦៨
ថវិកាទទួលបានក្នុងឆ្នាំ ២០១៧	៧.៤១០,៦០ដុល្លារអាមេរិក
ថវិកាសម្រាប់អ្នកទទួលបានផល	៣,៤ ដុល្លារអាមេរិក
ខេត្តគ្របដណ្តប់	១ (កំពង់ចាម)
ចំនួនស្រុកគ្របដណ្តប់	១ (ជើងព្រៃ)
មធ្យមសិក្សាគោលដៅ	១ (វិទ្យាល័យ ហ៊ុន សែន ស្ពាន់)
កាលបរិច្ឆេទចាប់ផ្តើមគម្រោង	០១ មករា ២០១៣
កាលបរិច្ឆេទបញ្ចប់គម្រោង	៣០ កញ្ញា ២០១៧

បច្ចុប្បន្នភាពគម្រោង

បន្ទប់សង្គ្រោះបឋមបានចាប់ផ្តើមដំណើរការផ្តល់សេវានៅខែកញ្ញា ឆ្នាំ ២០១៣ ក្នុងវិទ្យាល័យ ហ៊ុន សែន ស្ពាន់ ស្រុកជើងព្រៃ ខេត្តកំពង់ចាម។ ក្នុងឆ្នាំ សិក្សា២០១៦-២០១៧កន្លងមក បន្ទប់សង្គ្រោះបឋមបានបម្រើសេវាសុខភាព ផ្នែកសង្គ្រោះបឋមដល់សិស្សានុសិស្ស គ្រូបង្រៀន និងបុគ្គលិកសិក្សាសរុបប្រមាណ ៩៦០នាក់។ អំឡុងប្រតិបត្តិការគម្រោងរយៈពេល៤ឆ្នាំពេញនេះ បន្ទប់សង្គ្រោះ បឋមបានផ្តល់សេវាសុខភាពដល់សិស្សានុសិស្ស និងគ្រូបង្រៀនមានប្រមាណជាង ៣.៨៣២នាក់។ ទោះបីជាបច្ចុប្បន្ននេះ ម្ចាស់ជំនួយបានបញ្ចប់ហិរញ្ញប្បទានក៏ ដោយ ក៏អង្គការ ខេប បានស្នើឱ្យរដ្ឋាភិបាលបន្តដំណើរការបន្ទប់សង្គ្រោះបឋម នេះដែរ។

សកម្មភាពសំខាន់ៗ

១. បន្តផ្តល់សេវាសុខភាពដល់សិស្ស គ្រូបង្រៀន និងបុគ្គលិកសិក្សាក្នុងម៉ោងសិក្សា។ សេវា វាធម្មតាដែលផ្តល់ដំបូងបំផុត គឺការសង្គ្រោះបឋម និងការពិគ្រោះជម្ងឺ។
២. បំពេញបន្ថែមបរិក្ខាសង្គ្រោះបឋម ឱសថ ដើម្បីដោះស្រាយបញ្ហាសុខភាព។
៣. ផ្តល់ការអប់រំសុខភាពទាំងនៅក្នុង និងខាងក្រៅបន្ទប់សង្គ្រោះបឋមក្នុងសាលារៀន ដោយផ្តោតទៅលើការថែទាំសុខភាព ការពារការឆ្លងមេរោគ និងអនាម័យ។
៤. លើកកម្ពស់ការថែទាំសុខភាពថ្នាក់ជាតិពាសពេញរយៈពេលវែងរួមមានការផ្សព្វផ្សាយសារសុខភាព និងការ ការពារពីការឆ្លងមេរោគកាចសាហាវ។
៥. សម្របសម្រួលបញ្ជូនសិស្សពិការទៅមន្ទីរពេទ្យដើម្បីព្យាបាល រួមមាន៖ ការថែទាំ ភ្នែក អវិះ យះវិះ។ល។

ផលជះគម្រោង

ចាប់តាំងពីការបង្កើតនៅឆ្នាំ២០១៣មក បន្ទប់សង្គ្រោះបឋមបានផ្តល់សេវាសុខ ភាពស្ទើរតែគ្មាននៅសាលារៀនសាធារណៈទាំងអស់។ ទោះបីជាការិយាល័យគិលានុប ដ្ឋាយិកាគឺជាលក្ខណៈសាមញ្ញមួយក្នុងសាលារៀននៃបណ្តាប្រទេសអភិវឌ្ឍជាច្រើនក៏ ដោយ តែសេវាទាំងនេះស្ទើរតែគ្មាននៅក្នុងសាលារៀនសាធារណៈទាំងអស់នៅកម្ពុជា។ ការផ្តល់សេវាសុខភាពនេះបានធ្វើឱ្យវិទ្យាល័យ ហ៊ុន សែន ស្ពាន់នៅតែជាផ្នែកមួយនៃ សាលារៀនសាធារណៈនៅក្នុងខេត្តនេះ។

បន្ទប់សង្គ្រោះបឋមបានដើរតួនាទីយ៉ាងសំខាន់ក្នុងការលើកកម្ពស់សុខភាពសិក្សា ស្របតាមគោលនយោបាយ និងសេចក្តីណែនាំរបស់ក្រសួងអប់រំ យុវជន និងកីឡា។ ក្នុងរយៈពេល៤ឆ្នាំមកនេះ បន្ទប់សង្គ្រោះបឋមនេះបានផ្តល់ការកសាងក្រេឌីតសាលា ទៅជាកន្លែងល្អមួយសម្រាប់សិក្សានៅកម្រិតមូលដ្ឋាន និងថ្នាក់ជាតិ។ បុគ្គលិកអង្គការ ខេប ជឿជាក់ថា ការផ្តល់សេវាថែទាំសុខភាពនៅសាលារៀនបានដើរតួនាទីដ៏សំខាន់ សម្រាប់សាលាមានលទ្ធភាពកាត់បន្ថយអត្រាបោះបង់ការសិក្សាបានជាង៥០% គិតចាប់ តាំងពីមានសេវានេះមក។

ក្នុងពេលការគាំទ្រពីម្ចាស់ជំនួយត្រូវបញ្ចប់ អង្គការ ខេប បានតស៊ូមតិជាមួយរដ្ឋា ភិបាលជោគជ័យដើម្បីគាំទ្រហិរញ្ញប្បទានបន្តសេវានេះ និងពង្រីកទៅសាលាដទៃ ទៀត។

សនិទានភាពនៃកម្មវិធី

ដោយប្រកាន់ខ្ជាប់នូវវិធីសាស្ត្រអនុវត្ត ដែលលើកកម្ពស់ការអភិ វឌ្ឍអ្នកពាក់ព័ន្ធ ក្រុមប្រឹក្សាកុមារនៅវិទ្យាល័យ ហ៊ុន សែន ស្ពាន់ បាន ចាប់ផ្តើមសកម្មភាពរងមួយនៃការផ្តួចផ្តើមគំនិតរៀបចំទឹកក្តៅក្នុងមួយ ដែលគេអាចជួបប្រជុំគ្នា និងគាំពារសិស្សឈឺនៅក្នុងសាលារៀន។ មាន សិស្សជាច្រើននាក់មកពីទីនាយធ្វើដំណើរដោយជិះកង់ពីផ្ទះមកសាលា រៀនរាល់ថ្ងៃ។ សិស្សជាច្រើនគឺជាកូនក្រសួងក្រីក្រមានអាហារបរិភោគ មិនគ្រប់គ្រាន់។ បន្ទាប់ពីខំប្រឹងដោយធ្វើដំណើរប្រើកម្លាំង សិស្សមួយ ចំនួនមានសុខភាពមិនល្អ ហើយអស់កម្លាំង និងត្រូវការសម្រាក។ ដោយសារគ្មានការផ្គត់ផ្គង់ពីសាលារៀនចំពោះតម្រូវការទាំងនេះ ជា ភ្លើយៗធ្វើឱ្យសិស្សបង្ខំចិត្តដេកក្នុងថ្នាក់ ឬអង្គុយនៅបរិវេណក្រៅ ថ្នាក់។ ក្រុមប្រឹក្សាកុមារបានជួបជាមួយម្ចាស់ជំនួយម្នាក់ដែលបាន សម្រេចចិត្តជួយគេដោះស្រាយតម្រូវការនេះ។ ទំនាក់ទំនងនេះហើយ បានឈានដល់ការសាងសង់គ្លីនិកសុខភាព ដែលមានការផ្គត់ផ្គង់គ្រប់ គ្រាន់នៅវិទ្យាល័យ ហ៊ុន សែន ស្ពាន់ ដោយមានគិលានុបដ្ឋាយិកាពេញ ម៉ោងមួយរូបផ្តល់ដោយការិយាល័យសុខាភិបាលស្រុក។ សកម្មភាព នេះគឺជាឧទាហរណ៍មួយនៃការផ្តល់អំណាចឱ្យអ្នកពាក់ព័ន្ធក្នុងការអភិ វឌ្ឍដោយមានសិស្សជាអ្នកផ្តួចផ្តើមគំនិតទាំងស្រុង។

រូបភាពសកម្មភាព



សិស្សវិទ្យាល័យ ស្ពាន់ ទទួលបានការប្រឹក្សាឱសថដែលជាផ្នែកមួយនៃសេវា កម្មបន្ទប់សង្គ្រោះបឋម ដែលត្រូវបង្កើតឡើងដោយមានជំនួយពីអង្គការ មូលនិធិ Breteau ។



គម្រោង សៀវភៅសម្រាប់កម្ពុជា (BfC)

“ បង្កើនការលូតលាស់ជីវិតកុមារតាមរយៈសៀវភៅសិក្សា និងប្រព័ន្ធផ្សព្វផ្សាយ ”

ប្រមូលផ្តុំកម្មវិធី

ម្ចាស់ជំនួយ	អង្គការមូលនិធិអាស៊ី
អ្នកទទួលបានផលផ្ទាល់	៨៥.៨៦៥
ថវិកាបដិភាគទទួលបានក្នុងឆ្នាំ២០១៧	២០១.៥៩៦,៥៩
ថវិកាសម្រាប់អ្នកទទួលបានផលម្នាក់	២,៣៤
ខេត្តគ្របដណ្តប់	១៤
ចំនួនស្រុកគ្របដណ្តប់	៣៧
វិទ្យាស្ថានរដ្ឋាភិបាល និងសាកលវិទ្យាល័យគោលដៅ	១៩
អង្គការមិនមែនរដ្ឋាភិបាលគោលដៅ	២
អនុវិទ្យាល័យគោលដៅ	២៣
បឋមសិក្សាគោលដៅ	៦១
សាលារដ្ឋ ឯកជន និងអង្គការមូលនិធិ	៤
កាលបរិច្ឆេទចាប់ផ្តើមគម្រោង	០១ មេសា ២០១៤
កាលបរិច្ឆេទបញ្ចប់គម្រោង	៣០ កញ្ញា ២០១៨

បច្ចុប្បន្នភាពគម្រោង

គម្រោងសៀវភៅសម្រាប់កម្ពុជាបានបំពេញប្រតិបត្តិការដល់ឆ្នាំទី៣ ហើយបច្ចុប្បន្នកំពុងរៀបចំបន្តកម្មវិធីអំណោយសៀវភៅ។ បច្ចុប្បន្ននេះ BfC បានរៀបចំអនុសាសនៈយោគយល់ថ្មីជាមួយក្រសួងអប់រំ យុវជន និងកីឡា ដែលនឹងមានរយៈពេលពេលនៃការបន្តផ្តល់ហិរញ្ញប្បទានក្នុងអំឡុងឆ្នាំ២០១៧-២០២១។

ដូច្នេះ BfC/អង្គការ ខេប នឹងមានឱកាសកាន់តែច្រើនដើម្បីពង្រីកចែកចាយសៀវភៅដល់សាលារៀនគោលដៅរបស់ខ្លួនដែលមានសក្តានុពលកាន់តែច្រើននៅក្នុងទីប្រជុំជន និងជនបទ។ ម៉្យាងវិញទៀត អនុសាសនៈថ្មីនេះនឹងបង្កើតជាយុទ្ធសាស្ត្រកម្មវិធីដោយផ្តោតទៅលើវិស័យអប់រំក្នុងប្រព័ន្ធ អំឡុងកម្មវិធីចែកចាយសៀវភៅកម្រិតខ្ពស់និងប្រគល់ជូនចំពោះសាកលវិទ្យាល័យភូមិន្ទភ្នំពេញចាប់ផ្តើមអនុវត្តនៅឆ្នាំ២០១៨នេះ។

ផលប៉ះពាល់គម្រោង

របង្កើតប្តូរចម្រើននៃការសិក្សា: គម្រោង BfC បានផ្តល់ការគាំទ្របច្ចេកទេសដល់បណ្តារក្សដើម្បីជួយសិស្សឱ្យមានភាពងាយស្រួលរកសៀវភៅដែលពួកគេចាប់អារម្មណ៍អាន បំផុត។ បណ្តារក្សក៏ទទួលបានការបណ្តុះបណ្តាលរៀបចំក្រុមអំណានសម្រាប់កុមារវ័យក្មេង និងសម្របសម្រួលឱ្យងាយស្រួលដល់ការយកសៀវភៅអេឡិចត្រូនិចដោយប្រើប្រាស់ឧបករណ៍រៀនចល័តដែលគាំទ្រពីកម្មវិធីផ្សេងៗរបស់អង្គការ ខេប ដល់បណ្តារក្ស។

ការពង្រឹងបណ្តាលវ័យ: គម្រោង BfC បានផ្តល់ជូននូវសម្ភារអានបន្ថែមដ៏ច្រើន ដូចជា សៀវភៅ បណ្តាញ និងសម្ភារដទៃទៀតជូនដល់បណ្តាលវ័យតាមសាលារៀនជាច្រើន។ ចាប់តាំងពីចាប់ផ្តើមមក គម្រោង BfC បានចែកចាយសៀវភៅ និងសម្ភារអានចំនួន ៤៧.៩៨៦ ទៅសាលារៀនជាង ២៥០សាលា រួមទាំងបណ្តាលវ័យសាធារណៈ។

ការលើកកម្ពស់ចំណេះដឹង: នៅក្នុងឆ្នាំ២០១៨ គម្រោង BfC សង្ឃឹមថានឹងប្តូរយុទ្ធសាស្ត្រទៅជាសកម្មភាពសម្របសម្រួលច្រើនជាងដើម្បីលើកទឹកចិត្តកុមាររៀនភាសាអង់គ្លេស។ ការប្តូរយុទ្ធសាស្ត្រនេះស្របទៅនឹងសេចក្តីប្រកាសរបស់ក្រសួងអប់រំ យុវជន និងកីឡា នាពេលបច្ចុប្បន្ន ដើម្បី

គោលបំណង

គម្រោង (BfC) មានបំណងជំរុញការលើកកម្ពស់នៃការអានភាសាអង់គ្លេសនៅកម្រិតបឋមសិក្សា អនុវិទ្យាល័យ និងវិទ្យាល័យ។ គម្រោងក៏ខិតខំជួយដល់សាកលវិទ្យាល័យ ស្ថានបឋមរដ្ឋាភិបាល និងអង្គការក្រៅរដ្ឋាភិបាលនានា ដើម្បីបង្កើនវប្បធម៌នៃការអាននៅកម្ពុជាជាមួយសៀវភៅដែលមានគុណភាពខ្ពស់។

សកម្មភាពសំខាន់ៗ

- គម្រោង BfC បានចែកចាយសៀវភៅចំនួន ១៨.៦០២ ក្បាល ក្នុងឆ្នាំសិក្សា ២០១៦-២០១៧ នេះ។
- ដើម្បីពង្រីកការចែកចាយ និងការប្រើប្រាស់សៀវភៅទាំងនេះដល់អ្នកទទួល អង្គការខេប បានធ្វើការពិនិត្យ និងវាយតម្លៃជាទៀងទាត់ពីការប្រើប្រាស់។
- យើងបានប្រមូល និងចងក្រងរបាយការណ៍ និងការផ្តល់ជាអនុសាសន៍ល្អៗក្នុងការគ្រប់គ្រង និងប្រើប្រាស់សៀវភៅឱ្យបានចំនួនជាអតិបរិមា។
- ក្រុមការងារអង្គការ ខេប បានជំរុញលើកទឹកចិត្តដល់សាលាគោលដៅដើម្បីលើកកម្ពស់សកម្មភាពអំណាន និងរៀបចំព្រឹត្តិការណ៍អំណានផងដែរ។

គម្រោង BfC ខិតខំស្វែងរកសៀវភៅគុណភាពខ្ពស់ដែលធ្វើឱ្យចាប់អារម្មណ៍ក្នុងការអាន និងស្រាវជ្រាវរបស់សិស្ស។ ក្នុងរូបភាពនេះ សិស្សត្រូវបានលើកទឹកចិត្តឱ្យអានសៀវភៅជាមួយគ្នា ដូច្នេះ ពួកគេអាចបកស្រាយអត្ថន័យពាក្យក្នុងអំឡុងពេលនៅបណ្តាលវ័យបាន។ →



បណ្តាលវ័យសតវត្សទី២១នៃវិទ្យាល័យព្រះស៊ីសុវត្ថិ រាជធានីភ្នំពេញទទួលបានអំណោយសៀវភៅសិក្សាពីគម្រោងសៀវភៅសម្រាប់កម្ពុជា។

ពង្រឹងការបង្រៀនភាសាអង់គ្លេសនៅបឋមសិក្សា ដែលបច្ចុប្បន្ននេះត្រូវការឱ្យសិស្សរៀនភាសាអង់គ្លេសយ៉ាងតិចណាស់២ម៉ោងក្នុង១សប្តាហ៍។ គម្រោង BfC សង្ឃឹមថាការចែកចាយសៀវភៅភាសាអង់គ្លេសសម្រាប់អ្នកអានវ័យក្មេងនេះនឹងជួយក្រសួងឱ្យសម្រេចបាននូវចក្ខុវិស័យពង្រឹងការរៀនភាសាអង់គ្លេសនៅកម្រិតបឋមសិក្សា។

ការពង្រឹងការត្រួតពិនិត្យតាមដាន: គម្រោង BfC នឹងខិតខំប្រឹងប្រែងផងដែរ ដើម្បីធ្វើឱ្យការប្រើប្រាស់សៀវភៅភាសាអង់គ្លេសជាអតិបរិមាដោយមានការតាមដានញឹកញយពីសាលារៀន។

គម្រោង អប់រំកុមារ (EAC)

“ សាលារៀនបានបង្កើនការរក្សាសុខភាពសម្រាប់កុមារជនជាតិភាគតិច ”

ប្រវត្តិកម្មវិធី

ម្ចាស់ជំនួយ

EDUCATE A CHILD (EAC) មូលនិធិ អប់រំ
 កុមារពីប្រទេស Qatar តាមរយៈអង្គការ Aide
 et Action(AeA) ដែលមានបណ្តាញសម្ព័ន្ធអង្គ
 ការចំនួន២១អង្គការ។
 សិស្សចំនួន ១២.៩១៨ នាក់
 ១២៤.៤៩៩.៣៧ អន្តរាគមន៍
 ៩.៦៣ អន្តរាគមន៍
 ២ខេត្ត (ត្បូងឃ្មុំ និងក្រចេះ)
 ៦ស្រុក
 ៣៥ បឋមសិក្សា និង២១សាលាឆ្លងកាត់
 មិថុនា ២០១៤
 វិទ្ធិកា ២០១៧

អ្នកទទួលបានផល
 ថវិកាទទួលបានក្នុងឆ្នាំ ២០១៧
 ថវិកាសម្រាប់អ្នកទទួលបានផលក្នុងឆ្នាំ
 ខេត្តក្រចេះ
 ស្រុកក្រចេះ
 បឋមសិក្សាគោលដៅ
 កាលបរិច្ឆេទចាប់ផ្តើមគម្រោង
 កាលបរិច្ឆេទបញ្ចប់គម្រោង

បច្ចុប្បន្នភាពគម្រោង

ឆ្នាំនេះជាឆ្នាំទីបី និងជាឆ្នាំបញ្ចប់នៃការប្រតិបត្តិការគម្រោង EAC។ ក្រោម
 ការគាំទ្រពីអង្គការ Aids et Action អង្គការ ខេប បានអនុវត្តនីតិវិធីអន្តរាគមន៍
 ក្នុងការអភិវឌ្ឍន៍សាលាគោលដៅចំនួន ៥៦សាលា និងសហគមន៍ស្ថិតក្នុងខេត្ត
 ចំនួនពីរ គឺក្រចេះ និងត្បូងឃ្មុំស្ថិតនៅភាគឦសាននៃប្រទេសកម្ពុជា។ សាលា
 រៀនទាំងនោះគឺជាសាលាចំណេះទូទៅរដ្ឋ និង២១សាលាឆ្លងកាត់។ សាលាឆ្លង
 កាត់គឺមានជាអាការៈ១បន្ទប់ទៅ៣បន្ទប់ (ភាគច្រើនសាងសង់អំពីឈើ) សាងសង់
 ដោយសហគមន៍ ដែលពុំធ្លាប់មានសាលាពីមុនមក។ បង្រៀនដោយគ្រូសហ
 គមន៍ ឬគ្រូកិច្ចសន្យា។ សាលាឆ្លងកាត់ជាយុទ្ធសាស្ត្រមួយរបស់អង្គការ ខេប ក្នុង
 ការបង្កើនការចូលរៀនរបស់កុមារក្រៅសាលា។

ជាឆ្នាំបញ្ចប់ ក្រុមការងារគម្រោងបានខិតខំលើកទឹកចិត្តធ្វើយ៉ាងណាឱ្យរីកចម្រើន
 ការងាររបស់ខ្លួនក្នុងការលើកកម្ពស់ការចូលរៀនប្រកបដោយសមធម៌នៃកុមារក្រៅសាលា
 ដែលភាគច្រើនមកពីក្រុមកុមារជនជាតិភាគតិច និងដើម្បីឱ្យពួកគេទទួលបានការអប់រំ
 ប្រកបដោយគុណភាព។ តាមរយៈការសហការយ៉ាងជិតស្និទ្ធជាមួយនិងមន្ទីរអប់រំ ថ្នាក់ការិយាល័យ
 សាលាឆ្លងកាត់ចំនួន៥ត្រូវបានក្រសួងចុះបញ្ជីជាសាលារដ្ឋមានលេខកូដ ដែលទទួលបាន
 សៀវភៅសិក្សាគោល និងថវិកាអភិវឌ្ឍន៍សាលារៀនពីក្រសួង នឹងត្រូវបានផ្តល់ត្រូវបានសន្យា
 ចំពោះសាលាដែលខ្វះខាត ជាលទ្ធផលក្នុងកិច្ចសហប្រតិបត្តិការ គម្រោងបានបង្កឱ្យកុមារចំនួន
 ២.១៨៦នាក់ក្នុងនោះ ៥០% ជាកុមារបានចុះឈ្មោះចូលរៀន ក្នុងនោះកុមារនៅគងវែងចំនួន
 ១.៨៥២នាក់ដែលត្រូវជា ៨៥%។

សកម្មភាពសំខាន់ៗ

- អត្រាចូលរៀន និងការប្រមូលកុមារក្រៅសាលាកើនឡើង**
 - » កុមារក្រៅសាលាចំនួន ២.១៨៦នាក់បានចុះឈ្មោះចូលរៀន (រយៈកាលបរិច្ឆេទនៃការប្រតិបត្តិ
 គម្រោង) ចាប់តាំងពីឆ្នាំ២០១៤មក។
 - » កុមារដែលបានចូលរៀនខាងលើមានកុមារ ១.៨៥២នាក់ (ស្រី ៥០%) នៅគងវែងរៀនដែលស្មើ
 នឹង ៨៥% គឺលើសពីការរំពឹងទុកដែលមានត្រឹមតែ ៧៥%។
- ការផ្តល់ភាពងាយស្រួលចូលរៀនបានកើនឡើង**
 - » សាលាឆ្លងកាត់ចំនួន ១៩ខ្លះត្រូវបានកសាងឡើងដើម្បីបង្កភាពងាយស្រួលដល់កុមារដែល
 មានផ្ទះនៅឆ្ងាយពីសាលារៀននៅក្នុងខេត្តភាគឦសាននៃប្រទេសកម្ពុជា។
- បញ្ហាខ្វះខាតគ្រូបង្រៀនត្រូវបានដោះស្រាយ**
 - » នៅក្នុងឆ្នាំទី១ អង្គការ ខេប បានជួលគ្រូសហគមន៍ចំនួន ២០នាក់ដោយប្រើប្រាស់ថវិកា
 គម្រោង។
 - » ក្នុងឆ្នាំ២០១៧ មន្ទីរអប់រំខេត្ត និងការិយាល័យអប់រំស្រុកបានឯកភាពគាំទ្រផ្តល់ត្រូវបានសន្យា
 ទាំងស្រុងដោយឧបត្ថម្ភថវិកាដោយក្រសួងអប់រំ យុវជន និងកីឡា។
- គុណភាពអប់រំត្រូវបានលើកកម្ពស់**
 - » គម្រោង EAC បានផ្តល់ការលើកកម្ពស់ស្តង់ដារបង្រៀន និងបរិស្ថានថ្នាក់កុមារមេត្រីដោយ៖
 - » បណ្តុះបណ្តាលវិធីសាស្ត្របង្រៀនសាលាកុមារមេត្រីដល់គ្រូចំនួន ២៩៤នាក់អំពីការប្រើ
 ប្រាស់ស្តង់ដារអំណានថ្នាក់ទី១ដល់ទី៣។
 - » ជួសជុល កែលម្អបន្ទប់រៀនឡើងវិញចំនួន ១១០បន្ទប់ ក្នុងរយៈពេលបីឆ្នាំនៃគម្រោង។

គោលបំណង

គោលបំណងសំខាន់របស់គម្រោងអប់រំកុមារ (EAC) គឺដើម្បីផ្តល់
 នូវភាពទូលំទូលាយ និងបរិយាប័ន្នប្រព័ន្ធអប់រំកម្ពុជាដែលបំពេញ
 បំណងដល់កុមារគ្រប់រូប រួមមាន៖ កុមារក្រៅសាលា កុមារពិការ កុមារ
 ជនជាតិភាគតិច កុមាររស់នៅតំបន់ជនបទដាច់ស្រយាល និងកុមារអនា
 ថាររស់នៅតាមចិញ្ចើមផ្លូវក្នុងទីប្រជុំជន និងក្មេងលើសអាយុជាដើម។
 អង្គការ ខេប ធ្វើអន្តរាគមន៍ផ្តោតទៅលើកុមារជនជាតិភាគតិច ជា
 ពិសេស កុមារជនជាតិអ៊ីស្លាម និងក្រុមកុមារមកពីកុលសម្ព័ន្ធជនជាតិ
 ភាគតិច។



ផលជះរបស់គម្រោង

- កសាងសាលាឆ្លងកាត់បានចំនួន ១៩សាលា ប្រមូលកុមារ
 ក្រៅសាលាពីតំបន់ដាច់ស្រយាលបានចំនួន ២.១៨៦នាក់
 ក្នុងនោះមាន ៥០% គឺជាកុមារ។
- បំប៉នសមត្ថភាពមូលដ្ឋានគ្រឹះដល់គ្រូជាជំនួយក្នុងការអនុវត្ត
 សកម្មភាពបង្រៀន។
- មានចំនួន ២០យុទ្ធនាការប្រមូលកុមារចូលរៀនត្រូវបានធ្វើ
 ឡើងដើម្បីប្រមូលកុមារក្រៅសាលា។
- បានធ្វើផែនទីសាលាចប់សព្វគ្រប់ចំនួន ៤៩។
- ឧបត្ថម្ភអាហារូបករណ៍ដល់កុមារក្រៅសាលាចំនួន ៩៥៣
 នាក់ ដែលក្នុងនោះមាន ៥៦% គឺជាស្រី។
- កម្មវិធីកុមារជួយកុមារ ផ្តោតទៅលើកុមារធំជួយកុមារតូចនា
 ពេលចេញលេង និងក្នុងបណ្តាលយ័យ។
- ជ្រើសរើស និងបណ្តុះបណ្តាលគ្រូជំនួយការថ្នាក់រៀនពីរភា
 សាចេញពីសហគមន៍ជនជាតិភាគតិច ដែលធ្វើឱ្យមាតាបិតា
 រីករាយនឹងបញ្ជូនកូនមកសាលារៀន។
- បង្កើតថ្នាក់បង្រៀនសិស្សរៀនយឺតនៅតាមភូមិ។
- ផ្តល់ការសិក្សាកម្មវិធីបំណិនជីវិតទាក់ទងនឹងការអប់រំនៅក្នុង
 មូលដ្ឋាន/តំបន់។
- បណ្តុះបណ្តាលភាពជាអ្នកដឹកនាំសម្រាប់នាយកសាលា និង
 សហគមន៍ដើម្បីឱ្យពួកគេមានជំនាញគ្រប់គ្រងហិរញ្ញប្បទាន
 ប្រកបដោយប្រសិទ្ធភាព។
- ក្រុម DTMT បានចុះពិនិត្យតាមដាន និងរាយការណ៍យ៉ាង
 ទៀងទាត់។
- ផ្តល់បំណិនអាជីពដល់គ្រូសារកុមារក្រីក្រ។
- កុមារដែលមានបញ្ហាសុខភាពទទួលបានជំនួយឱ្យពួកគេបន្ត
 ទៅរៀនបាន។
- តស៊ូមតិ និងគៀងគរឱ្យមានការចូលរួមពីឪពុកម្តាយក្នុងការ
 លើកកម្ពស់ការអប់រំ និងដោះស្រាយបញ្ហាពាក់ព័ន្ធនានា។

កម្មវិធីអប់រំបញ្ចូលគ្នា (IEP)

“កម្មវិធីអប់រំបញ្ចូលគ្នា: លើកកម្ពស់សិទ្ធិអប់រំរវាងគ្រូបងនសាតិ ”

កម្មវិធីអប់រំបញ្ចូលគ្នា ឬហៅកាត់ថា IEP មានបីគម្រោងក្នុងឆ្នាំនេះ រួមមាន៖ គម្រោងអប់រំកុមារី គម្រោងស្តែម សម្រាប់ស្ត្រី និងគម្រោងអាហារូបករណ៍ និស្សិតកម្រិតខ្ពស់សិក្សា។

កម្មវិធីនេះបង្កើតឡើងក្នុងគោលបំណងដើម្បីផ្តល់ឱកាសសិក្សា ជាពិសេស កុមារីជនជាតិខ្មែរ-ឥស្លាម ឬយុវជនងាយរងគ្រោះជាដើម។

កម្មវិធីអប់រំបញ្ចូលគ្នា គឺជាកម្មវិធីមួយដែលជួយគាំទ្រសកម្មភាពយ៉ាងពេញលេញផ្នែកអាហារូបករណ៍ដល់យុវជនងាយរងគ្រោះ ប៉ុន្តែក៏ផ្តល់សេវាបន្ថែមទៀតផងដែរ ដូចជា ការប្រឹក្សាអាជីព ការតស៊ូមតិ និងការបង្កើតប្រាក់ចំណូលសម្រាប់ឪពុកម្តាយដើម្បីកុំឱ្យបញ្ឈប់កូនទៅសាលារៀន។

	គម្រោងអាហារូបករណ៍និស្សិតកម្រិតខ្ពស់សិក្សា CTSP	គម្រោងអប់រំកុមារី (GEI)	គម្រោង STEM4Women
ម្ចាស់ផ្ទៃ	អង្គការមូលនិធិអាស៊ី	អង្គការមូលនិធិអូកូទ្រី	អង្គការមូលនិធិអូកូទ្រី អង្គការស្ត្រី១០០ និងអង្គការ Classroom of Hope
អ្នកទទួលបានផ្តល់	សិស្សចំនួន ៣០នាក់	សិស្សចំនួន ៩១៦ នាក់	សិស្សចំនួន ១០ នាក់
ថវិកាទទួលបានក្នុងឆ្នាំ២០១៧	៥៥.២២១ ដុល្លារអាមេរិក	១០១.២៩៣ ដុល្លារអាមេរិក	២៤៧.៥២ ដុល្លារអាមេរិក
ថវិកាសម្រាប់អ្នកទទួលបានក្នុងឆ្នាំ	៨៥០ ដុល្លារអាមេរិក/ឆ្នាំ	១១០ ដុល្លារអាមេរិក	២.៤០០ដុល្លារអាមេរិក (រៀននៅថៃ)
ខេត្តគ្របដណ្តប់	(កំពង់ចាម ត្បូងឃ្មុំ ព្រៃវែង និងក្រចេះ)	(កំពង់ចាម ត្បូងឃ្មុំ ភ្នំពេញ និងប្រទេសថៃ)	៦ខេត្ត (ត្បូងឃ្មុំ កំពង់ចាម រតនគិរី តាកែវ)
ស្រុកគ្របដណ្តប់	១១	៦	៣
មធ្យមសិក្សាគោលដៅ	គ្មាន	១៧ សាលា	គ្មាន
សាលាបណ្តុះបណ្តាលវិជ្ជាជីវៈគោលដៅ	<ul style="list-style-type: none"> សាកលវិទ្យាល័យវេស្តឺន ខេត្តកំពង់ចាម 	<ul style="list-style-type: none"> វិទ្យាស្ថានកំពង់ឈើទាល មជ្ឈមណ្ឌលបណ្តុះបណ្តាលវិជ្ជាជីវៈ ខេត្តកំពង់ចាម សាលា PNC ប្រទេសថៃ 	<ul style="list-style-type: none"> សាលា PNC
កាលបរិច្ឆេទចាប់ផ្តើមគម្រោង	០១ តុលា ២០១៦	០១ សីហា ២០០០	០១ មីនា ២០១៦
កាលបរិច្ឆេទបញ្ចប់គម្រោង	៣០ កញ្ញា ២០២០	៣១ ធ្នូ ២០១៨	២៨ កុម្ភៈ ២០១៨



អ្នកទទួលបានគម្រោងត្រូវបានផ្តល់ឱកាសសម្រាប់ការងារនៅក្នុងសេវាវត្សរ៍២១ ដែលទាមទារឱ្យយុវជនវ័យក្មេងមានគុណសម្បត្តិពេញលេញដើម្បីចូលរួមអភិវឌ្ឍសង្គម។ អ្នកទទួលបានទាំងអស់ត្រូវបានផ្តល់ឱកាសអនុវត្តបំណិនផ្ទាល់ខ្លួនក្នុងពេលជាមួយគ្នាក្នុងការសិក្សា។ ពួកគេភាគច្រើនបំផុតជាក្មេងស្រីងាយរងគ្រោះមកពីគ្រួសារក្រីក្រ។



គម្រោង អាហារូបករណ៍និស្សិតកម្រិតខ្ពស់សិក្សា (CTSP)

“ ការអប់រំក្មេងស្រីម្នាក់គឺជាការអប់រំគ្រួសារទាំងមូល ”

បច្ចុប្បន្នភាពគម្រោង

ក្នុងអំឡុងឆ្នាំសិក្សាបច្ចុប្បន្ននេះ មាននិស្សិតស្រីចំនួន៣០នាក់ត្រូវបានជ្រើសរើស ក្នុងគម្រោង CTSP គាំទ្រដោយមូលនិធិអាស៊ី និងប្រតិបត្តិដោយអង្គការ ខេប។ និស្សិតស្រីទាំងអស់ត្រូវបានឧបត្ថម្ភគាំទ្រការសិក្សារយៈពេល៤ឆ្នាំរហូតដល់បញ្ចប់ការសិក្សានៅខែតុលា ឆ្នាំ២០២១។

ដំណើរការជ្រើសរើសត្រូវឆ្លងកាត់៤ដំណាក់កាលដើម្បីលើកទឹកចិត្តដល់ក្មេងស្រីដែលមកពីគ្រួសារមិនមានលទ្ធភាពបន្តការសិក្សា។ ដំណាក់កាលជ្រើសរើស រួមមាន៖ ការបិទប្រកាសស្តីពីការជ្រើសរើសអាហារូបករណ៍ ការទទួលក្រដាសដាក់ពាក្យ និងជីវប្រវត្តិគ្រួសារ ការធ្វើតេស្ត សម្ភាសន៍ និងការចុះទៅមើលស្ថានភាពផ្ទះផ្ទាល់។

និស្សិតដែលជាប់ជាស្ថាពរត្រូវបានឱ្យចូលរៀននៅសាកលវិទ្យាល័យ វេស្តឺន សាខាខេត្តកំពង់ចាម ដែលមានកម្មវិធីសិក្សា និងមានលក្ខខណ្ឌ ដែលអាចចរចាបាន (ឧ. ការបញ្ជូនថ្លៃការសិក្សា និងកិច្ចសន្យាសិក្សា ពិសេស...។ល។) និស្សិតភាគច្រើនបំផុតទាំងអស់នេះមកពីគ្រួសារងាយរងគ្រោះ ដែលក្មេងស្រីមានឱកាសតិចតួចក្នុងការបន្តការសិក្សារបស់ពួកគេ បន្តទៀត។

គម្រោង CTSP មានគោលដៅពង្រឹងសិទ្ធិអំណាចក្មេងស្រីងាយរងគ្រោះ ដែលទទួលបានការអប់រំក្នុងប្រព័ន្ធចប់ ហើយមានសក្តានុពលពេញលេញចូលរៀននៅកម្រិតខ្ពស់សិក្សាបាន។ គម្រោងនេះក៏មានបំណងបង្កើនការចូលរួមសកម្មភាពអភិវឌ្ឍន៍អាជីព ដែលនឹងធានាថា ពួកគេចូលទៅបម្រើការងារប្រកបដោយសេចក្តីទុកចិត្ត។

លទ្ធផលកម្មវិធី

ក្នុងបច្ចុប្បន្ននេះ និស្សិតគម្រោង CTSP កំពុងរៀននៅឆមាសទី១ ឆ្នាំទី២ ទៅតាមជំនាញរៀងៗខ្លួន ដូចជា៖ គណនេយ្យ ធនាគារ និងគ្រប់គ្រង រដ្ឋបាលសារណៈ និងអក្ខរសាស្ត្រអង់គ្លេស។ លទ្ធផលប្រឡងឆ្នាំទី១ គឺពិតជាគួរឱ្យកោតសរសើរ។ នៅឆមាសទី១ និស្សិត ៦៣% ជាប់ចំណាត់ថ្នាក់លេខ១ដល់១០% និង ៤៧% ក្នុងឆមាសទី២ ដល់១០%។ និស្សិតទាំងអស់បានប្រឡងជាប់ឆ្នាំទី១ គឺជាលទ្ធផលគួរឱ្យជឿជាក់។



ករណីសិក្សា

តុល ជារីយ នាងមានអាយុ ១៨ ឆ្នាំ ជានិស្សិតផ្នែកគណនេយ្យ សិក្សានៅសាកលវិទ្យាល័យ វេស្តឺន សាខាខេត្តកំពង់ចាម ទទួលបានជំនួយពីអង្គការមូលនិធិអាស៊ី តាមរយៈអង្គការខេប។ នាងជាកូនច្បង មានបងប្អូន២នាក់ ប្អូនប្រុសរបស់នាងបានឈប់រៀននៅអនុវិទ្យាល័យ និងធ្វើការជាអ្នកលក់ក្រឡឹងសំណង់នៅទីក្រុងភ្នំពេញ។ ប្អូនប្រុសនាងបានផ្ញើលុយជួយឱ្យ ជារីយ បានរៀនកាលពីរៀននៅវិទ្យាល័យ។

ឪពុករបស់ ជារីយ បានស្លាប់ដោយសារជម្ងឺប្រហែលជាពីរឆ្នាំមុន នាងបានរស់នៅជាមួយជីដូន និងម្តាយនៅក្នុងផ្ទះតូចមួយ។ ម្តាយរបស់នាងធ្វើការជាកម្មការិនីរោងចក្រ ស្បែកដើងនៅស្រុករបស់នាង។ ជារីយមានស្រុកកំណើតនៅស្រុកព្រៃឈរ ខេត្តកំពង់ចាម។

ជារីយត្រូវបានបង្ខំចិត្តឈប់រៀននៅត្រឹមថ្នាក់ទី១០ ដោយសារម្តាយរបស់នាងចង់ឱ្យនាង

ទៅធ្វើការនៅរោងចក្រដើម្បីបង្កើនចំណូល ទោះជាយ៉ាងណាក៏ដោយ ជារីយស្រឡាញ់ការសិក្សាណាស់ ហើយនៅតែបន្តទៅសាលារៀន។

ជារីយគឺជានិស្សឆ្លើម ហើយនាងគឺជាអនុប្រធានថ្នាក់ពេលនាងរៀននៅវិទ្យាល័យ ល្វា។ នាងប្រឡងបញ្ចប់ថ្នាក់ទី១២ នៅឆ្នាំមុន ហើយទទួលបាននិទ្ទេស C។

អង្គការ ខេប ផ្តល់អាហារូបករណ៍កញ្ចប់ រួមមាន៖ បង់ថ្លៃសិក្សា កន្លែងស្នាក់នៅ ម្ហូបអាហារ និងសកម្មភាពអភិវឌ្ឍអាជីព។ ម្តាយរបស់នាង



ផ្តល់ប្រាក់បន្តិចបន្តួចប៉ុណ្ណោះដើម្បីផ្គត់ផ្គង់ការចំណាយរបស់នាង។

ជារីយត្រូវបានជ្រើសរើសជាប្រធាននិស្សិតជំនាន់ទី៣ ហើយនាងត្រូវមើលការខុសត្រូវក្នុងស្រី ៣០នាក់ផ្សេងទៀតដែលរស់នៅក្នុងផ្ទះជួលសម្រាប់និស្សិត។ នាងនិយាយភាសាអង់គ្លេសបានយ៉ាងល្អ ហើយនាងក៏បានស្ម័គ្រចិត្តបង្កើតក្លឹបភាសាអង់គ្លេសនៅខែកក្កដា២០១៧។ នៅក្នុងខែកញ្ញា នាងជាបេក្ខជនម្នាក់ដែលបានចូលរួមប្រកួតកម្មវិធីនិយាយជាសាធារណៈ និងជជែកដេញដោល។ នាងនិយាយបានយ៉ាងល្អទៅលើប្រធានបទ “នៅតែបន្ត”។ នាងបានជាប់ជ័យលាភីលេខ១ក្នុងការប្រកួតនេះ។ នាងក៏បានបម្រើការងារស្ម័គ្រចិត្តជាមួយអង្គការក្នុងស្រុកផ្សេងទៀត និងបានដើរតួជាយុវជនគំរូសម្រាប់យុវជនកម្ពុជា។

នៅថ្ងៃអនាគត នាងចង់ក្លាយជាប្រធានគណនេយ្យករនៅក្នុងធនាគារ។

គម្រោង អប់រំកុមារី (GEI)

“ ការអប់រំស្ត្រីឱ្យឆ្លងក្រោមគ្រោះអាសន្ន ”

បច្ចុប្បន្នភាពគម្រោង

នៅបច្ចុប្បន្ននេះ គម្រោង GEI បានដំណើរការឡើងវិញក្នុងខេត្តកំពង់ចាម និងត្បូងឃ្មុំតាំងពីខែមករា ឆ្នាំ២០១២មក ក្រោមជំនួយអង្គការអ៊ីកទ្រីប្រទេសអូស្ត្រាលី និងប្រតិបត្តិដោយអង្គការ ខេប។ គម្រោងនេះបានបង្កើតឡើងដំបូងក្នុងឆ្នាំ២០០០ និងជាគម្រោងមានអាយុកាលយូរជាងគេបំផុត។ ការកសាងបទពិសោធន៍កម្មវិធីរយៈពេល១៦ឆ្នាំ គម្រោង GEI មានគោលបំណងផ្តល់ឱ្យយុវជននូវជំនាញ ព័ត៌មាន និងជំនួយថវិកាបង្កើតឱ្យពួកគេមានសិទ្ធិអំណាចទាំងផ្នែកសេដ្ឋកិច្ច និងការងារសង្គម។ គម្រោងនេះបានកំពុងវិវត្តន៍តាមវិធីដែលបន្តជួបតម្រូវការប្រឈមរបស់យុវជន និងសង្គមកម្ពុជា ជាពិសេស ពេលឈានចូលសតវត្សទី២១។

ផលប៉ះពាល់គម្រោង

- កិច្ចសហការរវាងម្ចាស់ក្រសួងអប់រំថៃ និងសាលារៀន PNC ក្នុងក្រុងភ្នំពេញបានផ្តល់កន្លែងស្នាក់នៅ និងការសិក្សាដោយឥតបង់ថ្លៃសម្រាប់និស្សិតកម្ពុជា ដែលផ្តល់ហិរញ្ញប្បទានពីអង្គការ ខេប ដើម្បីអនុវត្តលើការសិក្សាកម្រិត AA ឬកម្រិត BA/BS។
- សិស្សគម្រោង GEI ជាច្រើននាក់បានប្រឡងជាប់ចូលរៀននៅសាលាគរុកោសល្យ និងវិក្រិតការខេត្តកំពង់ចាម និងបានក្លាយជាគ្រូកម្រិតបឋមសិក្សានៅក្នុងសហគមន៍របស់ពួកគេ។
- ការយកចិត្តទុកដាក់ខ្លាំងទៅលើប្រឹក្សាអាជីពនៅវិទ្យាល័យ ដែលមានផែនការអភិវឌ្ឍបន្ថែមសេវាកម្មនេះទៅជាប្រឹក្សាអាជីពតាមបែបអេឡិចត្រូនិក។
- ការគាំទ្រដំរីងទាំពីសមាជិកគណៈកម្មការអប់រំទាំងអស់គ្នាថ្នាក់ឃុំ ដើម្បីគាំទ្របំណិនជីវិតរបស់ឪពុកម្តាយសិស្សអាហារូបករណ៍។

កញ្ញា ធីប ឆារ៉ា អាយុ ២១ ឆ្នាំ ជាគ្រូសិស្សម្នាក់ ក្នុងចំណោមសិស្ស២០ នាក់ទទួលបានអាហារូបករណ៍ពីអង្គការ ខេប ក្រោយជំនួយរបស់មូលនិធិអ៊ីកទ្រីប្រទេសអូស្ត្រាលី ដែលត្រូវរៀនរយៈពេលពីរឆ្នាំនៅសាលាគរុកោសល្យ និងវិក្រិតការខេត្តកំពង់ចាម និងបានបញ្ចប់នៅខែកញ្ញា ឆ្នាំ២០១៧។ នាងនឹងទៅធ្វើការជាគ្រូបង្រៀននៅសាលាបឋមសិក្សា ក្បាលអូរ ស្ថិតនៅក្នុងខេត្តត្បូងឃ្មុំ ដែលជាសហគមន៍របស់នាង។ នាងទទួលបានអាហារូបករណ៍តាំងពីនាងរៀននៅវិទ្យាល័យឆ្នាំ២០១២ ក្រោមជំនួយរបស់អ៊ីកទ្រីប ឆារ៉ាបាននិយាយថា “ ខ្ញុំពិតជាសប្បាយចិត្តខ្លាំងណាស់ដែលបានសម្រេចក្តីសុបិនរបស់ខ្ញុំជាគ្រូបង្រៀន ហើយខ្ញុំអាចជួយសម្រាលអស់ម្តាយ និងប្អូនស្រីរបស់ខ្ញុំ។ ខ្ញុំនឹងជួយឱ្យប្អូនស្រីរបស់ខ្ញុំរៀនចប់ថ្នាក់នៅវិទ្យាល័យក្នុងឆ្នាំក្រោយនេះ។ បើគ្មានជំនួយអាហារូបករណ៍តាំងពីថ្នាក់នៅវិទ្យាល័យនេះទេ ខ្ញុំអាចនឹងបោះបង់ការសិក្សានៅពេលនោះ ពីព្រោះម្តាយរបស់ខ្ញុំមិនអាចចំណាយឱ្យខ្ញុំ និងប្អូនខ្ញុំទៅសាលាក្នុងពេលជាមួយគ្នាបានទេ។ នាងខ្ញុំសូមថ្លែងអំណរគុណយ៉ាងជ្រាលជ្រៅដល់អង្គការមូលនិធិអ៊ីកទ្រីបដែលបានធ្វើឱ្យខ្ញុំគ្មានប្រធានាប្រយោជន៍ ការអប់រំ។ ខ្ញុំនឹងលើកទឹកចិត្តកូនសិស្សរបស់ខ្ញុំឱ្យខិតខំរៀនសូត្រ និងធ្វើការវិនិយោគទៅលើការអប់រំដែលអាចឱ្យពួកគេមានអនាគតបាន។ ខ្ញុំមិនមានជម្រើសក្នុងការកើតនៅក្នុងគ្រួសារមានទ្រព្យសម្បត្តិនោះទេ ប៉ុន្តែខ្ញុំអាចសម្រេចចិត្តក្នុងការកំណត់ជីវិតរបស់ខ្ញុំឱ្យរស់នៅក្នុងភាពល្អប្រសើរ ។ ”



សកម្មភាពសំខាន់ៗ

- បណ្តុះភាពជាអ្នកដឹកនាំដល់ក្រុមប្រឹក្សាយុវជន
- ប្រឹក្សាយោបល់ដល់យុវជន
- ផ្តល់អាហារូបករណ៍ដល់យុវជនងាយរងគ្រោះ (ក្នុងសាលារៀន) មាន៖
 - (មធ្យមសិក្សា បណ្តុះបណ្តាលវិជ្ជាជីវៈ និងសាកលវិទ្យាល័យ)
- ផ្តល់អាហារូបករណ៍ដល់យុវជនក្រៅសាលា និងផ្តល់សេវាកម្មវិជ្ជាជីវៈ។
- ផ្តល់បំណិនជីវិតដល់គ្រួសារឪពុកម្តាយយុវជនងាយរងគ្រោះ។
- ផ្តល់ការគាំទ្របណ្តាញការងារសង្គម។



ក្រុមប្រឹក្សាកុមារីជាក្រុមដឹកនាំកម្មវិធីនៅក្នុងសាលារៀន



គោលបំណងនៃគម្រោងគឺផ្តល់ឱ្យយុវជននូវជំនាញ ព័ត៌មាន និងតម្រូវការជំនួយដើម្បីប្រើប្រាស់សិទ្ធិអំណាចដល់ពួកគេទាំងផ្នែកសេដ្ឋកិច្ច និងសង្គម។

មី នាងមានអាយុ១៧ឆ្នាំ ជាសិស្សថ្នាក់ទី១២នៃវិទ្យាល័យ ពាមជីកង។ នាងមានបងប្អូន៤នាក់នៅក្នុងគ្រួសារ។ ឪពុករបស់នាងជាកម្មករសំណង់ ហើយម្តាយនាងជាមន្ត្រី។ មីបានទទួលអាហារូបករណ៍តាមរយៈគម្រោង GEI ឧបត្ថម្ភដោយអង្គការមូលនិធិអ៊ីកទ្រីបតាំងពីនាងរៀនថ្នាក់ទី១។ មីជាសិស្សពូកែម្នាក់ ហើយខិតខំរៀនសូត្ររហូតទទួលបានលេខ១នៅក្នុងថ្នាក់។ នាងជឿជាក់ថាការសិក្សាអាចផ្លាស់ប្តូរអនាគតរបស់នាងបាន។ នាងទទួលបានការបណ្តុះបណ្តាលជាដៃគូប្រឹក្សាយោបល់ បានចូលរួមក្នុងកម្មវិធីវិស្វកម្មសាលាក្នុងការវាយតម្លៃ និងណែនាំសិស្សផ្សេងទៀតក្នុងការរៀនក្តីបន្ថែមនៅក្នុងសាលារៀន។ មីបាននិយាយថា “ ខ្ញុំមិនធ្លាប់ក្តាប់បាននោះទេ ប៉ុន្តែតាំងពីខ្ញុំចូលសាលារៀន ខ្ញុំមានភាពក្លាហានជាច្រើនពីព្រោះខ្ញុំទទួលបានចំណេះដឹងជាច្រើនពីលោកគ្រូអ្នកគ្រូរបស់ខ្ញុំ ” ។ នៅថ្ងៃអនាគតមីចង់ក្លាយជាវេជ្ជបណ្ឌិត ឬអ្នកព័ត៌មានវិទ្យា។ នាងមានគំនិតចង់ក្លាយជាវេជ្ជបណ្ឌិត ព្រោះវាអាចឱ្យនាងជួយដល់គ្រួសារ អ្នកភូមិ និងប្រជាជនកម្ពុជាទៀតផង។ មីធ្លាប់រៀនខ្លាំងខ្លាំងណាស់ ប៉ុន្តែនាងបាននិយាយថា “ វាគឺសំខាន់ណាស់ក្នុងការស្តាប់ខ្លួនឯងថា យើងជាអ្នកណាពីព្រោះប្រសិនបើយើងមិនស្តាប់ខ្លួនឯងទេ យើងមិនអាចដឹងពីគោលបំណង ចំណុចខ្លាំង និងចំណុចខ្សោយរបស់យើងបានឡើយ ” ។



គម្រោង STEM4WOMEN (ស្ត្រី/STEM)

“ ការអប់រំស្ត្រីយុវជនដើម្បីកសាង ”

បច្ចុប្បន្នភាពគម្រោង

ដោយចាប់ដៃគូជាមួយអង្គការ Classroom of Hope (CoH) អង្គការ ខេប បានខិតខំពង្រឹងសិទ្ធិអំណាចយុវតី/ស្ត្រីដែលងាយរងគ្រោះ ដើម្បីចូលរួមចូលនាពិភពលោកលើកកម្ពស់ការបង្កើនការចូលរួមរបស់ស្ត្រីសិក្សាផ្នែកវិទ្យាសាស្ត្រ បច្ចេកវិទ្យា វិស្វកម្ម និងគណិតវិទ្យា (ស្ត្រី)។ ក្រុមស្ត្រីមតិស្ត្រីមតិប្រទេសអូស្ត្រាលី ដែលហៅកាត់ថា 100women បានបានផ្តល់ហិរញ្ញប្បទានដល់យុវតីចំនួន ១០នាក់ ឱ្យសិក្សាមុខវិជ្ជាស្ត្រី រយៈពេល២ឆ្នាំ។ អង្គការ ខេប និងអង្គការ CoH បានឆ្លុះដំណើរការប្រកួតប្រជែងសម្រាប់ផ្តល់ការឧបត្ថម្ភគាំទ្រដល់ស្ត្រីវ័យក្មេងចំនួន១០នាក់នេះ។

យុវជនកម្ពុជាចំនួន ៤.៣៨៩.០០០នាក់អាយុពី១៥ ទៅ ២៩ឆ្នាំ ដែលបច្ចុប្បន្ននេះមានប្រមាណជា ៥% បានចូលរៀនតាមគ្រឹះស្ថានឧត្តមសិក្សា ដែលក្នុងនោះមានយុវជនជាស្ត្រីប្រមាណជា ៣៩%។ មុខវិជ្ជាស្ត្រីនៅតាមបណ្តាគ្រឹះស្ថានសិក្សាក្នុងប្រទេសកម្ពុជាមានគម្លាតគ្នារវាងបុរស និងស្ត្រី ក្នុងនោះ ១៤% ជាស្ត្រី និង ៨៦% ជាបុរសដែល នេះគឺជាគម្លាតមួយដ៏ធំនៅទ្វីបអាស៊ី ហើយបើប្រៀបធៀបជាមួយប្រទេសជិតខាង ដូចជាប្រទេសថៃមានស្ត្រី ៥២% និងប្រទេសម៉ាឡេស៊ី ស្ត្រី ៤៨% សិក្សាមុខវិជ្ជាស្ត្រី។

ផលប៉ះពាល់គម្រោង

- បច្ចុប្បន្ននេះ និស្សិតព័ត៌មានវិទ្យាចំនួន ៥នាក់បានបញ្ចប់ថ្នាក់បរិញ្ញាបត្ររងជំនាញផ្នែកបណ្តាញ និងកម្មវិធីវេបសាយ កំពុងធ្វើការងារនៅក្នុងក្រុមហ៊ុនផ្សេងៗគ្នាត្រូវនឹងចំណេះដឹង និងជំនាញរបស់ពួកគេ។
- និស្សិតសាកលវិទ្យាល័យជំនាញគណនេយ្យ សណ្ឋាគារ និងសេវាកម្ម អម្រិច ត្រូវបានស្ថាបត្យកម្ម ព័ត៌មានវិទ្យា ទូរគមនាគមន៍ និងបច្ចេកវិទ្យា (ICT) ចំណីអាហារ គីមីអាហារ អគ្គិសនី វិទ្យាសាស្ត្រ ដាំដុះ និងបសុសត្វ និងបញ្ចប់ការសិក្សាពីគ្រឹះស្ថានឧត្តមសិក្សារបស់ពួកគេក្នុងឆ្នាំ២០១៨។
- ការតស៊ូមតិជាមួយក្រសួងអប់រំរំចៃ និងសាលា Passerelles Numériques នៅក្នុងក្រុងភ្នំពេញ បានទទួលការសិក្សា និងការស្នាក់នៅដោយឥតគិតថ្លៃសម្រាប់និស្សិតអង្គការ ខេប ។



ឆាន ស្រីតក នាងមានអាយុ ២១ ឆ្នាំមកពីខេត្តត្បូងឃ្មុំ បានរៀនតបណ្តាញណែតវើកនៅសាលា PNC។ បច្ចុប្បន្ននេះ នាងជាបុគ្គលិក IT នៅក្រុមហ៊ុន Season Resident ក្នុងក្រុងភ្នំពេញ។ នាងទទួលខុសត្រូវលើគ្រប់កិច្ចការផ្នែកព័ត៌មានវិទ្យានៅក្នុងក្រុមហ៊ុន។ តាមរយៈការងារថ្មីនេះ នាងបានរៀនសូត្រច្រើនអំពីការទំនាក់ទំនង បរិយាកាសការងារ និងការចេះជួយអ្នកនៅជុំវិញខ្លួន។

ឆន មួយលាង នាងមានអាយុ ២២ឆ្នាំមកពីខេត្តកំពង់ចាម បានរៀននៅសាលា PNC។ បច្ចុប្បន្ននេះ នាងធ្វើការជាអ្នកអភិវឌ្ឍស៊ុសវែរនៅក្រុមហ៊ុន Flexible Solution។ នាងទទួលខុសត្រូវលើការបង្កើតប្រព័ន្ធសរសេរក្នុងសម្រាប់អតិថិជន។ មួយលាងបានរៀនសូត្រជាច្រើនពីការងារការងាររបស់នាង ជាពិសេស របៀបប្រើការងារបច្ចេកទេសដែលបានរៀនកន្លងមក របៀបដំណើរការអាជីវកម្ម និងការទំនាក់ទំនងជាមួយអតិថិជន។ អ្វីដែលមួយលាងពេញចិត្តបំផុតនៅកន្លែងធ្វើការគឺការទំនាក់ទំនង និងការជួយក្រុមការងាររបស់ខ្លួន។



គោលបំណង

គម្រោង S TEM4WOMEN មានបំណងផ្តល់សិទ្ធិអំណាចដល់យុវតីនៅកម្ពុជា ដែលងាយរងគ្រោះទទួលបានការសិក្សាមុខជំនាញស្ត្រី ដែលបច្ចុប្បន្ននេះជំនាញនេះ បុរសជាអ្នកសិក្សា។

គោលបំណង

គម្រោង STEM4WOMEN បានប្រើប្រាស់បណ្តាញទូលំទូលាយដែលអភិវឌ្ឍឡើងដោយអង្គការ ខេប ប្រើប្រាស់ធនធានមានកំណត់នៅក្នុងការគាំទ្របង្កើនឱកាសអប់រំ និងសេដ្ឋកិច្ចសម្រាប់ស្ត្រី រួមមានការប្រឹក្សាយោបល់អាជីព និងទំនុកចិត្តទទួលបានការងារ។ បណ្តាញទាំងនេះរួមបញ្ចូលទាំងរដ្ឋាភិបាលប្រទេសថៃផ្តល់ការសិក្សា និងស្នាក់នៅដោយឥតគិតថ្លៃ និងកម្លាំងជំនួយបច្ចុប្បន្នសិក្សាពីគ្រឹះស្ថានសិក្សានៅប្រទេសកម្ពុជា។

លឿន សុខគ្រឿន មានអាយុ ២២ឆ្នាំមកពីខេត្តរតនគិរី និងបានរៀនផ្នែកបណ្តាញនៅសាលា PNC។ ក្នុងបច្ចុប្បន្ននេះ នាងជាបុគ្គលិក IT នៅសាលាការណាម៉ាអន្តរជាតិ (CIS) ដែលទទួលបានប្រាក់ខែចន្លោះ ២៥០-៣០០ដុល្លារអាមេរិក។ សុខគ្រឿនបាននិយាយថា “ ស្ត្រីនៅក្នុងវិស័យបច្ចេកវិទ្យាព័ត៌មានសារៈសំខាន់ណាស់នៅក្នុងសហគមន៍។ បច្ចេកវិទ្យាធ្វើឱ្យមនុស្សធ្វើការបានកាន់តែងាប់រហ័ស និងងាយស្រួលជាងមុន។ ក្នុងនាមខ្ញុំជាអ្នករៀនផ្នែកព័ត៌មានវិទ្យាម្នាក់ ខ្ញុំសូមលើកទឹកចិត្តដល់ប្អូនឱ្យខិតខំប្រឹងប្រែងរៀនសូត្រនូវអ្វីដែលខ្លួនឯងចូលចិត្ត។ ខ្ញុំជឿជាក់ថា ស្ត្រីគឺពិតជាអាចរៀន និងធ្វើការក្នុងវិស័យព័ត៌មានវិទ្យានេះបាន។ នាងខ្ញុំសូមអរគុណយ៉ាងជ្រាលជ្រៅដល់អង្គការ ខេប និងអង្គការ CoH ដែលបានជួយឧបត្ថម្ភឱ្យខ្ញុំបានសិក្សាមានជំនាញសម្រាប់ចិញ្ចឹមជីវិតរបស់ខ្ញុំ។ បើមិនមានជំនួយគាំទ្រនេះទេ ខ្ញុំប្រាកដជាមិនមានថ្ងៃនេះដែរ ”។



ម៉ាថ ចាន់នី នាងមានអាយុ ២២ឆ្នាំបានរៀនកម្មវិធី WEB នៅសាលា PNC។ នាងកំពុងធ្វើការងារពីផ្ទះជាអ្នកអភិវឌ្ឍវេបឱ្យក្រុមហ៊ុនទូរស័ព្ទ និងបច្ចេកវិទ្យា ដែលមានទីតាំងនៅប្រទេសសិង្ហបុរី។ នាងមានទំនួលខុសត្រូវលើការបង្កើតវេបសាយសម្រាប់អតិថិជន និងធ្វើការជាមួយ App។ ការងារថ្មីធ្វើឱ្យនាងបង្កើនចំណេះដឹងលើវិស័យបច្ចេកវិទ្យា ហើយបានបង្រៀននាងថ្មីៗអំពីវេបសាយ និង App ដែលនាងមិនធ្លាប់ដឹងពីមុនមក។ ចាន់នីបាននិយាយថា “ បើគ្មានកម្មវិធីអាហារូបករណ៍ ខ្ញុំមិនអាចឈរនៅទីនេះបានទេ។ កម្មវិធីអាហារូបករណ៍បានជួយឱ្យខ្ញុំផ្លាស់ប្តូរជីវិត និងបន្តការសិក្សានៅសាលា PNC និងជួយខ្ញុំអនាគតរបស់ខ្ញុំបាន ”។

គម្រោង ខ្ញុំកំពុងរៀន (IML)!

“ ធ្វើឱ្យមានសុពលភាពវិវិស្វស្ត្រធើ្វចំពោះការអប់រំតាមរយៈការស្រាវជ្រាវ ”

ប្រវត្តិកម្មវិធី ម្ចាស់ជំនួយ

អ្នកទទួលបានផលប្រយោជន៍	អង្គការ Save the Children និងទីភ្នាក់ងារ ណាំរវើដើម្បីសហប្រតិបត្តិការអភិវឌ្ឍ(NORAD)
ថវិកាទទួលបានក្នុងឆ្នាំ២០១៧	៦.៤២៣ (៣.៥៩៤ ស្រី)
ថវិកាសម្រាប់អ្នកទទួលបានផលប្រយោជន៍	១០២.៦៩៧ ដុល្លារអាមេរិក
ខេត្តគ្របដណ្តប់	គ្មាន
	៥ខេត្ត (កំពង់ចាម ត្បូងឃ្មុំ ក្រចេះ កំពង់ឆ្នាំង និងព្រៃវែង)
ស្រុកគ្របដណ្តប់	១៦
អនុវិទ្យាល័យគោលដៅ	គ្មាន
បឋមសិក្សាគោលដៅ	១៥ សាលាអនុវិទ្យាល័យ និង ១៥ សាលាប្រៀបធៀប
កាលបរិច្ឆេទចាប់ផ្តើមគម្រោង	០១ មីនា ឆ្នាំ២០១៧
កាលបរិច្ឆេទបញ្ចប់គម្រោង	៣១ ធ្នូ ឆ្នាំ២០១៧

បច្ចុប្បន្នភាពគម្រោង

គម្រោងខ្ញុំកំពុងរៀន! គឺជាការសិក្សារយៈពេលវែងមួយអំពីប្រសិទ្ធភាព វិធីសាស្ត្រចម្រុះចំពោះការអភិវឌ្ឍការអប់រំ។ ការសិក្សានេះមាន រយៈពេល៤ឆ្នាំ ហើយឆ្នាំ២០១៧ គឺជាឆ្នាំអនុវត្តបញ្ចប់គម្រោង។ គម្រោងខ្ញុំកំពុងរៀន! បានបំពេញការងារសំខាន់ៗចំនួន២ រួម មាន៖ ផ្នែកតាមដាននិងវាយតម្លៃ និងផ្នែកស្រាវជ្រាវ។ សម្រាប់ ផ្នែកតាមដាននិងវាយតម្លៃ អង្គការ ខេប បានបន្តប្រមូលទិន្ន ន័យភាសាខ្មែរ និងគណិតវិទ្យា ទាំងទិន្នន័យដើមឆ្នាំ និងចុងឆ្នាំ ក៏ដូចជាទិន្នន័យអត្រាចូលរៀនពិតនៃសាលាអនុវិទ្យាល័យ និងសាលា ប្រៀបធៀបនៅក្នុងខែធ្នូ ឆ្នាំ២០១៦។ បុគ្គលិកគម្រោងក៏បាន ប្រមូលទិន្នន័យផងដែរ ដើម្បីកំណត់តួនាទីអនុវិទ្យាល័យគោលដៅ បរិស្ថានសិក្សាប្រកបដោយគុណភាព ដែលយើងដឹងថាជាក្រប ខ័ណ្ឌគម្រោង QLE។ ការវាយតម្លៃបរិស្ថានសិក្សាបានធ្វើឡើង អំឡុងខែមីនា ឆ្នាំ២០១៧ ដើម្បីតាមដានមើលបរិស្ថានសិក្សា របស់សាលាអនុវិទ្យាល័យទាំង១៥ និងដើម្បីផ្តល់ជាអនុសាសន៍សម្រាប់ ការធ្វើអន្តរាគមន៍ក្នុងអំឡុងពេលដែលនៅសល់នៃឆ្នាំសិក្សា។ នៅចុងបញ្ចប់គម្រោងក្នុងឆ្នាំ២០១៧ អង្គការ ខេប បានធ្វើការវាយ តម្លៃចុងក្រោយ ហើយលទ្ធផលត្រូវបានព្រាងឡើង និងបានធ្វើ ជូនអង្គការសង្គ្រោះកុមារ (SC) ដើម្បីផ្តល់ជាយោបល់ ឬអនុ សាសន៍ផ្សេងៗ។

ស្រដៀងគ្នានេះដែរ ផ្នែកស្រាវជ្រាវរបស់អង្គការ ខេប បានបង្កើតគម្រោងការស្រាវជ្រាវ ដែលបានដឹកនាំការអភិវឌ្ឍ របាយការណ៍ស្រាវជ្រាវចុងក្រោយ ហើយសង្ខេបបាននូវទិន្នន័យ បរិមាណ និងគុណភាពស្តីពីការសិក្សារបស់កុមារ ដែលប្រមូល បានក្នុងអំឡុងពេលប្រមូលទិន្នន័យរយៈពេល៤ឆ្នាំ។ របាយ ការណ៍ស្រាវជ្រាវចុងក្រោយត្រូវបានធ្វើជូនសាកលវិទ្យាល័យ អូស្ត្រាលី ដើម្បីពិនិត្យ មុនពេលបោះពុម្ពផ្សាយ។

ជាទូទៅ ការស្រាវជ្រាវរយៈពេលវែងនេះមានសុពលភាពប្រសិទ្ធភាព នៃវិធីសាស្ត្រចម្រុះចំពោះការអភិវឌ្ឍការអប់រំ ដែលធ្វើឱ្យអង្គការ ខេប មានវិធី សាស្ត្រទូទៅប្រកបដោយសុពលភាព ដើម្បីបង្កើត និងអនុវត្តគម្រោង។ លើស ពីនេះទៀត ក្រុមការងាររបស់អង្គការ ខេប បានចូលរួមសិក្ខាសាលាពីរដាច់ ដោយឡែកពីគ្នា គឺក្នុងក្រុងអូស្ត្រាលី ប្រទេសណ័រវើ អំឡុងដើមខែមេសា និងក្នុង ក្រុង អកស្វីត ចក្រភពអង់គ្លេស អំឡុងដើមខែកញ្ញា ឆ្នាំ២០១៧។ អង្គការ ខេប មានផែនការនឹងបោះពុម្ពការស្រាវ ជ្រាវនេះនៅក្នុងព្រឹត្តិបត្រ *Journal of Modern Education*។

គោលបំណង

គម្រោងខ្ញុំកំពុងរៀន! គឺជាឧទាហរណ៍នៃនិន្នាការក្នុងការអភិវឌ្ឍដែល ផ្តោតលើកម្មវិធីជាកស្ថានាង។ គម្រោងមានគោលបំណង៖

១. ស្រាវជ្រាវ តាមដាន និងប្រមូលឯកសារការពាក់ព័ន្ធរវាងការលើកកម្ពស់ បរិស្ថានសិក្សា និងពង្រឹងលទ្ធផលសិក្សា/លទ្ធផលអភិវឌ្ឍការសិក្សាកុមារ។
២. ធ្វើតេស្ត និងចងក្រងឯកសារអំពីលទ្ធផលអនុវត្តវិធីសាស្ត្រគម្រោង “ខ្ញុំ កំពុងរៀន!” សម្រាប់លើកកម្ពស់ការសិក្សា និងការអភិវឌ្ឍកុមារនៅក្នុង សាលារៀន។

សកម្មភាពសំខាន់ៗ

១. ប្រមូលទិន្នន័យគុណភាព និងបរិមាណសម្រាប់វាយតម្លៃគម្រោង
២. ប្រមូលទិន្នន័យសម្រាប់ការស្រាវជ្រាវ
៣. ចូលរួមសិក្ខាសាលាជាតិ និងអន្តរជាតិ



ក្រុមស្រាវជ្រាវអង្គការ ខេប បានចូលរួម សិក្ខាសាលានៅក្នុងក្រុងអូស្ត្រាលី នៅថ្ងៃទី ៣-៥ ខែមេសា ឆ្នាំ២០១៧។



ក្រុមស្រាវជ្រាវខេប ចូលរួមសិក្ខាសាលានៅក្នុងក្រុងអូស្ត្រាលី អំពីការអភិវឌ្ឍ នៅចក្រភពអង់គ្លេស នៅសាកលវិទ្យាល័យ អកស្វីត ដើម្បីធ្វើបច្ចុប្បន្នភាពអំពីការស្រាវ ជ្រាវរបស់គម្រោងខ្ញុំ កំពុងរៀន!។ សន្និដ្ឋាន នេះធ្វើនៅថ្ងៃទី ៥-៧ ខែកញ្ញា ឆ្នាំ២០១៧។

ផលនិវ័យ/លទ្ធផលគម្រោង

- នៅចុងបញ្ចប់គម្រោង អង្គការ ខេប បានសរុបបញ្ជូនរបាយការណ៍ សំខាន់ៗចំនួន២ដូចខាងក្រោម៖
- របាយការណ៍វាយតម្លៃគម្រោងរយៈពេល ៤ ឆ្នាំ ចុងក្រោយ ២០១៤- ២០១៧។
 - របាយការណ៍ស្រាវជ្រាវរយៈពេល ៣ ឆ្នាំចុងក្រោយ ២០១៥-២០១៧។ របាយការណ៍ស្រាវជ្រាវទាំងនេះជួយធ្វើឱ្យមានសុពលភាពប្រសិទ្ធភាព ការបង្កើតគម្រោងទាំងមូល និងបង្ហាញថា ជាទូទៅគម្រោងដែលដំណើរការ ដោយឯកឯងមានប្រសិទ្ធភាពតិចជាង។

គម្រោង បង្កើនភាពងាយស្រួលចូលសាលារៀនតាមរយៈ

ការគាំទ្រពីសហគមន៍ (REACH II/វិក ២)

“សហគមន៍វិវឌ្ឍន៍យ៉ាងរឹងមាំសាងសង់បាននូវសាលារៀនវិវឌ្ឍន៍វិវឌ្ឍន៍!”

ប្រភេទកម្មវិធី

ម្ចាស់ជំនួយ
អ្នកទទួលបានផល

- អង្គការ WeWorld
- នាយកបឋម ៤៣នាក់ និងនាយករង ៤៣នាក់
- គ្រូបឋម ៤៦៧នាក់
- សិស្ស ១៧.០០៤នាក់
- គ្រូមត្តេយ្យ ៧៤នាក់
- សិស្សមត្តេយ្យ ១.៨៧០នាក់
- សិស្សអាហារូបករណ៍ ៥០០នាក់
- សិស្សងាយរងគ្រោះ ១៥៤នាក់
- ក្រុមប្រឹក្សាកុមារ ៤៣សាលា
- គណៈកម្មការទ្រទ្រង់សាលា ៤៣សាលា
- អាជ្ញាធរមូលដ្ឋាន ៩៦នាក់
- ៣៧១.២៩៣ ដុល្លារអាមេរិក
- ១៩.៦៧ ដុល្លារអាមេរិក
- ៤ខេត្ត (ស្វាយរៀង ព្រៃវែង កំពង់ឆ្នាំង និងពោធិ៍សាត់)
- ១០ស្រុក (៣ ស្វាយរៀង ១ ព្រៃវែង ៤កំពង់ឆ្នាំង និង ២ពោធិ៍សាត់)
- ៥៥សាលា
- ខែកក្កដា ឆ្នាំ២០១៥
- ខែមិថុនា ឆ្នាំ២០១៥

ថវិកាទទួលបានក្នុងឆ្នាំ២០១៧
ថវិកាសម្រាប់អ្នកទទួលបានផលក្នុងម្នាក់
ខេត្តគ្រប់ដណ្តប់

ស្រុកគ្រប់ដណ្តប់

បឋមសិក្សាគោលដៅ
កាលបរិច្ឆេទចាប់ផ្តើមគម្រោង
កាលបរិច្ឆេទបញ្ចប់គម្រោង

បច្ចុប្បន្នភាពគម្រោង

គម្រោង REACH បន្តអនុវត្តសកម្មភាពសំខាន់ៗចំនួន១២ ដូចខាងក្រោម៖

- គាំទ្រផែនការអភិវឌ្ឍសាលាបឋម ៥០សាលា រួមមានផែនទីសិក្សា យុទ្ធនាការប្រមូលកុមារចូលរៀន ប្រជុំមាតាបិតាសិស្ស។ល។
- គាំទ្រក្រុមប្រឹក្សាកុមារ និងកម្មវិធីបំណិនជីវិតដែលផ្សារភ្ជាប់ការអប់រំ និងមូលដ្ឋាន
- បណ្តុះបណ្តាលនាយក សមាជិកសហគមន៍ ដើម្បីឱ្យអ្នកពាក់ព័ន្ធមានជំនាញគ្រប់គ្រងជំនួយយ៉ាងមានប្រសិទ្ធិភាព
- គាំទ្រសិស្សអាហារូបករណ៍បឋមសិក្សាចំនួន ៥០០នាក់
- ទស្សនកិច្ចសិក្សារបស់បុគ្គលិកមត្តេយ្យ បឋមសិក្សា និងគណៈកម្មការទ្រទ្រង់សាលារៀន
- ពង្រឹងផ្នែកបណ្តាលយើងដើម្បីបង្កើនការអាននិងការសរសេររបស់សិស្ស
- គាំទ្រនិងកសាងសមត្ថភាពគ្រូមត្តេយ្យចំនួន ៧៤ថ្នាក់
- កសាងសមត្ថភាពគ្រូ ក្រុមប្រឹក្សាឃុំ គណៈកម្មការទ្រទ្រង់សាលា និងឪពុកម្តាយសិស្សអំពីការប្រើប្រាស់ស្បែកសិក្សាដើម្បីបង្កើនសមត្ថភាពអានរបស់សិស្ស
- លើកកម្ពស់ការចូលរួមរបស់មាតាបិតាសិស្សក្នុងការអប់រំកូនរបស់គាត់
- ជំរុញមាតាបិតាសិស្សឱ្យប្រើប្រាស់បច្ចេកវិទ្យាសម្រាប់ជួយដល់ការសិក្សារបស់កូន
- កសាងសមត្ថភាពគ្រូអំពីការប្រើប្រាស់ និងផលិតសម្ភារឧបទេសសម្រាប់ការរៀននិងបង្រៀន
- កែលម្អថ្នាក់មត្តេយ្យ និងបន្ទប់បណ្តាលយើង
- គាំទ្រសម្ភារសម្រាប់កុមារមត្តេយ្យ និងសម្ភារគ្រួសារសម្រាប់ការរៀន និងបង្រៀន។

សកម្មភាពសំខាន់ៗ

គម្រោងវិកបានចាប់ផ្តើមនៅឆ្នាំ២០១២ ដោយគាំទ្រសាលាក្នុងខេត្តស្វាយរៀង និងព្រៃវែង។ បន្ទាប់ពីដំណើរការដោយជោគជ័យរបស់គម្រោងរយៈពេល៣ឆ្នាំដែលមានការពេញចិត្ត និងទទួលបានការស្នើសុំឱ្យបន្តនិងពង្រីកបន្ថែមពីសំណាក់មន្ត្រីរាជការក្នុងមូលដ្ឋាន អង្គការ វិវេល និងអង្គការខេប បានធ្វើការពិភាក្សាក្នុងការបន្តអនុវត្តគម្រោងនៅក្នុងខេត្តស្វាយរៀង និងព្រៃវែងពេញទៅ និងពង្រីកគម្រោងទៅខេត្តថ្មីៗគឺខេត្តកំពង់ឆ្នាំង និងពោធិ៍សាត់។ គម្រោងបន្តប្រើយុទ្ធវិធីចម្រុះដើម្បីអភិវឌ្ឍសាលារៀនឱ្យសមស្របទៅតាមគោល

គោលបំណង

គម្រោងវិក២ មានគោលដៅពង្រឹងអក្ខរកម្ម លេខនព្វ និងចំណេះដឹងកម្មវិធីបំណិនជីវិតតាមរយៈយុទ្ធសាស្ត្រចម្រុះ ដែលលើកកម្ពស់បរិស្ថានសិក្សាទាំងនៅក្នុងសាលារៀន និងនៅតាមផ្ទះក្នុងខេត្តគោលដៅទាំង៤។

រូបភាពសកម្មភាព



កុមារនិងគ្រូថ្នាក់មត្តេយ្យវិករាយក្រោមការគាំទ្រពីគម្រោងវិក២នូវការក្រាលក្រូ លាបថ្នាំ គ្រឿងសង្ហារឹម សម្ភារសម្រាប់តុបតែងថ្នាក់ សម្ភារគ្រូ សម្ភាររៀនសម្រាប់កុមារ។

ផលដោះស្រាយ

នៅក្នុងខែកក្កដានិងសីហាគម្រោងបានធ្វើតេស្តអំណានថ្នាក់ដំបូងនូវចំនួនសិស្ស៦០១នាក់ទាំងសាលាអន្តរាគមន៍ និងសាលាប្រៀបធៀប។ ជាលទ្ធផលដូចគ្នាមុនដែរ សិស្សក្នុងសាលាអន្តរាគមន៍បានទទួលពិន្ទុលើសសាលាប្រៀបធៀបលើផ្នែកផ្សេងៗដូចជា អានអក្សរស្ទាត់បាន 24.6 vs 20.4 អក្សរ, អានពាក្យដោយស្ទាត់(7.2 vs 5.9), អានពាក្យមិនមានន័យ (3.7 vs 2.7), អានល្បះដោយស្ទាត់(13.43 vs 12.14, និងអានរឿងដោយស្ទាត់ (12.81 vs 10.68)។

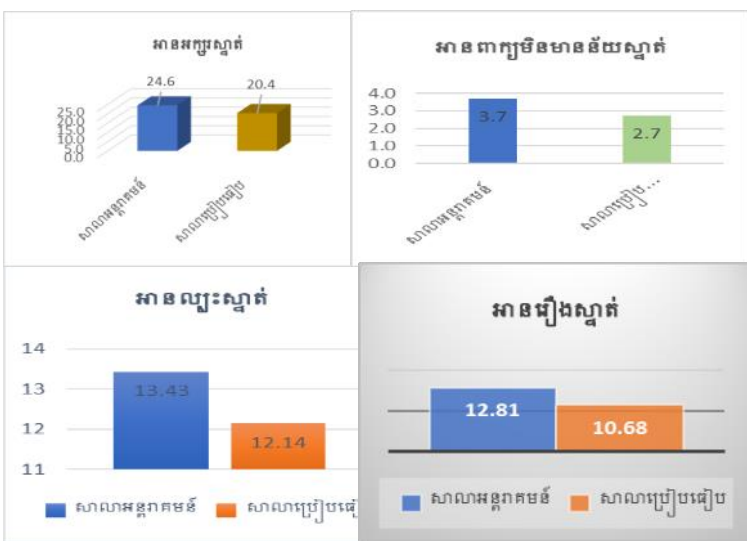

នយោបាយកម្មវិធីសាលាកុមារមេត្រីថ្នាក់ជាតិ។ គម្រោងបានឈានចូលដល់ឆ្នាំទី២នៃការអនុវត្តរបស់ខ្លួន នៅតែមានការពេញចិត្តពីអ្នកពាក់ព័ន្ធមូលដ្ឋានចំពោះវឌ្ឍនភាព។ គម្រោងវិក២បានរៀបចំឡើងដោយផ្តោតខ្លាំងលើអំណានថ្នាក់ដំបូង។ ក្រោមការគាំទ្ររបស់អង្គការវិវេល គម្រោងអាចបង្កើតឧបករណ៍វាយតម្លៃកម្មវិធីអំណានថ្នាក់ដំបូងតាមរយៈការអភិវឌ្ឍវិធីចម្រុះឯកសារវិវេលទៅជាឯកសារទន់ (កម្មវិធីអេឡិចត្រូនិច) ដែលគេហៅថា Tangerine ទៅជាភាសាខ្មែរជាលើកដំបូង។

គម្រោង ងាយស្រួលរៀន (E2L)

“ការរៀបចំគម្រោងនោះយល់ប្រើសកម្មភាពជាមួយគ្នា ដើម្បីធានានូវលទ្ធផលនេះពេលយូរក្នុងការអប់រំ”

ប្រវត្តិកម្មវិធី

ម្ចាស់ជំនួយ
អ្នកទទួលបានផល
ថវិកាទទួលបានក្នុងឆ្នាំ២០១៧
ថវិកាសម្រាប់អ្នកទទួលបានផលក្នុងម្នាក់
ខេត្តគ្រប់ដណ្តប់
ស្រុកគ្រប់ដណ្តប់
មធ្យមសិក្សាគោលដៅ
បឋមសិក្សាគោលដៅ
កាលបរិច្ឆេទចាប់ផ្តើមគម្រោង
កាលបរិច្ឆេទបញ្ចប់គម្រោង

អង្គការអាសហ្វានកម្ពុជា
ចំនួន ១៨.៨៧៧ នាក់
៣៧៦.៩៣៦ ដុល្លារអាមេរិក
២០ ដុល្លារអាមេរិក
ស្វាយរៀង
២ស្រុក (ស្វាយជ្រំ និងរមាសហែក)
២សាលា
២៦សាលា
០១ មករា ២០១៥
៣០ មិថុនា ២០១៥ (អាចពង្រីកបន្ថែម)

បច្ចុប្បន្នភាពគម្រោង

គម្រោងងាយស្រួលរៀនបានបន្តទទួលបានការសរសើរ និងគាំទ្រថាជាគម្រោងមួយនៃគម្រោងដ៏ល្អបំផុតរបស់អង្គការ ខេប។ E2L ជាកម្មវិធីកូនកាត់មួយដែលបញ្ចូលគ្នាបានពីកម្មវិធីមួយចំនួនដ៏ល្អ ដែលត្រូវបានអភិវឌ្ឍដោយអង្គការ ខេប រយៈពេលច្រើនឆ្នាំមកក្នុងគម្រោងតែមួយ។ E2L គឺជាឧទាហរណ៍ល្អបំផុតមួយនៃ “សមាហរណកម្ម” កម្មវិធីរបស់អង្គការ ខេប។ ដោយសារខេបធ្វើការទាក់ទងនឹងហិរញ្ញប្បទានម្ចាស់ជំនួយធំៗ មានឱកាសច្រើនណាស់សម្រាប់គម្រោងនានាដើម្បីបង្កើតគំនិតផ្តួចផ្តើម។ ក្នុងករណី E2L គម្រោងបានប្រកាន់យកវិធីសាស្ត្រមួយចំនួនដើម្បីអភិវឌ្ឍការអប់រំ រួមមានការប្រើវិធីសាស្ត្រអំណោយសាលានិងអ្នកពាក់ព័ន្ធអន្តរាគមន៍អក្ខរកម្មថ្នាក់ដំបូង និងការរៀនចម្លងតាមរយៈប្រពន្ធបច្ចេកវិទ្យា (ថែបប្លេត ឬទូរស័ព្ទឆ្លាត) ការរៀនចម្លង សម្ភារអំណាន ប្រព័ន្ធផ្លូវតបរបស់ និងក៏ដូចជាកម្មវិធីអប់រំបណ្តុះបណ្តាលសម្រាប់កុមារផងដែរ។

សកម្មភាពសំខាន់ៗ

- លើកកម្ពស់ភាពងាយស្រួលទទួលបានការអប់រំតាមរយៈអាហារូបករណ៍សម្រាប់កុមារក្រីក្រ និងសេវាសុខភាពសម្រាប់កុមារដែលកំពុងប្រឈមនឹងបញ្ហារាងកាយ។
- លើកកម្ពស់គុណភាពអប់រំតាមរយៈការអភិវឌ្ឍកម្មវិធីសាលាកុមារមេត្រី ដែលផ្តោតលើសមាសភាពទាំង៦នៃក្របខ័ណ្ឌសាលាកុមារមេត្រី។
- ដោះស្រាយកង្វះខាតត្រួតតាមរយៈការឧបត្ថម្ភគាំទ្រដល់គម្រោងសិស្ស និងជ្រើសរើសគ្រូសហគមន៍ដែលស្ថិតនៅក្នុងមូលដ្ឋាន។
- លើកកម្ពស់អំណានថ្នាក់ដំបូងតាមរយៈការប្រើប្រាស់សៀវភៅស្តង់ដារអំណានសម្ភារអំណាន បណ្តាលវិយសតវិទ្យាទី២១ និងសម្ភារបច្ចេកវិទ្យា (ថែបប្លេត ទូរទស្សន៍ឆ្លាត និងកុំព្យូទ័រ)។
- បណ្តុះបណ្តាលភាពជាអ្នកដឹកនាំ និងការគ្រប់គ្រងដល់គណៈគ្រប់គ្រងសាលារៀន ដែលទាក់ទងនឹងកម្មវិធីអំណោយសាលារៀន។
- លើកកម្ពស់ការចូលរួមពីមាតាបិតា និងសហគមន៍តាមរយៈគណៈកម្មការទ្រទ្រង់សាលារៀន និងគណៈកម្មការអប់រំសម្រាប់ទាំងអស់គ្នាថ្នាក់ឃុំ(CEFAC)។

រូបភាពសកម្មភាព



សិស្សទទួលបានការគាំទ្របច្ចេកទេស និងសម្ភារដើម្បីពង្រឹងបំណិន ICT របស់ពួកគេ។



អង្គការ ខេប រៀបចំធ្វើសិក្ខាសាលាស្តីពីភាពជាអ្នកដឹកនាំសម្រាប់នាយកសាលា និងគម្រោងសិស្សថ្មីសម្រាប់គ្រូនៅសាលាគោលដៅ។



សួនជីវៈ ផ្តល់ទីកន្លែងឱ្យសិស្សអនុវត្តកម្មវិធីបំណិននៅក្នុងសាលា ដែលពួកគេអនុវត្តទ្រឹស្តីនៃការដាំដុះកសិកម្មសម័យទំនើបដូចជាការធ្វើសួនផលិតផលប្រកួត និងការគ្រប់គ្រងសត្វល្អិតរុក្ខជាតិ។

គម្រោង សៀវភៅអេឡិចត្រូនិចសម្រាប់ភាសាខ្មែរ (E4K)

“ផ្លាស់ប្តូរការបង្រៀនអំណានភាសាខ្មែរតាមរយៈការរៀនចល័ត”

ប្រវត្តិកម្មវិធី

ម្ចាស់ជំនួយ	អង្គការ All Children Reading (ACR) ដែលជាមូលនិធិរួមពី៖
	• World Vision • USAID • DFAT
អ្នកទទួលបានផលផ្ទាល់	១.៥០៥ នាក់ (សិស្សថ្នាក់ទី២ និងថ្នាក់ទី៣)
ថវិកាទទួលបានក្នុងឆ្នាំ២០១៧	៧៤.៨៦៧ ដុល្លារអាមេរិក
ថវិកាសម្រាប់អ្នកទទួលបានផលក្នុងម្នាក់	៤៩,៧៥ ដុល្លារអាមេរិក
ខេត្តគ្របដណ្តប់	កំពង់ចាម និងត្បូងឃ្មុំ
ស្រុកគ្របដណ្តប់	១១ ស្រុក
អនុវិទ្យាល័យគោលដៅ	គ្មាន
បឋមសិក្សាគោលដៅ	១៥សាលា (សាលាអនុវិទ្យាល័យចំនួន ១០ និងសាលាប្រៀបធៀបមានចំនួន ៥)
កាលបរិច្ឆេទចាប់ផ្តើមគម្រោង	១៥ មករា ២០១៥
កាលបរិច្ឆេទបញ្ចប់គម្រោង	៣១ កក្កដា ២០១៧

ផលជះរបស់គម្រោង

គម្រោងសៀវភៅអេឡិចត្រូនិចសម្រាប់ភាសាខ្មែរ (E4K) ត្រូវបានអនុវត្តអស់រយៈពេល២ឆ្នាំកន្លះហើយក្នុងខេត្តចំនួន២នាភាគខាងកើតនៃប្រទេសកម្ពុជា។ គម្រោងនេះមានគោលបំណងពង្រឹងសមត្ថភាពអានរបស់សិស្សថ្នាក់ទី២ និងទី៣ ជាពិសេសផ្តោតសំខាន់លើបំណិនជាមូលដ្ឋាននៃការអានរបស់ពួកគេ ដោយផ្តល់ឱ្យមានការប្រើប្រាស់កម្មវិធីអេឡិចត្រូនិចជាជំនួយ និងបណ្តុះបណ្តាលគ្រូអំពីបច្ចេកទេស និងវិធីសាស្ត្របង្រៀនតាមតម្រូវការសិស្ស។ នវានុវត្តន៍នៃបច្ចេកវិទ្យាដ៏សំខាន់របស់គម្រោងគឺបង្កើនអត្ថបទក្នុងសៀវភៅសិក្សាគោលឱ្យទៅជាអត្ថបទតាមកម្រិតសមត្ថភាព បន្ទាប់មកបង្កើតទៅជាកម្មវិធីអេឡិចត្រូនិចដែលមានឈ្មោះថា **សៀវភៅឆ្លាត។** សៀវភៅឆ្លាតជាកម្មវិធីដែលមានមុខងារទាក់ទាញ និងសំខាន់ៗជាច្រើន ដែលជំនួយដល់បំណិនអានរបស់កុមារ។ រឿងនីមួយៗក្នុងសៀវភៅឆ្លាតមានភ្ជាប់ជាមួយលំហាត់ និងល្បែងសិក្សាផ្តល់នូវចំនួនផ្ទុយដល់សិស្សនៅពេលលេងចប់ ហើយក៏អនុញ្ញាតឱ្យពួកគេអានបន្តទៅកម្រិតខ្ពស់ ដែលមានភាពលំបាកជាមុន។ សិស្សទាំងអស់ក្នុងគម្រោងបានប្រើប្រាស់កម្មវិធីសៀវភៅឆ្លាតនេះក្នុងថាបំប្លែងដែលគម្រោងបានផ្តល់ឱ្យដល់បណ្តាលយសាលារៀនរបស់ពួកគេ។

ដើម្បីឱ្យយល់កាន់តែច្បាស់អំពីផលជះរបស់គម្រោងទៅលើលទ្ធផលអានរបស់សិស្ស អង្គការ School to School International (STS) បានធ្វើការវាយតម្លៃពីផលជះរបស់គម្រោងតាមរយៈការវាយតម្លៃអំណានថ្នាក់ដំបូង (EGRA) ទៅលើសាលាគោលដៅដែលអង្គការ ខេប បានអនុវត្តគម្រោង E4K។ ទិន្នន័យ EGRA មូលដ្ឋានត្រូវបានប្រមូលនៅដើមខែវិច្ឆិកា ឆ្នាំ២០១៦ ហើយទិន្នន័យ EGRA បញ្ចប់គម្រោងក៏បានប្រមូលនៅអំឡុងចុងខែមិថុនា និងដើមខែកក្កដា ឆ្នាំ២០១៧។ នៅពេលបញ្ចប់ការវាយតម្លៃ អង្គការ STS បានរៀបចំរបាយការណ៍បញ្ចប់គម្រោង E4K តាមរយៈលទ្ធផលធ្វើសម្ភាសន៍ជាមួយនាយកសាលា លោកគ្រូអ្នកគ្រូ បណ្តារក្សសិស្ស ក្រុមការងារគម្រោង និងដៃគូពាក់ព័ន្ធ។ ផ្អែកលើការធ្វើសម្ភាសន៍ អង្គការ STS និងអង្គការ ខេប បានរកឃើញនូវមេរៀន និងករណីសិក្សាពីការអនុវត្តគម្រោង E4K ដើម្បីយល់កាន់តែច្បាស់អំពីផលជះទៅកាន់សិស្ស និងជាទុនសម្រាប់វាយតម្លៃលើការពង្រីកសក្តានុពលរបស់គម្រោង។

តាមរយៈលទ្ធផលវាយតម្លៃរបស់អង្គការ STS សិស្សដែលបានប្រើប្រាស់កម្មវិធីសៀវភៅឆ្លាតក្នុងក្រុមសាលាអន្តរាគមន៍ប្រភេទ A ទទួលបានលទ្ធផលអានប្រសើរជាសាលាប្រៀបធៀប ដែលសិស្សទុំទទួលបានអន្តរាគមន៍អ្វីទាំងអស់លើគ្រប់ផ្នែកទាំងអស់នៃការវាយតម្លៃ EGRA លើកលែងតែការស្គាល់តួមួយប៉ុណ្ណោះ។ សិស្សដែលបានប្រើប្រាស់កម្មវិធីសៀវភៅឆ្លាត ហើយបានរៀនតាមរយៈគ្រូប្រើ

គោលបំណង

គម្រោងសៀវភៅអេឡិចត្រូនិចសម្រាប់ភាសាខ្មែរ (E4K) បង្កើតឡើងក្នុងគោលបំណងប្រើប្រាស់បច្ចេកវិទ្យាជាមូលដ្ឋានសម្រាប់ជំនួយការបង្រៀន ក៏ដូចជា សម្ភារឧបទេសដើម្បីលើកកម្ពស់សមត្ថភាពអានរបស់កុមារកម្ពុជា។

សមន្ទីនលក្ខណៈ

- ក្នុងអំឡុងពេលអនុវត្តសកម្មភាព គម្រោង E4K បានបង្កើតនូវសមិទ្ធផលគម្រោងជាច្រើន ដូចជា៖
- ការដាក់បញ្ចូលកម្មវិធីសៀវភៅឆ្លាតចូលទៅកាន់ PlayStore: <https://play.google.com/store/apps/details?id=org.kape.smartbooks>
- ការដាក់បញ្ចូលកម្មវិធីសៀវភៅឆ្លាតចូលទៅកាន់ AppStore: <https://itunes.apple.com/us/app/khmer-smart-books/id1237059482?ls=1&mt=8>
- របាយការណ៍អង្គការ STS អំពីការវាយតម្លៃបញ្ចប់គម្រោង E4K: <http://allchildrenreading.org/wordpress/wp-content/uploads/2017/11/Kampuchean-Action-for-Primary-Education-End-of-Project-Report.pdf>

Figure 1: Average Gain Scores from Baseline to Endline by Subtask and Group*

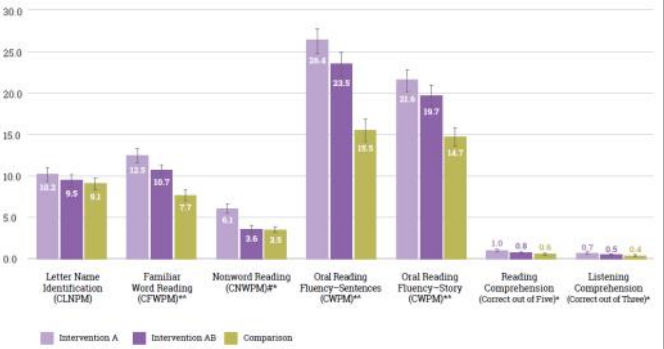

អនុសាសន៍របស់អង្គការ STS លើលទ្ធភាពពង្រឹងគម្រោង

គម្រោង E4K ត្រូវបានធ្វើការវាយតម្លៃដោយយករដ្ឋាភិបាលអង្គការ School to School ដែលជាអង្គការមានទីតាំងស្ថិតនៅរដ្ឋបារាំងស្ថិតនៅក្រោមការគ្រប់គ្រងរបស់អង្គការ ACR ដែលជាម្ចាស់ជំនួយ។ ជាក់ស្តែង អន្តរាគមន៍ជាច្រើនរបស់គម្រោង E4K ទទួលបានជោគជ័យគួរឱ្យកត់សម្គាល់។ កម្មវិធីសៀវភៅឆ្លាតបានជួយសិស្សពង្រឹងរាល់បំណិនអំណានទាំងអស់ បើទោះជាការអនុវត្តអន្តរាគមន៍ស្តីពីការប្រើបច្ចេកទេស និងវិធីសាស្ត្របង្រៀនតាមតម្រូវការសិស្សនៅមានបញ្ហាប្រឈមជាច្រើន ដែលមិនអាចអនុវត្តក្នុងថ្នាក់រៀនបានទូលំទូលាយពីព្រោះវិធីសាស្ត្រនេះមានភាពស្មុគស្មាញ តម្រូវឱ្យមានគ្រូដែលមានសមត្ថភាពខ្ពស់ក្នុងការបត់បែន គ្រប់គ្រងថ្នាក់ និងបង្រៀនទៅតាមសមត្ថភាព និងតម្រូវការរបស់សិស្សម្នាក់ៗ ទើបអាចអនុវត្តបាន។ ប៉ុន្តែគម្រោងក៏នៅតែមានសក្តានុពលក្នុងការពង្រឹង ដោយពឹងផ្អែកទៅលើអន្តរាគមន៍ប្រើប្រាស់កម្មវិធីសៀវភៅឆ្លាត ដែលប្រើប្រាស់ធនធានតិចនិងងាយស្រួលអនុវត្ត។ ទន្ទឹមនឹងនេះ តាមរយៈលទ្ធផលអង្កេតបានឱ្យដឹងថា ភាពជឿជាក់របស់ដៃគូពាក់ព័ន្ធរបស់គម្រោង អាចនឹងអនុញ្ញាតឱ្យគម្រោងអាចពង្រឹងសក្តានុពលរបស់ខ្លួនទៅកាន់សាលាដទៃទៀតក្នុងព្រះរាជាណាចក្រកម្ពុជា តាមរយៈការដាក់ឱ្យប្រើប្រាស់កម្មវិធីសៀវភៅឆ្លាត ដើម្បីពង្រឹងអំណានសម្រាប់សិស្សថ្នាក់ទី២ និងថ្នាក់ទី៣។

បច្ចេកទេស និងវិធីសាស្ត្របង្រៀនតាមតម្រូវការសិស្សទទួលបានលទ្ធផលអានប្រសើរជាងទៅលើផ្នែកការអានពាក្យងាយៗ ការអានល្អៗ និងការអានរឿង បើធៀបនឹងសិស្សនៅសាលាប្រៀបធៀប (សូមមើលក្រាហ្វិចខាងស្តាំ)។ ការកើនឡើងនៃចំនួនពាក្យអានក្នុងមួយនាទី គឺច្រើនខ្លាំងសម្រាប់សិស្សប្រើកម្មវិធីសៀវភៅឆ្លាត ហើយសិស្សបានរៀនតាមរយៈគ្រូប្រើបច្ចេកទេស និងវិធីសាស្ត្របង្រៀនតាមតម្រូវការសិស្ស ក៏មានការកើនឡើងប្រសើរជាងសិស្សសាលាប្រៀបធៀបដែរ។ ដូចនេះ យើងរកឃើញថា សិស្សដែលបានប្រើកម្មវិធីសៀវភៅឆ្លាតកាន់តែច្រើន លទ្ធផលអានកាន់តែល្អខ្លាំង។

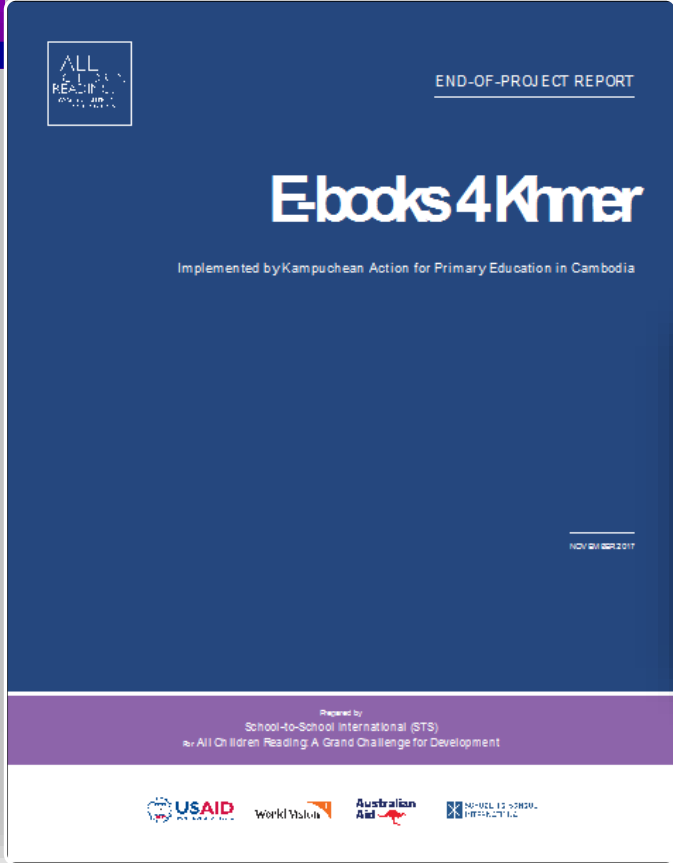

ALL CHILDREN READING A GRAND CHALLENGE FOR DEVELOPMENT

END-OF-PROJECT REPORT

Ebooks4Kmer

Implemented by Kampuchean Action for Primary Education in Cambodia

NOV 2011 - SEP 2017

Reported by School-to-School International (STS) on All Children Reading: A Grand Challenge for Development

USAID World Vision Australian Aid

← របាយការណ៍វាយតម្លៃ STS: ការវាយតម្លៃឯករាជ្យលើគម្រោង E4K ដោយប្រើវិធីសាស្ត្របែងចែកអន្តរាគមន៍ជាប្រភេទរួមនឹងការប្រើសំណាកដោយចាប់ផ្តើមបានផ្តល់ភស្តុតាងច្បាស់លាស់ដែលបង្ហាញថា ការបង្កើតកម្មវិធីសៀវភៅឆ្លាតរបស់គម្រោងបាន អាចលើកកម្ពស់បំណិនអំណានភាសាខ្មែររបស់កុមារតូចបានយ៉ាងមានប្រសិទ្ធភាព។ បច្ចុប្បន្ន របាយការណ៍នេះអាចរកបាននៅលើគេហទំព័ររបស់អង្គការ ខេប ឬ អង្គការ ACR ។

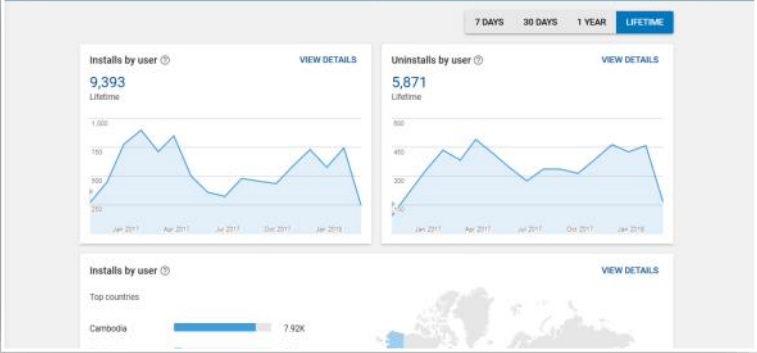

↑ បើទោះជាគម្រោងបញ្ចប់ ក៏នៅមានកំណើនចំណាប់អារម្មណ៍ច្រើនទៅលើកម្មវិធីសៀវភៅឆ្លាត។ ការទាញយកពី PlayStore របស់អ្នកប្រើប្រាស់បានកើនពី ៨៩ ដល់ ៩.៣៩៣ នាក់។ នេះបានបញ្ជាក់ឱ្យឃើញថា ទិដ្ឋភាពប្រើកម្មវិធីអក្ខរកម្មខ្មែរបែបអេឡិចត្រូនិចមានសក្តានុពលដ៏ច្រើនសម្រាប់កុមារតូចនៅកម្ពុជា ឆ្លើយតបនឹងកំណើនប្រើប្រាស់ស្ថាប័នសម្រាប់ប្រជាពលរដ្ឋទូទៅ។ កម្មវិធីនេះក៏មានចំណាប់អារម្មណ៍ច្រើនសម្រាប់អ្នកប្រើប្រាស់ មិនមែនជាជនជាតិខ្មែរ ដែលមកពីប្រទេសវៀតណាម ថៃ និងកូរ៉េខាងត្បូង។ សេចក្តីសង្ខេបអំពីផ្សារក្រាមលទ្ធផលសកម្មភាពផ្សព្វផ្សាយ និងប្រើប្រាស់កម្មវិធីសៀវភៅឆ្លាត App តាមរយៈប្រព័ន្ធព័ត៌មានសង្គម ត្រូវបានផ្តល់បានបង្ហាញដូចរូបខាងលើ។



↑ ការរៀបចំបន្ទប់រៀនដើម្បីឆ្លើបតបការបង្រៀនតាមតម្រូវការសិស្ស៖ អ្នកសម្របសម្រួលផ្តល់បន្ទប់រៀនតូចៗដែលអាចចល័តបានអំឡុងសិក្សាសាលាអំពីការរៀបចំបន្ទប់រៀនដើម្បីឆ្លើបតបការបង្រៀនតាមតម្រូវការសិស្សក្នុងសាលាកម្ពុជា។ អ្នកសម្របសម្រួលស្នើឱ្យអ្នកចូលរួមរៀបចំតុ គ្រឿងបរិក្ខារ និងបរិស្ថានថ្នាក់រៀន តាមវិធីដែលអាចលើកកម្ពស់ការរៀនជាលក្ខណៈបុគ្គល។



↑ ការធានាថវិកាប្រើប្រាស់កម្មវិធីសៀវភៅឆ្លាត: គ្រប់សាលារៀនអន្តរាគមន៍ទាំងអស់ទទួលបានថវិកាប្រើប្រាស់កម្មវិធីសៀវភៅឆ្លាតដើម្បីធានាដល់សិស្សដែលទទួលបានការប្រើប្រាស់កម្មវិធីឱ្យបានសមស្រប។ ស្ថិតក្រោមគោលការណ៍ណែនាំដ៏ត្រឹមត្រូវ សាលារៀននិមួយៗយ៉ាងហោចណាស់ សិស្សម្នាក់ត្រូវបានប្រើកម្មវិធីរយៈពេល២ម៉ោង ឬច្រើនជាងនេះសម្រាប់អន្តរាគមន៍ក្នុងមួយសប្តាហ៍។ សិស្សទទួលបានការរៀនពីកម្មវិធីសៀវភៅឆ្លាតតាមចាប់ផ្តើមទាំងនៅក្នុងថ្នាក់រៀន និងបណ្តាលយ។



← ការបង្កើតកម្មវិធីសៀវភៅឆ្លាតទទួលបានលទ្ធផលធំៗជាច្រើន។ វាជាលើកដំបូងហើយដែលសៀវភៅសិក្សាក្រសួងបានបំប្លែងទៅជាទម្រង់អេឡិចត្រូនិច ដោយប្រើគោលការណ៍ និងរូបមន្តកម្រិតអំណានតាមសមត្ថភាពសិស្សសម្រាប់ភាសាខ្មែរ ។

គម្រោង វិធីសាស្ត្រសរុបដើម្បីពង្រឹងអំណានសម្រាប់កុមារ (ត្រាក់/TRAC III)

“ការបង្កើតវិធីសាស្ត្រថ្មីៗសម្រាប់ពង្រឹងអំណានសម្រាប់កុមារ ”

ប្រវត្តិកម្មវិធី

ម្ចាស់ជំនួយ	អង្គការមូលនិធិ Phoenix
អ្នកទទួលបានផលផ្ទាល់	សិស្សក្នុងកម្រិតបឋម ចំនួន ២,៣៨៤នាក់ ៤៨% កុមារ ជាពិសេស ថ្នាក់១, ២ និងទី ៣ ១៤៨.២៦៩ ដុល្លារអាមេរិក
ថវិកាទទួលបានក្នុងឆ្នាំ២០១៧	៦២,២០ ដុល្លារអាមេរិក
ថវិកាសម្រាប់អ្នកទទួលបានផលម្នាក់ខេត្តត្របង្ក	កំពង់ចាម និងត្បូងឃ្មុំ
ចំនួនស្រុកគ្របដណ្តប់	៤ ស្រុក (ព្រៃឈរ ពោធិ៍សាត់ និងត្បូងឃ្មុំ)
មធ្យមសិក្សាគោលដៅ	គ្មាន
បឋមសិក្សាគោលដៅ	៦ សាលា
កាលបរិច្ឆេទចាប់ផ្តើមគម្រោង	០១ កក្កដា ២០១៧
កាលបរិច្ឆេទបញ្ចប់គម្រោង	៣០ មិថុនា ២០២០

បច្ចុប្បន្នភាពគម្រោង

ទោះបីជាថ្មីៗនេះមានការលើកកម្ពស់ប្រសិទ្ធភាពអំណានសម្រាប់កុមារកម្ពុជា ហើយតាំងពីមានការកែទម្រង់កម្មវិធីសិក្សាទូទៅថ្នាក់ជាតិពីឆ្នាំ២០១០ដល់ឆ្នាំ២០១៣ក៏ដោយ តាមរបាយការណ៍របស់ World Bank កាលឆ្នាំ២០១៤ ជាទូទៅពិន្ទុអំណាននៅតែទាបមិនអាចទទួលយកបាន ព្រមទាំងឃើញថា កុមារជាង ២៥%នៅតែមានសមត្ថភាពអានទាបជាងស្តង់ដារ ពីព្រោះថា សមត្ថភាពអានគឺជាមូលដ្ឋានគ្រឹះសម្រាប់រៀនមុខវិជ្ជាដទៃទៀត ហើយការធ្លាក់ចុះនៃប្រព័ន្ធអប់រំក្នុងការសម្រេចបានប្រសិទ្ធភាពខ្ពស់នៃអំណាននៅថ្នាក់ដំបូង (ទី ១ ទី២ និងទី៣) ធ្វើឱ្យលទ្ធផលសិក្សាធ្លាក់ចុះនៅឆ្នាំបន្តបន្ទាប់។

ក្នុងស្ថានភាពដូចបង្ហាញខាងលើ អង្គការខេប បានបង្កើតគម្រោង TRAC III ដើម្បីលើកកម្ពស់អំណានថ្នាក់ដំបូងតាមរយៈប្រព័ន្ធមួយនៃកិច្ចអន្តរាគមន៍ ដែលផ្តល់ជាវិធីសាស្ត្រសរុបក្នុងការបង្រៀនអំណាន ដែលមិនត្រឹមតែសកម្មភាពក្នុងថ្នាក់រៀនទេគឺមានជាតុល្យភាពខ្ពស់ទៅទៀតក្នុងបរិវេណរៀនសូត្ររបស់កុមារ ដូចជាពង្រឹងឱ្យសេវាកម្មបណ្តាលយដំណើរការល្អ ហើយមានការចូលរួមគាំទ្រពីកុមារជួយកុមារផងដែរ។ អង្គការ ខេប ជឿជាក់ថា វិធីសាស្ត្រសរុបនេះអាចដោះស្រាយនូវបញ្ហាប្រឈមដែលរារាំងកុមារក្នុងការរៀនសូត្របានសមត្ថភាពអានពេញលេញក្នុងមធ្យមសិក្សាមួយគឺអនុញ្ញាតឱ្យប្រើប្រាស់វិធីសាស្ត្រផ្សេងៗដើម្បីបំពេញតម្រូវការរបស់សិស្ស ។



ការធ្វើតេស្តឡើងទាត់សម្រាប់ដល់ការអនុវត្តដំណើរការប្រព័ន្ធលើយធម្មតាដើម្បីជួយសិស្សមានតម្រូវការបន្ថែមផ្នែកអំណាន។

គោលបំណង

គម្រោងវិធីសាស្ត្រសរុបដើម្បីពង្រឹងអំណានសម្រាប់កុមារបង្កើតឡើងក្នុងគោលបំណងបង្កើនកម្រិតការអាន និងសរសេរសម្រាប់កុមារថ្នាក់ទី១ ទី២ និងថ្នាក់ទី៣ ដោយរៀបចំឱ្យមានការវាយតម្លៃឡើងទាត់ជាមួយប្រព័ន្ធលើយធម្មតា រួមបញ្ចូលទាំងការជួយបង្រៀនពីឪពុកម្តាយរបស់កុមារ និងការរៀនតាមរយៈឧបករណ៍អេឡិចត្រូនិច។ សិក្សាដោយខ្លួនឯង (ឧ. សម្ភាររៀនអំណាន) និងការជួយពីឪពុកម្តាយ។

សកម្មភាពសំខាន់ៗ

- សកម្មភាពទី ១:** បំប៉នគ្រូ ៥៥នាក់អំពីដំណើរការប្រព័ន្ធលើយធម្មតា តាមរយៈការប្រើប្រាស់សៀវភៅស្តង់ដារអំណានរបស់ក្រសួងអប់រំ យុវជន និងកីឡា និងការជំរុញលើកទឹកចិត្តឱ្យគ្រូរៀបចំធ្វើតេស្តដំណាក់កាល
- សកម្មភាពទី ២:** ធ្វើតេស្តវាយតម្លៃអំណានថ្នាក់ដំបូង (EGRA) ជាមួយសិស្សចំនួន ៨២១នាក់ (ថ្នាក់ទី១ដល់ទី៣) សម្រាប់ជាទិន្នន័យមូលដ្ឋានដើមគ្រា ដើម្បីទុកធ្វើការប្រៀបធៀបពីសាលាអនុវត្តគម្រោងទៅនឹងសាលាប្រៀបធៀបអំពីប្រសិទ្ធភាពអំណាន
- សកម្មភាពទី ៣:** ប្រជុំជាមួយមាតាបិតាសិស្សដើម្បីឱ្យពួកគាត់ចូលរួមជួយបង្រៀនកូនរបស់គាត់នៅផ្ទះ
- សកម្មភាពទី ៤:** ផ្តល់សម្ភារឧបទេស និងល្បែងស្វ័យសិក្សាពង្រឹងអំណាន ដើម្បីដំណើរការប្រព័ន្ធលើយធម្មតាឱ្យបានល្អ។ (១កេសធំគ្រប់ថ្នាក់ពីទី១ដល់ទី៣)
- សកម្មភាពទី៥:** បង្កើតឱ្យមានកម្មវិធីកុមារជួយកុមារ ដែលអាចឱ្យកុមារដែលមានតម្រូវការរៀនបន្ថែម (រៀនយឺត) បានរៀនសូត្របន្ថែមពីមិត្តភក្តិ
- សកម្មភាពទី៦:** ផ្តល់ថាបំប្លែងដាក់ក្នុងបណ្តាលយ ដើម្បីផ្តល់ឱ្យកុមារលេងតាមកម្មវិធីអេឡិចត្រូនិចសម្រាប់ពង្រឹងអំណាន
- សកម្មភាពទី៧:** រៀបចំបង្កើតបណ្តាលយសតវត្សទី២១ ដែលគាំទ្រសកម្មភាពអានរបស់កុមារយ៉ាងផុសផុល។

អង្គការ ខេប បានបង្កើតកម្មវិធីដែលថ្មីៗ ដូចជា៖ កម្មវិធី **អានខ្មែរ សៀវភៅឆ្លាត** និង **សរសេរខ្មែរ** ដែលអាចប្រើបានជាមួយទូរស័ព្ទវៃឆ្លាត ឬថាបំប្លែងដែលប្រើ Android។ កម្មវិធីទាំងនេះត្រូវបានដាក់បញ្ចូលទៅឱ្យសាលាគោលដៅនីមួយៗ និងទទួលបានថាបំប្លែងចំនួន ២០គ្រឿង ដែលដាក់ឱ្យសិស្សានុសិស្សប្រើប្រាស់ក្នុងបណ្តាលយវិសតវត្សទី២១ និងបញ្ចូលឱ្យឪពុកម្តាយសិស្សដែលមានទូរស័ព្ទវៃឆ្លាត ឬថាបំប្លែងតាមរយៈប្រព័ន្ធលើយធម្មតា ដោយកុមារអាចប្រើកាត់អានដោយសេរីទាំងនៅផ្ទះ និងនៅសាលាជាមួយនឹងលទ្ធផលតាមដានស្វ័យប្រវត្តិ។ មិនតែប៉ុណ្ណោះ ទាំងសិស្ស និងឪពុកម្តាយនឹងត្រូវបានគ្រប់គ្រងទិសដៅការប្រើប្រាស់កម្មវិធីអេឡិចត្រូនិចសម្រាប់ពង្រឹងអំណាននេះប្រកបដោយប្រសិទ្ធភាព។



គម្រោង គ្រប់គ្រងសាលារៀន និងភាពជាអ្នកដឹកនាំ (SML)

“ការលើកកម្ពស់អភិបាលកិច្ចល្អនៅសាលារៀនតាមមូលដ្ឋាន”

ប្រទេសកម្ពុជានិរតី

ម្ចាស់ជំនួយ	អង្គការសាលាដំបូង
អ្នកទទួលបានផល	៣.៦៥៧ (១.៨៥៤ស្រី)
ថវិកាទទួលបានក្នុងឆ្នាំ២០១៧	៥០.០៧៥ ដុល្លារអាមេរិក
ថវិកាសម្រាប់អ្នកទទួលបានផល	១៤ ដុល្លារអាមេរិក
ខេត្តគ្រប់ដណ្តប់	១ ខេត្ត (ក្រចេះ)
ចំនួនស្រុកគ្រប់ដណ្តប់	១ ស្រុក (អូរជ័យ)
បឋមសិក្សាគោលដៅ	១១ សាលា
កាលបរិច្ឆេទចាប់ផ្តើមគម្រោង	កក្កដា ២០១៥
កាលបរិច្ឆេទបញ្ចប់គម្រោង	មិថុនា ២០១៨

មធ្យមសិក្សាសាលាគម្រោង

គម្រោង SML ផ្តោតសំខាន់លើការបណ្តុះបណ្តាលក្នុងការអនុវត្តដើម្បីលើកកម្ពស់ជំនាញភាពជាអ្នកដឹកនាំ និងការគ្រប់គ្រងសាលារៀន និងក្រុមតាមដាន និងត្រួតពិនិត្យបច្ចេកទេសដែលមានមូលដ្ឋាននៅស្រុកដើម្បីឱ្យពួកគេមានសមត្ថភាពក្នុងការគាំទ្រដល់អ្នកគ្រប់គ្រងសាលារៀន។ នេះសំដៅទៅលើការអភិវឌ្ឍ និងការអនុវត្តផែនការកែលម្អសាលារៀន ដែលប្រើជំនួយសាលារៀនដើម្បីធ្វើឱ្យសាលារៀនគោលដៅទាំងអស់មានភាពមេត្រីជាមួយកុមារ។ គម្រោងនេះក៏ផ្តល់នូវសិក្ខាសាលាបណ្តុះបណ្តាលគាំទ្រដល់សមាជិកគណៈកម្មការទ្រទ្រង់សាលារៀនដើម្បីឱ្យពួកគេចូលរួមកាន់តែច្រើនក្នុងការអប់រំ និងផ្តល់ការទទួលខុសត្រូវបន្ថែមទៀតដល់ការបំពេញការងារនៅសាលារៀន។

បញ្ហាប្រឈមសំខាន់ៗក្នុងការអនុវត្តគម្រោង SML គឺទាក់ទងទៅនឹងភាពតិចតួចជំនួយសាលារៀន បើប្រៀបធៀបទៅនឹងតម្រូវការដ៏ធំធេងនៅក្នុងសាលារៀនគោលដៅដូចជាការគ្រប់គ្រង ដែលមិនដាក់អាទិភាពខ្ពស់លើគណនេយ្យភាព។ ដើម្បីដោះស្រាយបញ្ហាទាំងនេះ គម្រោងបានតស៊ូមតិជាមួយម្ចាស់ជំនួយករអន្តរាគមន៍បន្ថែម និងធ្វើសហប្រតិបត្តិការជាមួយបន្ថែមទៀត ដោយជាធម្មតាអនុវត្តតាមយុទ្ធវិធីរបស់អង្គការខេប យ៉ាងជិតស្និទ្ធក្នុងការបង្កើតគម្រោងចម្រុះ។

សកម្មភាពសំខាន់ៗ

- ផ្តល់វគ្គបណ្តុះបណ្តាលស្តីពីជំនាញបច្ចេកទេស ភាពជាអ្នកដឹកនាំ និងការគ្រប់គ្រងដល់សមាជិកក្រុមបណ្តុះបណ្តាលបច្ចេកទេស និងត្រួតពិនិត្យថ្នាក់ស្រុក។
- ធ្វើទស្សនកិច្ចគាំទ្របច្ចេកទេសដល់ថ្នាក់គ្រប់គ្រងសាលារៀនដោយសមាជិកក្រុមត្រួតពិនិត្យ និងតាមដានបច្ចេកទេស។
- រៀបចំវគ្គបណ្តុះបណ្តាលស្តីពីភាពជាអ្នកដឹកនាំ និងការគ្រប់គ្រងសាលារៀនដោយបុគ្គលិកគម្រោង និងសមាជិកក្រុមត្រួតពិនិត្យបច្ចេកទេសសម្រាប់ថ្នាក់ដឹកនាំសាលារៀន។
- ដឹកនាំការប្រជុំបច្ចេកទេសប្រចាំខែថ្នាក់កម្រងជាមួយគ្រូបង្រៀនដែលសម្របសម្រួលដោយនាយកសាលា និងសមាជិកក្រុមត្រួតពិនិត្យបច្ចេកទេស ដោយផ្តោតលើវិធីសាស្ត្របង្រៀន និងរៀន និងការលិខិតសម្ភារឧបទេស។
- អភិវឌ្ឍផែនការអភិវឌ្ឍសាលារៀនជាលក្ខណៈចូលរួមស្របតាមថវិកាជំនួយដើម្បីគាំទ្រការវិវត្តឆ្ពោះទៅរកបរិស្ថានសាលាកុមារមេត្រីមួយកាន់តែប្រសើរថែមទៀត។
- រៀបចំទស្សនកិច្ចសិក្សាសម្រាប់ថ្នាក់ដឹកនាំសាលា និងសមាជិកក្រុមត្រួតពិនិត្យបច្ចេកទេសដើម្បីសិក្សាអំពីកម្មវិធីសាលាកុមារមេត្រីក្នុងតំបន់ និងខេត្តដទៃទៀត។
- ផ្តល់វគ្គបណ្តុះបណ្តាលដល់គណៈកម្មការទ្រទ្រង់សាលារៀនស្តីពីតួនាទី និងភារកិច្ចគោលនយោបាយអប់រំសំខាន់ៗ (ឧ. ការអប់រំសម្រាប់ទាំងអស់គ្នា) ការតស៊ូមតិ និងការចូលរួមពីសហគមន៍។
- ធ្វើការវាយតម្លៃគណៈកម្មការទ្រទ្រង់សាលារៀននូវចំណុចនានា ដូចជា៖ (មុនពេលកំឡុងពេល និងចុងបញ្ចប់) កំឡុងពេលអនុវត្តគម្រោង។

គោលបំណង

- គម្រោង SML មានគោលបំណងអនុវត្តកម្មវិធីសាលាកុមារមេត្រីក្នុងសាលាគោលដៅឱ្យមានភាពប្រសើរឡើងដោយសារតែការពង្រឹងលើភាពជាអ្នកដឹកនាំ និងគ្រប់គ្រងក្នុងសាលាគោលដៅទាំង១១ គោលបំណងសំខាន់ៗមាន៖
១. បង្កើនជំនាញបច្ចេកទេសដល់សមាជិកក្រុម DTMT ដែលមានស្រាប់ដើម្បីផ្តល់ការគាំទ្រដល់នាយកសាលានៅក្នុងសាលាគោលដៅចំនួន១១។
 ២. សមត្ថភាពរបស់អ្នកគ្រប់គ្រងសាលាមានភាពប្រសើរឡើងតាមរយៈការគាំទ្រការកសាងសមត្ថភាព។
 ៣. ដើម្បីកែលម្អបរិស្ថានសាលារៀនដែលមានលក្ខណៈអំណោយផលដល់កុមារតាមរយៈការពង្រឹងសមត្ថភាពអ្នកគ្រប់គ្រងសាលារៀន និងការផ្តល់ថវិកាអំណោយសាលារៀន។
 ៤. គណៈកម្មការទ្រទ្រង់សាលារៀនបង្ហាញពីការបង្កើនសមត្ថភាពផ្នែកលើបញ្ជីលក្ខណៈវិនិច្ឆ័យដែលមានស្តង់ដារ រួមមាន៖ ការចូលរួម ការពាក់ព័ន្ធ ការត្រួតពិនិត្យ និងតាមដាននិងការគ្រប់គ្រងធនធាន។



រួមនាពសកម្មភាព



សេចក្តីបញ្ជាក់៖ សិស្សបង្ហាញនូវអារម្មណ៍របស់នាងអំពីបណ្តាលយុទ្ធវិធីមួយ។ ការធ្វើផែនការកែលម្អសាលារៀន បណ្តុះបណ្តាលអ្នកគ្រប់គ្រងសាលា និងសមាជិក DTMT ស្តីពីការដឹកនាំនិងជំនាញគ្រប់គ្រងការបង្រៀន និងអ្នកគ្រប់គ្រងសាលារៀន ត្រូវ និងគណកម្មការទ្រទ្រង់សាលារៀន ចូលរួមក្នុងដំណើរទស្សនកិច្ចផ្តល់ប្រយោជន៍ស្របចិត្តនៅខេត្តស្វាយរៀង។

ផលប៉ះពាល់សម្រេច

ទោះបីជាមានបញ្ហាមួយចំនួនត្រូវបានរាយការណ៍ពីមុនក៏ដោយ ក៏ការអនុវត្តគម្រោង SML សម្រេចបាននូវលទ្ធផលសំខាន់ៗមួយចំនួនដូចតទៅ៖ រចនាសម្ព័ន្ធគាំទ្របច្ចេកទេសជាប្រព័ន្ធដែលមានសមាសភាពសមាជិក DTMT និងនាយកសាលាត្រូវបានបង្កើតឡើង និងដំណើរការបានយ៉ាងល្អនៅតាមសាលារៀន និងថ្នាក់កម្រង។ យន្តការប្រកបដោយនិរន្តរភាពនេះកំពុងបន្តគាំទ្រដល់ការអនុវត្តផែនការកែលម្អសាលារៀន និងពង្រឹងកិច្ចប្រជុំបច្ចេកទេសថ្នាក់កម្រងប្រកបដោយប្រសិទ្ធភាព។ លើសពីនេះទៀត ការចុះជួយសាលារៀន និងការអង្កេតថ្នាក់រៀនដើម្បីគាំទ្រការអនុវត្តឱ្យកាន់តែល្អប្រសើរនោះគឺកំពុងតែអនុវត្តយ៉ាងទៀងទាត់។ មុនពេលគម្រោងចាប់ផ្តើមភាគច្រើននៃសកម្មភាពទាំងនេះមិនទាន់មានដំណើរការទាំងស្រុងនោះទេ។

ថ្វីបើថវិកាអំណោយសាលារៀនតិចតួចក៏ដោយ ក៏ពួកគេត្រូវបានគ្រប់គ្រងយ៉ាងមានប្រសិទ្ធភាពដើម្បីឆ្លើយតបទៅនឹងតម្រូវការផ្សេងៗ ដែលបានកំណត់ដោយភាគីពាក់ព័ន្ធដូចជាការកែលម្អបណ្តាលយុវជន និងការផ្តល់នូវសម្ភារសិក្សាកាន់តែច្រើន។ បរិស្ថានសាលារៀនត្រូវបានផ្លាស់ប្តូរកាន់តែប្រសើរឡើងតាមរយៈការគ្រប់គ្រង និងត្រួតពិនិត្យសំរាប់ដែលទាំងនេះជាលទ្ធផលបានមកពីការពង្រឹងតួនាទីរបស់ក្រុមប្រឹក្សាកុមារ។ ក្រុមប្រឹក្សាកុមារបានចូលរួមក្នុងការគូរគំនូរអាគារសាលារៀន ការដាំដើមឈើ និងទេសភាពសាលារៀនដូចម្តេចហើយទើបបរិស្ថានសាលារៀនកាន់តែគួរឱ្យទាក់ទាញ និងសប្បាយរីករាយសម្រាប់កុមារ។

គម្រោង បរិស្ថានសិក្សាប្រកបដោយគុណភាព (QLE Expansion)

“ការលើកកម្ពស់បរិស្ថានសិក្សាដើម្បីការលូតលាស់កុមារ”

ប្រភេទកម្មវិធី

ម្ចាស់ផ្ទះ

អង្គការ Save the Children និងទីភ្នាក់ងារណាំរវេដើម្បីសហប្រតិបត្តិការអភិវឌ្ឍ (NORAD)

អ្នកទទួលបានផល

២២,១៧៥ នាក់

ថវិកាទទួលបានក្នុងឆ្នាំ២០១៧

១៣២.៤៤១ ដុល្លារអាមេរិក

ថវិកាសម្រាប់អ្នកទទួលបានផល

៦ ដុល្លារអាមេរិក

ខេត្តគ្រប់ដណ្តប់

៣ខេត្ត (កំពង់ចាម ត្បូងឃ្មុំ ព្រះវិហារ)

ចំនួនស្រុកគ្រប់ដណ្តប់

១៦ ស្រុក

បឋមសិក្សាគោលដៅ

៤៤ សាលា

កាលបរិច្ឆេទចាប់ផ្តើមគម្រោង

០១ មករា ២០១៦

កាលបរិច្ឆេទបញ្ចប់គម្រោង

៣១ ធ្នូ ២០១៨

គោលបំណង

គម្រោងមានគោលបំណងពង្រីក (១) ការទទួលបានការអប់រំ/ការចូលរៀនសម្រាប់កុមារដែលពុំបានទទួលសេវាអប់រំ (២) បង្កើនគុណភាពសិក្សារបស់កុមារ ជាពិសេស កុមារជួបការលំបាក និង (៣) គាំទ្រដល់ក្រសួងអប់រំ/មន្ទីរអប់រំ/ការិយាល័យអប់រំស្រុក (រួមទាំងសាលារៀន) ដើម្បីកំណត់បញ្ហា និងដំណោះស្រាយសម្រាប់ពង្រីកការទទួលបានការអប់រំ/ការចូលរៀននៅតាមតំបន់ជនបទ និងដាច់ស្រយាល និងសម្រាប់ការកែលម្អគុណភាពសិក្សារបស់កុមារ។

រូបភាពសកម្មភាព



សកម្មភាពសិស្សធ្វើបទបង្ហាញស្នាដៃរបស់គេទៅអ្នកពាក់ព័ន្ធសាលារៀន



សកម្មភាពបណ្តុះបណ្តាលសមត្ថភាពគ្រូបង្រៀន



ការប្រជុំជាមួយអាណាព្យាបាលសិស្សដើម្បីរៀបចំបង្កើតគណៈកម្មការថ្នាក់រៀន និងក្រុមប្រឹក្សាភិបាលសាលារៀន។

បង្កបង្កើនភាពគម្រោង

នេះជាឆ្នាំទី២នៃការអនុវត្តគម្រោង QLE Expansion ដែលបានអនុវត្តនៅខេត្តកំពង់ចាម ត្បូងឃ្មុំ និងខេត្តព្រះវិហារ នៅក្នុងឆ្នាំសិក្សា។ គម្រោងនេះផ្តោតលើ QLE ដែលបានរៀបចំដោយអង្គការសង្គ្រោះកុមារ (SC) មានន័យថា “បរិស្ថានសិក្សាប្រកបដោយគុណភាព” ដែលមាន៤គោលការណ៍សំខាន់ៗគឺ៖ ១). កម្មវិធីអប់រំសមស្របតាមតម្រូវការផ្លូវការមូលដ្ឋាន និងផ្លូវចិត្តរបស់កុមារ ២). កម្មវិធីអប់រំត្រូវបានការពារសុខុមាលភាពរាងកាយរបស់កុមារ ៣). កម្មវិធីអប់រំលើកទឹកចិត្ត និងគាំទ្រការចូលរួមយ៉ាងសកម្មពីសិស្សតាមរយៈការអនុវត្តគោលវិធីសិស្សរួមផ្សំរួមផ្សំលើឱ្យប្រសើរឡើងដល់ការសិក្សារបស់សិស្សទាំងអស់ និង (៤). កម្មវិធីអប់រំអាណាព្យាបាល សហគមន៍ ជាពិសេស បណ្តាញគណៈកម្មការអប់រំទាំងអស់គ្នាចូលរួមយ៉ាងសកម្មក្នុងការរៀបចំផែនការ ការសម្រេច និងសកម្មភាពដើម្បីធ្វើឱ្យការអប់រំកាន់តែប្រសើរឡើង។ ក្របខ័ណ្ឌគម្រោង QLE ព្យាយាមលើកកម្ពស់វិធីសាស្ត្រសរុបចំពោះការអភិវឌ្ឍការអប់រំ និងចែករំលែកវិធីដូចគ្នាទៅក្នុងទស្សនៈល្អៗ និងគោលនយោបាយរបស់សាលាកុមារមេត្រី។

ការប្រើប្រាស់ក្របខ័ណ្ឌខាងលើ គម្រោង QLE បានគាំទ្រសកម្មភាពនានានៅក្នុងផ្នែកជាច្រើនដើម្បីលើកកម្ពស់បរិស្ថានសិក្សាប្រកបដោយគុណភាពដល់កុមារទាំងនៅផ្ទះ និងនៅសាលារៀន។ គម្រោងក៏បានផ្តោតសំខាន់លើការលើកកម្ពស់អំណានថ្នាក់ដំបូង និងបានធ្វើការងារយ៉ាងជិតស្និទ្ធជាមួយសាលាដើម្បីបង្កើត “កន្លែងអាន” និងសកម្មភាពជាច្រើនទៀតសម្រាប់កុមារ។

ក្នុងឆ្នាំសិក្សានេះ គម្រោងបានធ្វើការវាយតម្លៃពាក់កណ្តាលគម្រោងលើសកម្មភាពដែលបានអនុវត្ត ដោយការវាយតម្លៃនេះផ្តោតលើ QLE ភាសាខ្មែរ និងគណិតវិទ្យាថ្នាក់ទី៣។

សកម្មភាពសំខាន់ៗ

- រៀបចំជំនាញមន្ត្រីការងារ (យន្តការការងារ) សហការជាមួយមន្ទីរអប់រំយុវជន និងកីឡាខេត្ត/ការិយាល័យអប់រំ យុវជន និងកីឡាស្រុក។
- បង្កើតឱ្យមានគ្រូបង្គោលដើម្បីជួយបំប៉នដល់គ្រូតាមសាលារៀនគោលដៅ និងចុះជួយដល់សាលារៀនជាប្រចាំ។
- ការបំប៉នសមត្ថភាពគ្រូដោយផ្តោតលើគណិតវិទ្យា ភាសាខ្មែរ បំណិនជីវិត និងគោលការណ៍ទាំងបួនរបស់គម្រោង QLE Expansion។
- បានបង្កើតក្រុមប្រឹក្សាភិបាលសាលារៀន ដើម្បីជួយដល់សាលាគោលដៅទាំងបីខេត្ត។
- បង្កើតគណៈកម្មាធិការថ្នាក់ជួយដល់គ្រូដើម្បីជួយដល់ការបង្រៀន និងរៀន។

ផលប៉ះពាល់គម្រោង

គម្រោងបានចាប់ផ្តើមជាមួយសាលារៀនចំនួន ២៤ ដើម្បីបង្កើតឱ្យមានកន្លែងអាននៅតាមសហគមន៍ រួមបញ្ចូលទាំងការអប់រំតាមខ្នងផ្ទះស្តី ៣០កន្លែង ដើម្បីសម្រួល និងបង្កើនទម្លាប់អាន និងសរសេររបស់កុមារនៅពេលទំនេរ ជាពិសេស ក្រៅម៉ោងសិក្សា។ បន្ទាប់អនុវត្ត២ឆ្នាំកន្លងមកសង្កេតឃើញថា កន្លែងអានតាមសហគមន៍ភាគច្រើនមានដំណើរការ និងទទួលបានការគាំទ្រយ៉ាងពេញទំហឹងពីសំណាក់មន្ទីរអប់រំខេត្តការិយាល័យអប់រំស្រុក សាលារៀន និងអាណាព្យាបាលសិស្ស។ ជាក់ស្តែង សហគមន៍ និងគណៈកម្មការសាលារៀនក៏បានផ្តល់ទឹកកន្លែងសម្រាប់ដំណើរការ និងបានចំណាយពេលវេលាច្រើនក្នុងការគ្រប់គ្រង និងថែរក្សាយ៉ាងយកចិត្តទុកដាក់ខ្ពស់បំផុត។

បច្ចុប្បន្នសាលារៀនក្នុងគម្រោងចំនួន ៩សាលាបានរៀបចំបន្ទប់សុខភាពសិក្សាដើម្បីជួយសម្រួលការថែទាំសុខភាពកុមារ។ ម្យ៉ាងទៀត សាលាក៏បានធ្វើផែនការសុខភាពរួមជាមួយមណ្ឌលសុខភាពឃុំ ជាលទ្ធផលមណ្ឌលសុខភាពមានផែនការរួមជាមួយសាលារៀន និងបានចុះផ្សព្វផ្សាយ និងផ្តល់សេវាសុខភាពដល់សិស្សជាប្រចាំ។

សកម្មភាពមួយទៀត សាលារៀនបានបង្កើតឱ្យមានក្រុមប្រឹក្សាភិបាលដើម្បីជួយសម្រួលការងារក្នុងសាលារៀន (៥សាលាបានបង្កើត)។ សាលាក៏បានបង្កើតគណៈកម្មការថ្នាក់រៀនដែលជាសកម្មភាពថ្មីសម្រាប់ជួយដល់សាលា លទ្ធផលនៃការធ្វើតេស្តពាក់កណ្តាលគម្រោងឃើញមានការកើនឡើងបើប្រៀបធៀបនឹងការធ្វើតេស្តមុនចាប់ផ្តើមកម្មវិធី។

គម្រោង ស្បៀងអាហារសម្រាប់ការអប់រំ (FFE)

"Promoting Learning Environments for Growth"

ប្រវត្តិកម្មវិធី

ម្ចាស់ជំនួយ

ក្រសួងកសិកម្មសហរដ្ឋអាមេរិក (USAID) អង្គការស្បៀងអាហារពិភពលោក អង្គការអប់រំពិភពលោក

អ្នកទទួលបានផល

ថវិកាទទួលបានក្នុងឆ្នាំ២០១៧
ថវិកាសម្រាប់អ្នកទទួលបានផលម្នាក់
ខេត្តត្របង្កើន
ចំនួនស្រុកត្របង្កើន
បឋមសិក្សាគោលដៅ

ត្រូវបានប្រើប្រាស់ក្នុងឆ្នាំ១-៣ នៅក្នុង ២៧៥ សាលា
១៧៥.៦១២ អ្នកសិស្ស

គ្មាន
២ ខេត្ត (កំពង់ធំ និងសៀមរាប)
១១ ស្រុក (៤ ក្នុងកំពង់ធំ ៧ ក្នុងសៀមរាប)
២៧៥ សាលា (១១០ ក្នុងកំពង់ធំ ១៦៥ ក្នុងសៀមរាប)

កាលបរិច្ឆេទចាប់ផ្តើមគម្រោង

០១ វិច្ឆិកា ឆ្នាំ២០១៦

កាលបរិច្ឆេទបញ្ចប់គម្រោង

៣១ តុលា ២០១៩

បច្ចុប្បន្នភាពគម្រោង

គម្រោង FFE បានប្រតិបត្តិការក្នុងខេត្តសៀមរាប និងកំពង់ធំ ចាប់ពីខែវិច្ឆិកា ឆ្នាំ២០១៦ មក។ គម្រោងនេះត្រូវបានប្រតិបត្តិការរួមគ្នាជាមួយអង្គការអប់រំពិភពលោក (WE) និងអង្គការ ខេប ហើយផ្តោតលើការពង្រឹងអំណានថ្នាក់ដំបូង។ ស្រុកនិងសាលារៀនត្រូវបានជ្រើសរើសបន្ទាប់ពីការប្រឹក្សាយោបល់ដ៏ទូលំទូលាយជាមួយក្រសួងអប់រំ យុវជន និងកីឡា អង្គការយូណេស្កូ អង្គការយូណេស្កូ និងទីភ្នាក់ងារសហរដ្ឋអាមេរិកសម្រាប់អភិវឌ្ឍន៍អន្តរជាតិ (USAID)។ សាលាចំនួន ២៧៥ ត្រូវបានជ្រើសរើសនៅក្នុង៤ស្រុកខេត្តកំពង់ធំ និង៧ស្រុកក្នុងខេត្តសៀមរាប។ ដោយសារការអប់រំត្រូវបានផ្តល់សំខាន់របស់កម្មវិធី ប្រធានគម្រោងបានរៀបចំសកម្មភាពបណ្តុះបណ្តាលគ្រូតាមគោលនយោបាយផែនការសកម្មភាពគ្រូបង្រៀន(TPAP)។ នៅពេលបញ្ចប់វគ្គសិក្ខាសាលាបណ្តុះបណ្តាលគោលនយោបាយនេះតម្រូវឱ្យផ្តល់នូវក្រេដិតនៅពេលបញ្ចប់វគ្គបណ្តុះបណ្តាល និងរៀបចំតេស្តអំណានថ្នាក់ដំបូង (EGRA) ដែលបានរៀបចំអភិវឌ្ឍដោយនាយកដ្ឋានបឋមសិក្សា។ ក្រុមការងារគម្រោងបានអភិវឌ្ឍសៀវភៅបណ្តុះបណ្តាលពាក្យសម្រាប់ ដើម្បីយកទៅបណ្តុះបណ្តាលគ្រូចំនួន ១.១៦៧នាក់ ពីថ្នាក់ទី១ដល់ទី៣។ ក្រុមនេះក៏ផ្តល់ការបណ្តុះបណ្តាលដូចគ្នាផងដែរដល់ថ្នាក់ដឹកនាំសាលារៀនចំនួន ៣១២នាក់ទូទាំងសាលាគោលដៅ ២៧៥។ ការវាយតម្លៃអំណានថ្នាក់ដំបូង (EGRA) បានរៀបចំធ្វើ៧០សាលារៀនដែលមានកិច្ចសហការពីសាលាគុកោសល្យ និងវិក្រិតការខេត្ត និងមន្ទីរអប់រំ យុវជន និងកីឡាទាំងក្នុងខេត្តកំពង់ធំ និងសៀមរាប។ ការវាយតម្លៃនេះផ្តោតលើសិស្សថ្នាក់ទី៣ និងប្រៀបធៀបជាមួយតេស្តចុងក្រោយរបស់សិស្សថ្នាក់ទី១ដែលទើបចាប់ផ្តើមថ្នាក់ទី១ ក្នុងរយៈពេល៣ឆ្នាំ។ ម្យ៉ាងវិញទៀត សកម្មភាពកសាងសមត្ថភាព គម្រោង FFE ក៏បានផ្តល់កញ្ចប់ធនធានអំណាន និងសម្ភារពិសេសផងដែរដល់ ២៧៥សាលា។ ក្នុងសាលាបឋមសិក្សាចំនួន១១ គម្រោង FFE ផ្តល់សៀវភៅស្តង់ដារអំណានដែលទទួលបានពីក្រសួងអប់រំ (អភិវឌ្ឍដោយអង្គការ ខេប និងអង្គការអប់រំពិភពលោក) ក៏ដូចជាសម្ភារអក្ខរកម្ម ដែលរួមមានល្បែងសិក្សាទាក់ទាញជាច្រើនដោយផ្សារភ្ជាប់នឹងកម្មវិធីអំណានរបស់ក្រសួងអប់រំ យុវជន និងកីឡា។

គោលបំណង

គម្រោង FFE មានគោលបំណងបង្កើនជំនាញ និងចំណេះដឹងដល់ ថ្នាក់ដឹកនាំសាលា (នាយក និងនាយករង) ដូច្នោះ ពួកគេអាចលើកកម្ពស់អំណានថ្នាក់ដំបូងនៅសាលារបស់ពួកគេបាន។ ជាពិសេស គម្រោងនេះសំដៅទៅការបង្កើតជំនាញ និងចំណេះដឹងរបស់គ្រូ និងបណ្តារក្សក្នុងការប្រើប្រាស់វិធីសាស្ត្រគុកោសល្យអំណានថ្នាក់ដំបូង (EGR) ប្រកបដោយប្រសិទ្ធភាពដើម្បី ពង្រឹងអំណាន មានន័យថា ប្រើប្រាស់សម្ភារសិក្សាថ្មីៗដែលបង្កើតឡើងដើម្បីពង្រឹងបំណិនអំណានកុមារឱ្យមានប្រសិទ្ធភាព។ FFE ក៏គាំទ្រជាក់លាក់ដល់សាលាបឋមសិក្សាមិត្តអភិវឌ្ឍផងដែរក្នុងការលើកកម្ពស់សកម្មភាពអំណានសម្រាប់កុមារ មាតាបិតា និងលើកកម្ពស់មនសិកាដល់មាតាបិតា និងសហគមន៍ក្នុងការចូលរួមលើកកម្ពស់អំណានកុមារ។



សកម្មភាពសកម្មភាព



សកម្មភាពបណ្តុះបណ្តាលគ្រូស្តីពីមេរៀនអក្ខរកម្ម សៀវភៅភាគ២ នៅសៀមរាប

សកម្មភាពសំខាន់ៗ

១. ការបណ្តុះបណ្តាលបុគ្គលិករដ្ឋបាលសាលារៀន
២. ការធ្វើតេស្តវាយតម្លៃអំណានថ្នាក់ដំបូងមុនគម្រោងប្រតិបត្តិ
៣. ការអភិវឌ្ឍសៀវភៅបណ្តុះបណ្តាលគ្រូ និងការរៀបចំសិក្ខាសាលានៅទូទាំង ២៧៥ សាលាបឋមសិក្សា
៤. ការខិតខំលើកកម្ពស់អំណានថ្នាក់ដំបូងតាមរយៈការចែករំលែកសម្ភារសិក្សា និងល្បែងសិក្សាកុមារ។

ផលជះរបស់គម្រោង

ដោយសារគម្រោងទើបចាប់ផ្តើមប្រតិបត្តិការនៅឆ្នាំទី១ ដែលជាពេលវេលាលឿនពេកក្នុងការធ្វើរបាយការណ៍ស្តីពីផលជះបំណិនអំណានកុមារ។ ទោះបីយ៉ាងនេះក្តី គម្រោងបានវិនិយោគច្រើនក្នុងការអភិវឌ្ឍសៀវភៅបណ្តុះបណ្តាលថ្មីៗសម្រាប់លើកកម្ពស់អក្ខរកម្មថ្នាក់ដំបូង។ សៀវភៅពិរក្សាលបានអភិវឌ្ឍដល់ពេលនេះគឺសៀវភៅទី១ (អំណានថ្នាក់ដំបូង និងដំណើរការនៃការអាន) និងសៀវភៅទី២ (ការអភិវឌ្ឍអំណានអាជីព)។ សៀវភៅទាំងនេះងាយស្រួលប្រើ និងមានល្បែងសិក្សាទាក់ទាញច្រើនដើម្បីពង្រឹងត្រូវអនុវត្ត។ ត្រូវបានលើកទឹកចិត្តបង្កើតឯកសារអំពីការអនុវត្តការផ្តល់ប្តូរការបង្រៀនរួមមានទាំងរូបភាព និងវីដេអូ ដែលពួកគាត់អាចចែករំលែកតាមរយៈបណ្តាញផ្សព្វផ្សាយសង្គមបាន។

ការបង្ហាញផ្នែកហិរញ្ញវត្ថុ

សាច់ប្រាក់ និងការចំណាយ

សេចក្តីពណ៌នា	ចំនួនសាច់ប្រាក់ជាដុល្លារអាមេរិក (USD)
ចំណូលថវិកាសរុបក្នុងគម្រោងប្រចាំឆ្នាំ២០១៧	៣.៦៤៩.៨៥៧,៧៥
សមតុល្យចុងគ្រាពីឆ្នាំ២០១៦	១៧៥.៨០២,៦៣
ចំណូលការប្រាក់	៥៩០,០៩
ទ្រព្យដែលអាចប្រើប្រាស់ក្នុងឆ្នាំ២០១៧	៣.៨២៦.២៥០,៤៧
សរុបថវិកាចំណាយប្រចាំឆ្នាំ២០១៧	២.៦៩៥.៥៥២,០៧
អត្រាប្រើប្រាស់ថវិកា	៧០%

និន្នាការទទួលថវិកា

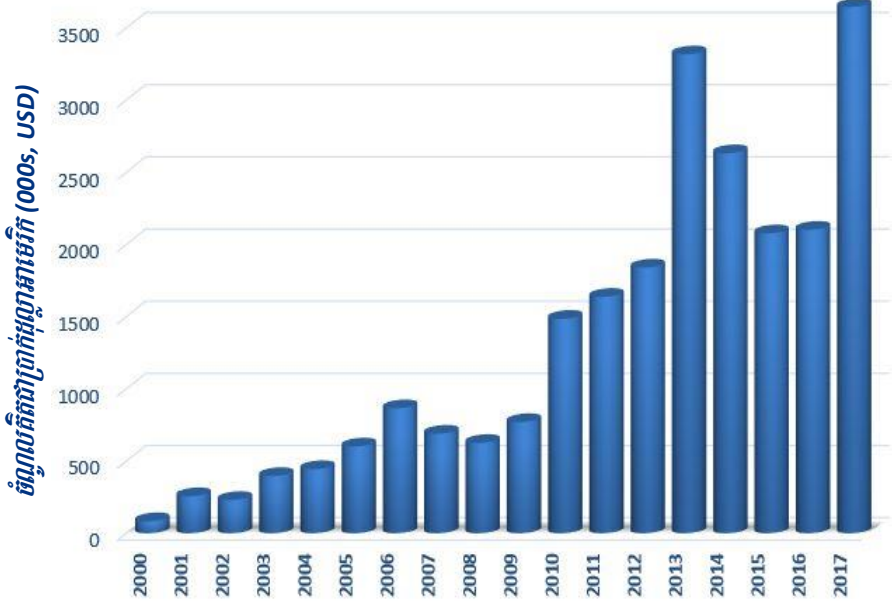

តើថវិកាជំនួយត្រូវយកទៅប្រើប្រាស់ដូចម្តេច ?

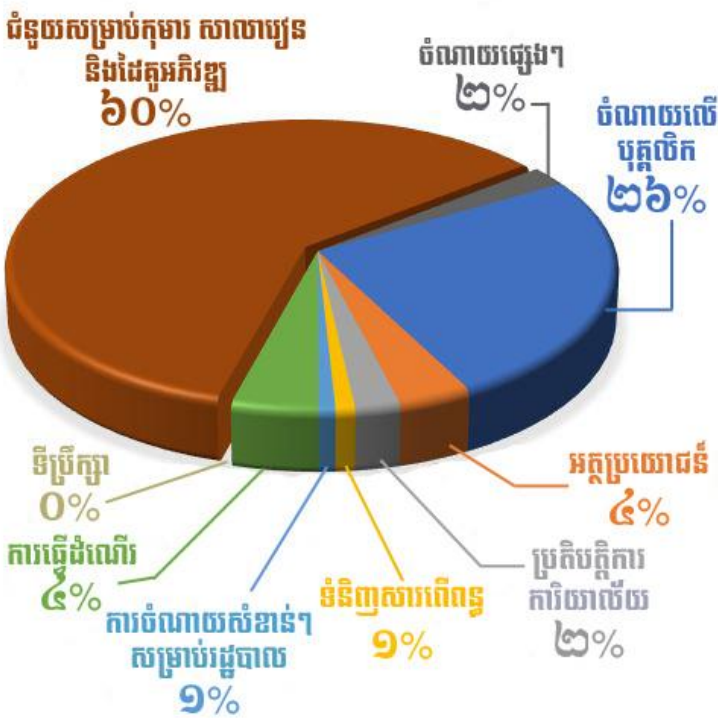

លំហូរចំណូលឆ្នាំ ២០១៧

ម្ចាស់ជំនួយ	ចំនួនទឹកប្រាក់ជាដុល្លារអាមេរិក
Ministry of Education Youth and Sport	១.៣១០.០៤១,៨២
ChildFund Cambodia	៧៦៣.៣១២,៦៦
WeWorld Cambodia	៤៣៦.០៥៥,៧៦
Save the Children	២៩៧.៧៨៩,៥៣
World Education Cambodia	២២៣.២០៧,៩៥
Phoenix Foundation	១៤៨.២៦៩,២២
Family Franks Foundation	៩៩.៩៨៥
Oaktree Foundation	៧៥.៨៩៧,០៥
Aide et Action	៧៤.៨៦០,៨៦
World Vision	៧០.១៨២
The Asia Foundation/Merali Foundation	៥៥.២២០,៣២
United Kindeergarten of Cambodia	៤៣.៣៧៨
The Asia Foundation	២០.២២២,៨០
100 Women/Classroom of Hope	១៩.៤៧១,៥៧
Breteau Foundation	៧.៥០៨
DAI/USAID	៤.៤៥៥,២១
ការទទួលប្រាក់ចំណូលឆ្នាំ២០១៧	៣.៦៤៩.៨៥៧,៧៥

សេចក្តីថ្លែងអំណរគុណ!

ដួសមុខ ខ្លឹមកុមារ គ្រូបង្រៀន ទ្វីហុកម្មាម និងគ្រូបង្រៀនទទួលបាននូវការគាំទ្រយ៉ាងម៉ឺងម៉ាត់ពីអង្គការ ខេប ស្តេស ដែលបានជួយដល់ការងារសម្រាប់ការដកដួលរបស់កុមារក្នុងស្ថានភាព និងឆ្លងមុខក្នុងស្ថានភាពការងារដកដួលវិទ្យាស្ថាន បានធ្វើឱ្យអង្គការ ខេប ដួលនូវសេវាកម្មដល់កុមារទទួលបានប្រកបដោយអត្ថប្រយោជន៍យ៉ាងខ្លាំង។ សូមអរគុណ!

ថ្នាក់គ្រប់គ្រងអង្គការ ខេប ឆ្នាំ២០១៧

ក្រុមប្រឹក្សាភិបាល



ហ៊ាង កុយ
ប្រធាន



ប៊ុន រិទ្ធិ
អនុប្រធាន



ធុច ថាត
សមាជិក



ហែម មណី
សមាជិក



ឆាយ ទីប៉ា
សមាជិក



ចន រ៉ាន់ដុង
សមាជិក



ហ៊ាង គឹមស្រីរាំង
សមាជិក

ក្រុមអ្នកគ្រប់គ្រងជាន់ខ្ពស់ (SMT)



សៅ ណ្ណា
នាយកប្រតិបត្តិ



ហ៊ាន ស៊ីមហ្វាន
នាយករងប្រតិបត្តិ និង
ប្រធានទ្វេកម្រិត



យីត ព្រាឌិនបើក
ទីប្រឹក្សាបច្ចេកទេស
ជាន់ខ្ពស់



ប៊ូ សម្បត្តិ
នាយកគ្រប់គ្រងបរិប្បដ្ឋាន



ឈួន សារ៉ាន
ប្រធានរដ្ឋបាល និង
ធនធានមនុស្ស



ហ៊ឹម ម៉ារី
ប្រធានសម្របសម្រួលកម្ម
វិនិច្ឆ័យបញ្ចូលគ្នា (IEP)



លោក អ៊ុល រុន
ទីប្រឹក្សាជាតិជាន់ខ្ពស់



ឆន ឆៃយុទ្ធ
អ្នកសម្របសម្រួលផ្នែក
បច្ចេកវិទ្យាអប់រំ

អ្នកដឹកនាំសំខាន់ៗរបស់អង្គការ ខេប (ឈ្មោះតាមលំដាប់អក្សរឡាតាំង)



អាវៀល រូបប្រិនធី
ទីប្រឹក្សាបច្ចេកទេស/NGS



ហាង ពិសិដ្ឋ
ប្រធានគម្រោងខ្ញុំកំពុងរៀន!



គី ម៉េងហ្គារ
ប្រធានគម្រោង QL EExp.



លាង សុវណ្ណឌី
ប្រធានគម្រោង NGS-ស្វាយរៀង



ម៉ៃ សារិទ្ធិ
ប្រធានគម្រោងរីក/REACH II



នូ ស៊ីណាត
ប្រធានគម្រោងអាយស្រ្តូលរៀន/
E2L



អឿ សារីន
អ្នកសម្របសម្រួលទំនាក់ទំនង



ធាន់ ប៊ុនណាត
ប្រធានក្រុម/ទីប្រឹក្សាកម្មវិធីយុវជន



ក្នុង សារ៉េត
ប្រធានផ្នែករៀបចំប្រព័ន្ធព័ត៌មាន



ពេជ្រ សុភៀន
ប្រធានគម្រោង BFC



សែត សុលក្សិណា
អ្នកសម្របសម្រួលកម្មវិធីអំណាន



ស្មោះ តាហៀត
ប្រធានគម្រោង EAC&TRAC III



សៀង រ៉ាន់
ប្រធានគម្រោងគ្រប់គ្រងអប់រំ
(សាលារៀនជំនាន់ថ្មី ក្រុងកំពង់ចាម)



សុភ គឹមហ៊ាង
ប្រធានគម្រោងជាន់ខ្ពស់
គម្រោង FFE



ស៊ុយិន ប្រិធីន
ទីប្រឹក្សាស្រាវជ្រាវគម្រោង IML



ស៊ី ណ្ណា
អ្នកគ្រប់គ្រងបោះពុម្ពផ្សាយ
(អឺតិម)***



ទុំ ទីតូណា
ប្រធានគម្រោង SML

*** សម្គាល់: ធនធានអប់រំ (អឺតិម) គឺជាក្រុមហ៊ុនស្វ័យប្រវត្តិមួយអង្គការ ខេប។

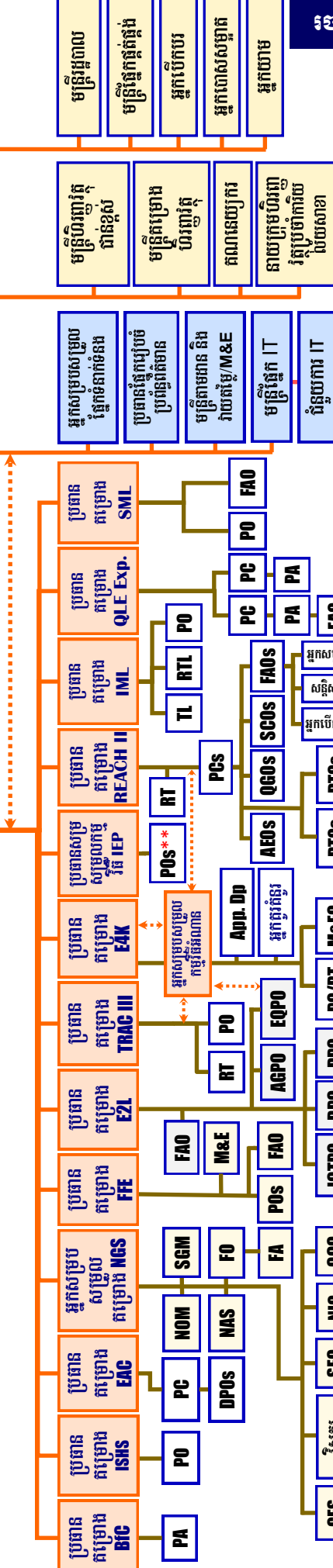
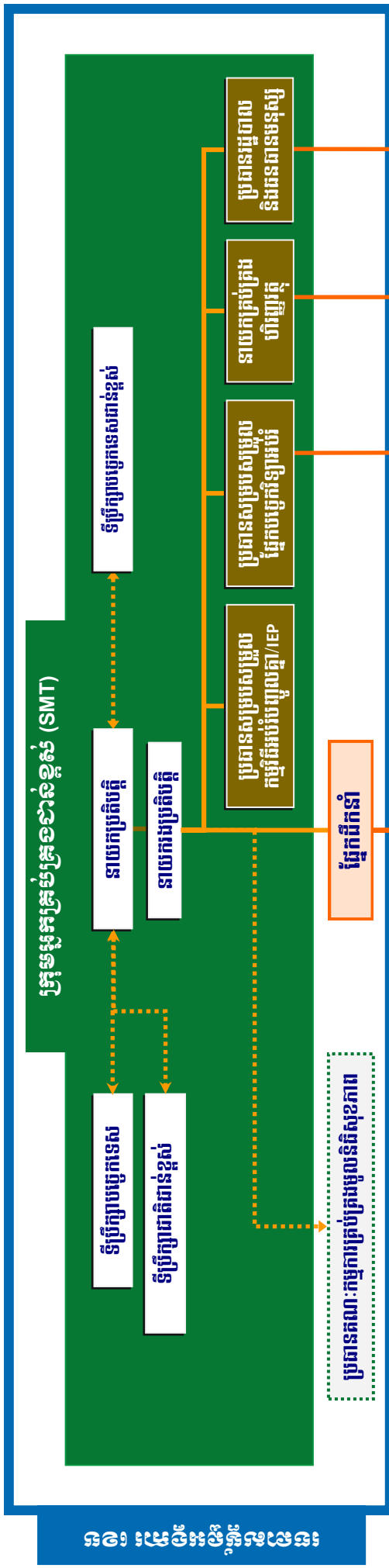

កម្មវិធីសម្រាប់បញ្ចូលថវិកា

IEP កម្មវិធីសម្រាប់បញ្ចូលថវិកា
ISHS គម្រោង លើកកម្ពស់សេវាកម្មសុខភាពសាលារៀន
KLS គម្រោង គ្រប់គ្រងភាពខ្មែរ
M&E កម្មវិធីសម្រាប់បញ្ចូលថវិកា
M&E/RT កម្មវិធីសម្រាប់បញ្ចូលថវិកា
NAS គម្រោង គ្រប់គ្រងគុណភាព និងវាយតម្លៃ/គ្រប់គ្រងបណ្តុះបណ្តាលអំណាច
NGS គម្រោង សាលារៀនឆ្លងស្រុក
NIO កម្មវិធីសម្រាប់បញ្ចូលថវិកា
NOM គម្រោងប្រតិបត្តិការអន្តរជាតិ
QGOs កម្មវិធីសម្រាប់បញ្ចូលថវិកា
PA កម្មវិធីសម្រាប់បញ្ចូលថវិកា
PC កម្មវិធីសម្រាប់បញ្ចូលថវិកា

DTOS កម្មវិធីសម្រាប់បញ្ចូលថវិកា
EZL គម្រោង វាយតម្លៃស្រូវ
EAK គម្រោង សេវាសម្រាប់បញ្ចូលថវិកា
EAC គម្រោង អប់រំកុមារ
EQPO កម្មវិធីសម្រាប់បញ្ចូលថវិកា
FAO កម្មវិធីសម្រាប់បញ្ចូលថវិកា
FO កម្មវិធីសម្រាប់បញ្ចូលថវិកា
GES កម្មវិធីសម្រាប់បញ្ចូលថវិកា
ICT in ES កម្មវិធីសម្រាប់បញ្ចូលថវិកា
ICTPO កម្មវិធីសម្រាប់បញ្ចូលថវិកា

IEP កម្មវិធីសម្រាប់បញ្ចូលថវិកា
ISHS គម្រោង លើកកម្ពស់សេវាកម្មសុខភាពសាលារៀន
KLS គម្រោង គ្រប់គ្រងភាពខ្មែរ
M&E កម្មវិធីសម្រាប់បញ្ចូលថវិកា
M&E/RT កម្មវិធីសម្រាប់បញ្ចូលថវិកា
NAS គម្រោង គ្រប់គ្រងគុណភាព និងវាយតម្លៃ/គ្រប់គ្រងបណ្តុះបណ្តាលអំណាច
NGS គម្រោង សាលារៀនឆ្លងស្រុក
NIO កម្មវិធីសម្រាប់បញ្ចូលថវិកា
NOM គម្រោងប្រតិបត្តិការអន្តរជាតិ
QGOs កម្មវិធីសម្រាប់បញ្ចូលថវិកា
PA កម្មវិធីសម្រាប់បញ្ចូលថវិកា
PC កម្មវិធីសម្រាប់បញ្ចូលថវិកា

PEP/DCD គម្រោងសម្រាប់បញ្ចូលថវិកា
PO កម្មវិធីសម្រាប់បញ្ចូលថវិកា
QLE Exp. គម្រោង បណ្តុះបណ្តាលគ្រូបង្រៀនមេឃុលគុណភាព (ប្រតិបត្តិ)
REACH II គម្រោង បណ្តុះបណ្តាលគ្រូបង្រៀនមេឃុលគុណភាព
RT គម្រោង បណ្តុះបណ្តាលអំណាច
RTL គម្រោង គ្រប់គ្រងគុណភាព
SA កម្មវិធីសម្រាប់បញ្ចូលថវិកា
SCDS កម្មវិធីសម្រាប់បញ្ចូលថវិកា
SEA កម្មវិធីសម្រាប់បញ្ចូលថវិកា
SEO កម្មវិធីសម្រាប់បញ្ចូលថវិកា
SGM កម្មវិធីសម្រាប់បញ្ចូលថវិកា
SML កម្មវិធីសម្រាប់បញ្ចូលថវិកា
TL កម្មវិធីសម្រាប់បញ្ចូលថវិកា
TRAC III កម្មវិធីសម្រាប់បញ្ចូលថវិកា